

ARCAM

f·M·J BDP100

HANDBOOK Blu-ray Disc player

MANUEL Lecteur disque Blu-ray

HANDBUCH Blu-ray Disk-Player

HANDLEIDING Blu-ray DVD-speler



ARCAM

English

f.MJ BDP100

HANDBOOK Blu-ray Disc player



safety guidelines



CAUTION: To reduce the risk of electric shock, do not remove cover (or back). No user serviceable parts inside. Refer servicing to qualified service personnel.

WARNING: To reduce the risk of fire or electric shock, do not expose this apparatus to rain or moisture.



The lightning flash with an arrowhead symbol within an equilateral triangle is intended to alert the user to the presence of uninsulated 'dangerous voltage' within the product's enclosure that may be of sufficient magnitude to constitute a risk of electric shock to persons.



The exclamation point within an equilateral triangle is intended to alert the user to the presence of important operating and maintenance (servicing) instructions in the literature accompanying the product.

CAUTION: In Canada and the USA, to prevent electric shock, match the wide blade of the plug to the wide slot in the socket and insert the plug fully into the socket.

CAUTION: Use of any controls, adjustments or procedures other than those specified herein may result in hazardous radiation exposure.

Important safety instructions

- 1) Read these instructions.
- 2) Keep these instructions.
- 3) Heed all warnings.
- 4) Follow all instructions.
- 5) Do not use this apparatus near water.
- 6) Clean only with dry cloth.
- 7) Do not block any ventilation openings. Install in accordance with the manufacturer's instructions.
- 8) Do not install near any heat sources such as radiators, heat registers, stoves, or other apparatus (including amplifiers) that produce heat.
- 9) Do not defeat the safety purpose of the polarized or grounding-type plug.

A polarized plug has two blades with one wider than the other. A grounding type plug has two blades and a third grounding prong. The wide blade or the third prong are provided for your safety. If the provided plug does not fit into your outlet, consult an electrician for replacement of the obsolete outlet.

- 10) Protect the power cord from being walked on or pinched particularly at plugs, convenience receptacles, and the point where they exit from the apparatus.

- 11) Only use attachments/accessories specified by the manufacturer.

- 12) Use only with the cart, stand, tripod, bracket, or table specified by the manufacturer, or sold with the apparatus.

When a cart is used, use caution when moving the cart/apparatus combination to avoid injury from tip-over.



- 13) Unplug this apparatus during lightning storms or when unused for long periods of time.

- 14) Refer all servicing to qualified service personnel.

Servicing is required when the apparatus has been damaged in any way, such as power-supply cord or plug is damaged, liquid has been spilled or objects have fallen into the apparatus, the apparatus has been exposed to rain or moisture, does not operate normally, or has been dropped.

- 15) Object or liquid entry

WARNING – Take care that objects do not fall and liquids are not spilled into the enclosure through any openings. The equipment shall not be exposed to dripping or splashing. Liquid-filled objects such as vases should not be placed on the equipment.

- 16) Climate

The equipment has been designed for use in moderate climates and in domestic situations.

- 17) Cleaning

Unplug the unit from the mains supply before cleaning.

The case should normally only require a wipe with a soft, lint-free cloth. Do not use chemical solvents for cleaning.

We do not advise the use of furniture cleaning sprays or polishes as they can cause permanent white marks.

- 18) Power sources

Only connect the equipment to a power supply of the type described in the operating instructions or as marked on the equipment.

The primary method of isolating the equipment from the mains supply is to remove the mains plug. The equipment must be installed in a manner that makes disconnection possible.

- 19) Abnormal smell

If an abnormal smell or smoke is detected from the equipment, turn the power off immediately and unplug the equipment from the wall outlet. Contact your dealer and do not reconnect the equipment.

- 20) Damage requiring service

The equipment should be serviced by qualified service personnel when:

- A. the power-supply cord or the plug has been damaged, or
- B. objects have fallen, or liquid has spilled into the equipment, or
- C. the equipment has been exposed to rain, or
- D. the equipment does not appear to operate normally or exhibits a marked change in performance, or
- E. the equipment has been dropped or the enclosure damaged.

Safety compliance

This equipment has been designed to meet the IEC/EN 60065 international electrical safety standard.

This device complies with Part 15 of the FCC Rules. Operation is subject to the following two conditions:
(1) This device may not cause harmful interference, and
(2) this device must accept any interference received, including interference that may cause undesired operation.

Contents

| | |
|---|-------------|
| safety | E-2 |
| welcome | E-3 |
| installation | E-4 |
| Placing the unit | E-4 |
| Power..... | E-4 |
| The remote control and trigger inputs..... | E-4 |
| Interconnect cables..... | E-4 |
| Making video connections..... | E-6 |
| Making audio connections | E-6 |
| The HDMI interface | E-7 |
| About HDMI | E-7 |
| Connecting using HDMI..... | E-7 |
| Troubleshooting HDMI | E-7 |
| disc & file formats | E-8 |
| Playable discs | E-8 |
| Playable files | E-8 |
| Region coding | E-8 |
| Network connection..... | E-9 |
| USB connection | E-9 |
| basic operation | E-10 |
| remote control | E-11 |
| Controlling the BDP100..... | E-12 |
| Advanced controls..... | E-13 |
| Useful information..... | E-14 |
| Device Mode / Source keys | E-14 |
| Controlling other devices | E-15 |
| Code blink-back..... | E-15 |
| advanced operation | E-16 |
| Disc Information..... | E-16 |
| Menus..... | E-16 |
| Soundtrack Selection | E-16 |
| Subtitles..... | E-16 |
| Bonusview & BD-Live..... | E-17 |
| Playing files | E-18 |
| Advanced playback controls | E-19 |
| settings menus | E-20 |
| troubleshooting | E-23 |
| audio & video output formats | E-24 |
| Audio output format | E-24 |
| Video Output Resolution | E-25 |

Thank you and congratulations for purchasing your Arcam FMJ Blu-ray Disc player.

Arcam has been producing specialist hi-fi and home cinema products of remarkable quality for over three decades and the BDP100 – which plays Blu-ray Discs, DVD-Video discs and Audio CDs – is the latest in a long line of award winning home cinema equipment. The design of the FMJ range draws upon all of Arcam's experience as one of the UK's most respected audio companies and is built to give you years of trouble-free listening enjoyment.

This handbook has been designed to give you all the information you need to install, connect and use the Arcam BDP100 Blu-ray Disc player. The CR104 remote control handset supplied with this equipment is also described. Use the contents list shown on this page to guide you to the section of interest.

We hope that your FMJ Blu-ray Disc player will give you years of trouble-free operation. In the unlikely event of any fault, or if you simply require further information about Arcam products, our network of dealers will be happy to help you. Further information can also be found on the Arcam website at www.arcam.co.uk.

The FMJ development team

| | |
|------------------------------------|-------------|
| customising the CR104 | E-26 |
| Code Learning..... | E-26 |
| Creating Macros | E-27 |
| Volume punch-through | E-27 |
| Key Mover | E-27 |
| Mode Mover..... | E-28 |
| Locking/Unlocking..... | E-28 |
| Mode key IR punch-through | E-29 |
| Resetting the CR104 | E-29 |
| Command summary..... | E-29 |
| Device codes..... | E-29 |
| IR commands | E-30 |
| specifications | E-31 |
| Radio interference | E-31 |
| Laser radiation..... | E-31 |
| software licencing | E-32 |
| product guarantee | E-33 |
| device code tables | 34 |

welcome

English

installation

Arcam's BDP100 provides class-leading sound quality from Blu-ray Discs, DVD-Video discs and compact discs.

The BDP100 has a state-of-the-art Delta-Sigma DAC (Digital-to-Analogue Converter) which provides audiophile sound quality for video and audio discs.

The BDP100 is supplied with the CR104 'universal' remote control, which is simple to use and can control up to eight audio devices – such as an amplifier, television or Personal Video Recorder.

The high performance BDP100 Blu-ray Disc player is designed to truly bring your movies and music to life.

Placing the unit

- Place the BD player on a level, firm surface, avoiding direct sunlight and sources of heat or damp.
- Do not place the BD player on top of an amplifier or other source of heat.
- Do not place the BD player in an enclosed space such as a bookcase or closed cabinet unless there is good provision for ventilation. The BD player is designed to run warm during normal operation.
- Do not place any other component or item on top of the BD player as this may obstruct airflow around the unit, causing the BD player to run hot.
- Make sure the remote-control receiver (next to the display on the front panel) is unobstructed, or remote control will be impaired.
- Do not place your record deck on top of this unit. Record decks are very sensitive to the noise generated by mains power supplies which will be heard as a background 'hum' if the record deck is too close.

Power

The BD player is supplied with a moulded mains plug already fitted to the lead. Check that the plug supplied fits your supply – should you require a new mains lead, please contact your Arcam dealer.

If your mains supply voltage or mains plug is different, please contact your Arcam dealer immediately

Push the IEC plug end of the power cable into the socket on the back of the BD player, making sure that it is pushed in firmly. Plug the other end of the cable into your mains socket and, if necessary, switch the socket on.

The remote control and trigger inputs

The **REMOTE IN** input can be used to pass RC5 codes (listed on page E-30) to the BDP100 if it is installed in a position, or a system, where infrared cannot be used. If this is required, please contact your dealer for further information.

The **TRIGGER IN** input can be used to switch the BDP100 in and out of stand-by. Connecting the trigger output of your Arcam amplifier (or other compatible device), will cause the BDP100 to come out of stand-by automatically when the amplifier is switched on, returning to stand-by when the amplifier is switched off. Please see your amplifier handbook for further information.

In normal use there is no need to make any connections to these inputs.

The remote control input requires a mono 3.5mm jack, with the tip active and the sleeve grounded.

The remote control signals must be in modulated RC5 format (at 36kHz), with a voltage level of between 5V and 12V.

The **RS232** input is for optional connection to a home automation system or a computer. Various third-party systems are available providing sophisticated control over all your entertainment devices using touch screens etc. Contact your dealer or installer for further details. The technical details of the remote control protocol are available from Arcam on request (email support@arcam.co.uk).

Interconnect cables

We recommend the use of high-quality screened cables that are designed for the particular application. Other cables will have different impedance characteristics that will degrade the performance of your system (for example, do not use cabling intended for video use to carry audio signals). All cables should be kept as short as is practically possible.

It is good practice when connecting your equipment to make sure that the mains power-supply cabling is kept as far away as possible from your audio cables. Failure to do so may result in unwanted noise in the audio signals.

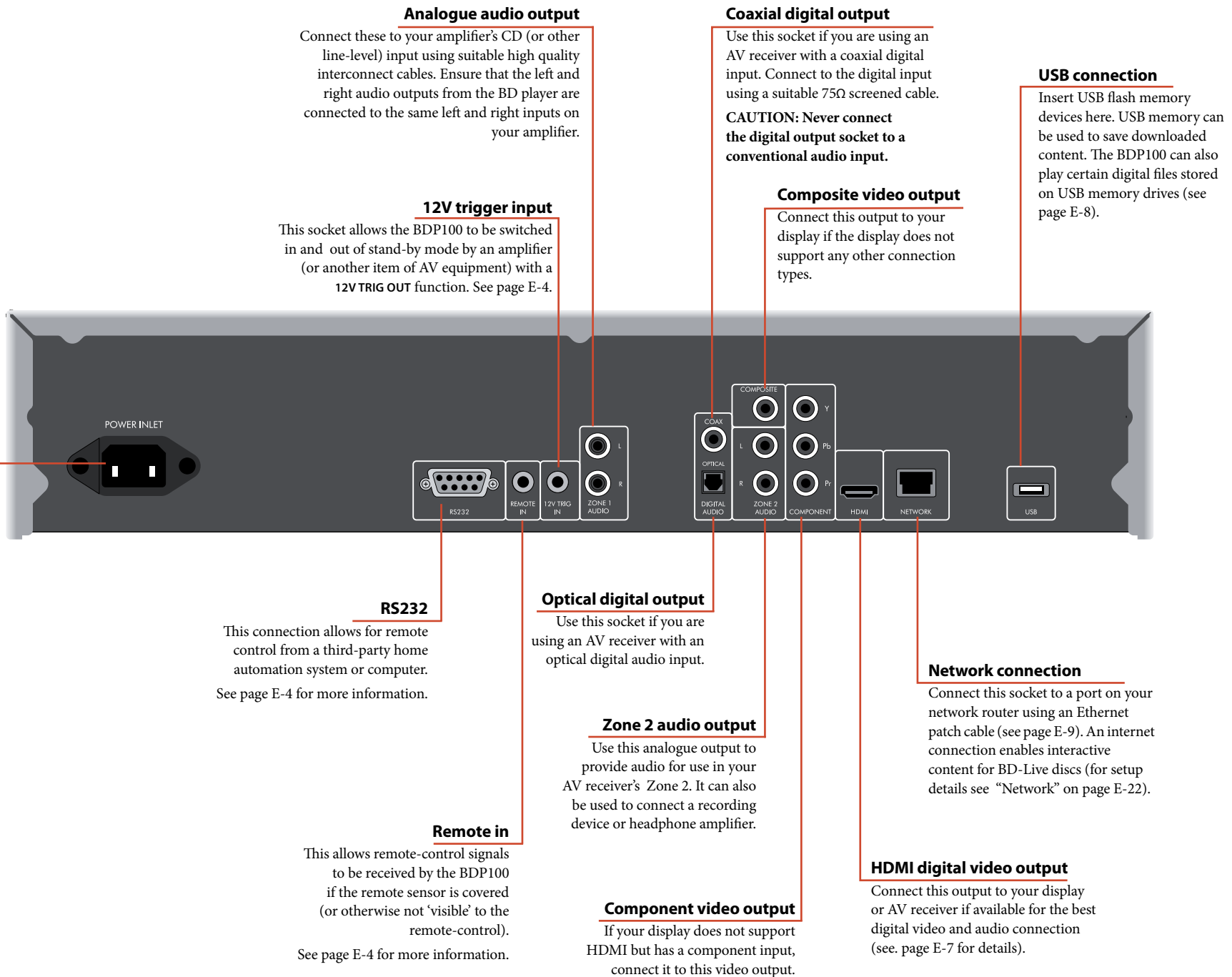

Making video connections

To view the pictures from the BD player you need to connect one of its video outputs to your display device (TV, monitor, projector, etc.) or AV receiver (such as the Arcam AVR600).

The BDP100 has three video output options, described below. You need only use one type of video from the list; choose a type that your display device or AV receiver supports. If your equipment does not support any of the above connection types then you will be unable to use it directly with the BDP100 and a video converter device may be required. In this case, please contact your dealer for further assistance.

AV receivers and other video processing devices may be connected between the BDP100 and your display. Ensure that all the equipment supports the type of video signal you intend to use. For instructions on how to connect AV equipment, consult the manual for that equipment.



HDMI DIGITAL VIDEO

The HDMI connector offers uncompressed digital video and audio transmission between the BDP100 and the display device, and provides the highest quality output. Generally, it is also the easiest connection type to configure.

To use this video connection, you will require a HDMI or HDMI/DVI cable between the BDP100 and your display device or receiver. See page E-7 for further details.

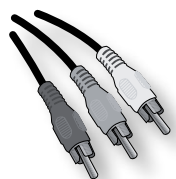

COMPONENT VIDEO

Use three 75Ω phono cables to connect the Component Y, Pb, Pr outputs of the BD player to the Y, Pb, Pr inputs of the display device. Ensure that the cables are suitable for video use and that they are approximately the same length.

If your television is capable of accepting a progressively scanned (de-interlaced) video signal, you may wish to use the progressive video output from the BDP100. If you are unsure whether your display device can accept progressive video, please refer to its instruction manual or consult your dealer.

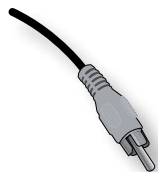

COMPOSITE VIDEO

If your display device offers only a composite input (sometimes labelled CVBS or just 'video'), connect this to the **COMPOSITE** video output of the BD player using a 75Ω phono cable suitable for video use. Note that a composite video connection gives the lowest-quality output; if your display device supports other video connection types, we advise that those are used instead.

Making audio connections

The BDP100 offers a number of alternatives for connecting audio. The connection type to use depends on the rest of your system; choose the type most appropriate to your amplifier.

If you want to listen to audio through... ..we recommend the following:

■ Your television

How you listen to audio through your TV depends on the inputs it has and your video connection:

- **HDMI:** If you are using an HDMI connection (not DVI), this will carry both audio and video. No further connection is required.
- **Digital Audio (Coaxial or Optical):** If your TV has Digital Audio *inputs* on Coaxial or Optical connectors, connect the appropriate digital audio lead between the TV input and the appropriate BDP100 digital output. Do not make a connection between the BDP100 and a TV's Digital Audio *output*.
- **Stereo phono:** If your TV has stereo phono inputs, follow the instructions below for a stereo amplifier.

■ Your stereo amplifier

If you wish to listen to audio from your player through a stereo amplifier, then use the stereo analogue outputs. These outputs provide a stereo down-mix of the source material.

Using a stereo phono cable of a suitable length, connect the outputs labeled **ZONE 1 AUDIO** to the left and right inputs (respectively) for DVD or CD on your amplifier.

■ Your surround-sound receiver

Connect the HDMI output to your receiver (for audio and video) if the receiver supports audio over HDMI. The HDMI connection supports all possible audio formats including Dolby TrueHD, DTS Master Audio and multichannel PCM.

If your receiver does not support HDMI audio, connect one of the Digital Audio outputs (Optical or Coaxial) to the 'Blu-ray', 'BD' or 'DVD' input of your receiver. These digital outputs provide PCM, Dolby Digital, DTS or MPEG multi-channel audio, depending on the source material. The BDP100 can also be set to re-encode all audio to DTS ("Bitstream Mixed") (see "Audio" on page E-21). This option provides the best surround sound quality for Digital Audio connections.

You may also wish to connect the stereo analogue audio outputs to the CD input on your receiver, for listening to CDs. This will allow the BDP100's audiophile digital-to-analogue circuitry to be utilised, for the best stereo sound quality.

Using two video connections simultaneously

It is possible to use two video connections simultaneously (routing one connection to a second room or display, for example). If you wish to do this, please read these notes:

- The Composite video output is always active. It carries interlaced output at all times.
- The Component video output is always active. It can be set to carry either interlaced or progressive-scan output.
- The HDMI output is active only if a compatible display is detected by the BDP100. It can be set to carry either interlaced, progressive-scan or high-definition output.

The HDMI interface

If you have a HDMI- or DVI-equipped monitor or display, you can connect it to the BDP100 using a HDMI cable. The HDMI connector carries uncompressed digital video, as well as digital audio.

About HDMI

HDMI (High Definition Multimedia Interface) supports both video and audio on a single digital connection for use with Blu-ray Disc players, digital TV, set-top boxes, and other AV devices. HDMI was developed to combine the technologies of High-bandwidth Digital Content Protection (HDCP) and the Digital Visual Interface (DVI) in one specification, with the addition of transmission of digital audio information; HDCP is used to protect digital content transmitted to DVI-compliant displays.

HDMI has the capability to support standard or high-definition video, together with stereo or multi-channel surround-sound audio. HDMI features include uncompressed digital video, one connector (instead of several cables and connectors), and communication between the AV source and AV devices.

Connecting using HDMI

Use a HDMI cable to connect the **HDMI** socket on this player to a HDMI socket on a compatible display device or receiver. The arrow on the cable connector body should be face up for correct alignment with the connector on the BDP100. If the BDP100 video resolution has been configured to 'HDMI Auto', then the BDP100 will configure its video output automatically to match the capabilities of the attached HDMI device.

NOTE: A HDMI connection can be made only with HDMI or DVI-equipped components compatible with both DVI and HDCP. Note that if you choose to connect to a DVI device, you will need an adaptor (HDMI to DVI) to do so; a DVI/HDCP connection, however, does not support audio signals.

If you require further information on the possibilities for connecting your BDP100 to your DVI/HDMI equipped display device, please contact your Arcam dealer.

Troubleshooting HDMI

Problems with video

No video (blank screen)

- Check that the HDMI cable is connected correctly at both ends. If an HDMI-equipped A/V receiver is in use, try connecting the BDP100 directly to the display device, in order to isolate where the fault may lie.
- Check that the display device is set to display the HDMI input (i.e., has not been set to some other video input, instead).
- Check that the HDMI input of the receiver and/or display device is enabled. See the user handbook of the connected device for details on doing this.
- Using an alternative video display device (e.g., connected via the composite video out), check that video is output.
- Consult the user handbook of the display device to ensure that it can handle the output formats provided by the BDP100. The BDP100 can provide the following:

| | |
|------------------------------------|--------------|
| 720 x 480p (NTSC progressive scan) | 1280 x 720p |
| 720(1440) x 480i (NTSC interlaced) | 1920 x 1080i |
| 720 x 576p (PAL progressive scan) | 1920 x 1080p |
| 720(1440) x 576i (PAL interlaced) | |

At least one of these standards must be supported by the connected device in order for it to work with the BDP100.

No video (random noise)

Random noise will be displayed if the content-protection algorithm fails to authenticate the attached device. This will occur, for example, if a DVI device that does not support HDCP (such as a computer monitor) is connected to the BDP100.

To attempt to isolate this problem, remove all discs from the BDP100, then power-off both the BDP100 and the connected display device. Switch the display device on, then the BDP100 – at this point, the idle logo of the BDP100 should be shown on the display device. If this is not the case, please check the items listed above for a blank screen.

If the noise appears when a copy-protected disc (Blu-ray/DVD) is played, then it is the authentication that is failing. Please contact your dealer for further information.

Problems with audio

The type of audio provided by the HDMI connector depends on the configuration of the BDP100 (see 'Audio Setup' on page E-21). Choose a setting according to the capabilities of your audio system. Note that pure DVI devices (connections requiring a HDMI to DVI converter cable) do not support audio via this connection.

disc & file formats

Playable discs

The player supports the following disc types:



Blu-ray Disc



DVD-Video



DVD-R



DVD-RW



CD-Audio



CD-R



CD-RW

NOTE

- Only BD-RE/-R, DVD-R/-RW and CD-R/-RW discs recorded with UDF or ISO9660 format can be played back.
- This unit supports Ver 2.0 BD-ROM, Ver 3.0 BD-RE and Ver 2.0 BD-R.
- Unfinalized BD-RE/-R, DVD-R/-RW and CD-R/-RW discs cannot be played back.
- Some 8 cm BD-REs/8 cm BD-Rs cannot be played on this unit.
- When a BD-Java title is played, loading may take longer than a normal title, and some functions may perform slowly.
- When an Audio CD recorded in DTS-ES or Dolby Digital EX is played, noise may be heard.

Unplayable discs

Any disc type not listed is not supported by the BDP100. Do not attempt to play an unsupported disc.

Some BD-RE/BD-R, DVD-RWs/DVD-Rs or CD-Rs/CDRWs cannot be played due to incomplete disc finalization, poor recording quality or physical condition of the disc, incompatible characteristics of the recording device or authoring software, etc. Try recording the disc at a lower speed, or try a different brand of media.

See the operating instructions supplied with your recording device or software for more information.

NOTE

- Characters except "A~Z", "a~z", "0~9", " - " may be not be displayed.
- This unit supports multi-session discs. Some multisession discs may take a long time to load and some may not be loaded at all.
- For some files, it may not be possible to use certain functions during playback.
- It may not be possible to play some files, even if they have the extension of a file playable on this player.
- Files protected by DRM (Digital Rights Management) cannot be played.

Playable files

The player supports the following file types:

- MP3 ("mp3")**
Sample rate: 44.1kHz, 48kHz
Bit rate: Up to 320kbps.
ID3 tags are not supported.
MP3i and MP3 Pro are not supported.
- WMA ("wma")**
Sample rate: 44.1kHz, 48kHz
Bit rate: Up to 192kbps.
WMA tags are not supported.
- JPEG ("jpg, jpeg")**
Maximum resolution : 4,272x2,848 pixels.
JPEG format images stored in progressive format cannot be played back.
- AVI ("avi")**
Playable codec : Xvid
Maximum size of image : 1920 x 1080@30 fps
- WMV ("wmv")**
Playable codec : WMV9
Maximum size of image : 1920 x 1080@30 fps

Region coding

Blu-ray Disc players and Blu-ray or DVD Video discs are assigned region codes according to the region in which they are sold. If the region codes do not match, the disc will not play.

| Blu-ray Disc region code | Area |
|--------------------------|--|
| A | North America, Central America, South America, Korea, Japan, Taiwan, Hong Kong and South East Asia |
| B | Europe, Greenland, French territories, Middle East, Africa, Australia and New Zealand |
| C | India, China, Russia, Central and South Asia |
| A + B + C | All areas |

| DVD region code | Area |
|-----------------|--|
| 1 | North America |
| 2 | Europe, Japan, Middle East, Egypt, South Africa, Greenland |
| 3 | Taiwan, Korea, the Philippines, Indonesia, Hong Kong |
| 4 | Mexico, South America, Central America, Australia, New Zealand, Pacific Islands, Caribbean |
| 5 | Russia, Eastern Europe, India, most of Africa, North Korea, Mongolia |
| 6 | China |
| All | All areas |

Symbols indicating disc will play in North America:

Blu-ray Discs:



DVDs:



Symbols indicating disc will play in Europe:

Blu-ray Discs:



DVDs:



Network connection

BD-Live discs can enable the downloading of extra content from the Internet. To enjoy on-line content, connect the Network socket of the BDP100 to a LAN port on your network router using an Ethernet patch cable (available from a computer supplies retailer).

A local network with Internet connection is required. If you do not connect to the Internet through a router (e.g. you connect a single computer directly), please contact your Internet Service Provider or an IT professional regarding setting up a home network.

NOTE

- When the player is powered on with no network configured, a pop-up is shown on-screen with an option to press the **RED** function key on the remote control to access network settings. Pressing **RED** will navigate directly to the Network Settings menu. Please refer to page E-22 for details.
- Remember to press the **(SHIFT)** key followed by **(SETUP)** in order to access the red button.

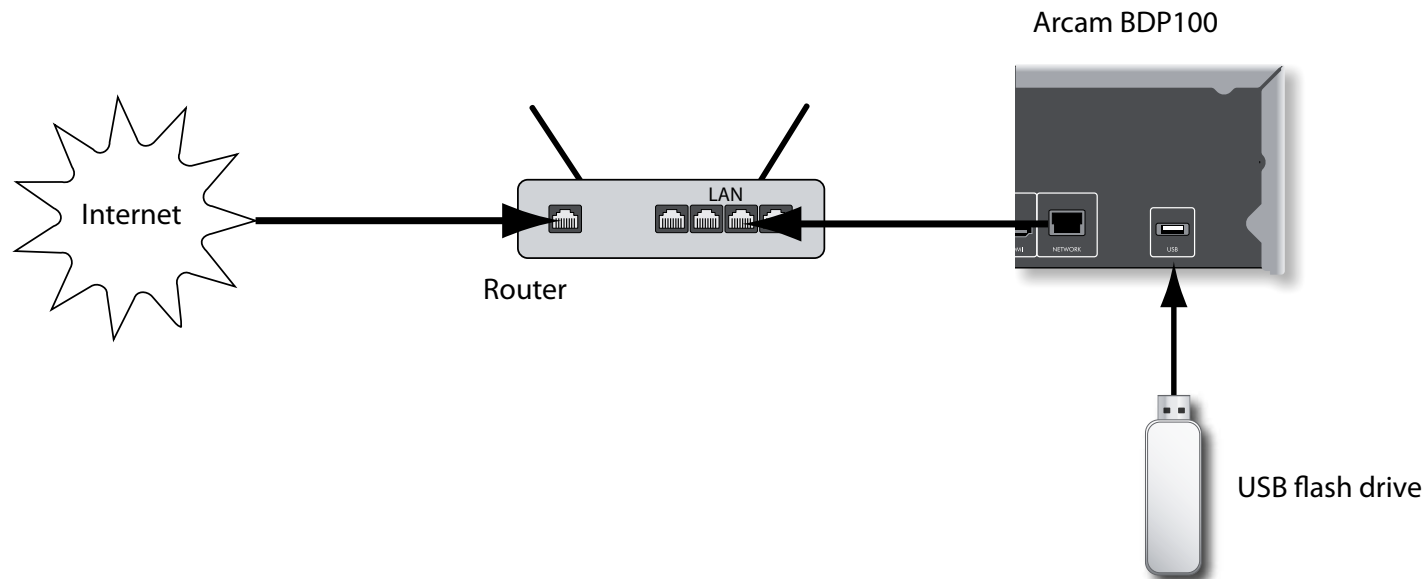

USB connection

USB memory devices (flash drives) can be used for media playback and are necessary for storage of downloaded BD-Live content. To enjoy BD-Live content, the following specification is recommended:

- Capacity 2GB
- Formatted FAT32
- USB2.0 high speed (480Mbps)

Connect the USB device to the USB socket on the rear of the unit.

basic operation



Introduction

'Basic use' explains how to play a Blu-ray Disc (BD), DVD, CD or other type of disc. Note that it may be necessary to configure your player correctly for your system before optimum – or any – playback can be achieved. Player configuration is described beginning on page E-20.

More sophisticated features – such as special playback modes and programming jumps and playback sequences – are described in the "advanced operation" section, later in this handbook.

Switching on

Switch the unit on by pressing the **POWER** button. The status LED glows green when the unit is powered up and red when in stand-by mode. The remote control is used to enter and exit standby mode. If the **POWER** button is pressed (or power is removed) whilst in standby, the unit will enter standby mode when power is re-applied. Note that the remote control sensor is located on the right-hand side of the display window. Do not obstruct this or the remote control will not work.

Loading a disc

Press **■/▲** on the front panel (or **▲** on the handset) and place the disc on the tray, with the playback side facing down (some discs are double sided, in which case the side labelled 'side A' should face up to play side A).

Press **■/▲** on the front panel to close the tray. The disc loads after a pause of a few seconds.

Playing a disc

A disc may take some time to load once the tray is closed. When the 'Optical Disc Autoplay' setting is set to On (default setting), playback will automatically start. (For details, refer to "Optical Disc AutoPlay" on page E-22).

If Autoplay is not set, the player's Main Menu will appear on your TV. Use the cursor keys to select the disc, then press **(OK)** to start playback.

Some titles begin by displaying a menu. Select the menu item 'Play movie' (or similar) using the cursor pad, then press **OK** to start playback.

For discs that do not play automatically, press **▶/||** on the front panel or press **▶** on the remote control.

Fast play

Press **▶▶** or **◀◀** on the front-panel or remote control to play fast forwards or backwards. The following speeds for fast playback are available: x2, x4, x8, x16, x32, x64 and x128 (depending on disc type). Press the button repeatedly to cycle through the different speeds. To resume normal playback speed, press **PLAY**.

Skipping chapters/tracks

To skip chapters (or tracks on a CD), press **▶|** or **◀|**.

When skipping back, the first button press takes you to the beginning of the current chapter. Pressing the button again takes you to the start of the previous chapter.

Pausing playback

Press **▶/||** on the front panel or **||** on the remote control to pause playback. To resume playback, press **▶/||** on the front panel or **▶** on the handset.

Stopping playback

Press the **■/▲** button on the front panel or **■** on the remote control to stop playback.

When playing a BD/DVD, pressing **■** once performs a 'resume stop'. If you now press **▶**, playback resumes from the point it was stopped.

If you press **■/▲** on the front panel or **■** on the remote control twice, this is a 'complete stop', and playback resumes from the beginning of the disc.

NOTE

When you press a button, if the unit does not accept its operation, **⊗** appears on the TV screen.

Operations are occasionally unacceptable even if **⊗** is not displayed.

Invalid operation may occur as expected if:

- The region codes of the unit is different from that of the disc and playback will not be allowed.
- The parental control is set to prevent operation. (For details, refer to "**Parental Control**" on page E-21.)
- BD/DVD Video operations and functions may be different from the explanations in this manual and some operations may be prohibited due to disc manufacturer's settings.

remote control

The BDP100 is supplied with the CR104 universal remote control.

Using the remote control

Please keep in mind the following when using the remote control:

- Ensure there are no obstacles between the remote control and the remote sensor on the front panel. The remote has a range of about 7 metres. (If the remote sensor is obscured, the IR in remote control input jack on the rear panel is available. Please consult your dealer for further information.)
- Remote operation may become unreliable if strong sunlight or fluorescent light is shining on the remote sensor of the unit.
- Replace the batteries when you notice a reduction in the operating range of the remote control.

Inserting batteries into the remote control



1. Open the battery compartment by pressing the button on the back of the handset.

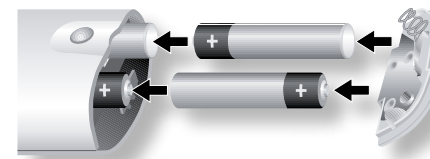

2. Insert four 'AAA' batteries into the battery compartment – two facing the top of the unit, and two facing the end, as in the diagram.
3. Lower the end cap onto the plastic locating plate in the handset. This acts as a hinge, and you can now push the end cap firmly into its locked position with a click.

Notes on batteries:

- Incorrect use of batteries can result in hazards such as leakage and bursting.
- Do not mix old and new batteries together.
- Do not use non-identical batteries together – although they may look similar, different batteries may have different voltages.
- Ensure the plus (+) and minus (-) ends of each battery match the indications in the battery compartment.
- Remove batteries from equipment that is not going to be used for a month or more.
- When disposing of used batteries, please comply with governmental or local regulations that apply in your country or area.

Controlling the BDP100

The CR104 is a sophisticated 'universal' remote control that can control up to eight devices – including the BDP100. As it's a 'learning' remote, it can copy almost any function from an existing single-device remote. You can also program the CR104 to issue a sequence of commands ('macros') from a single button press.

Select the source key first

Remember to select a source key *before* pressing command buttons – commands vary depending on the source selected.

To operate the BDP100 from the remote, first press the **BD** source button.

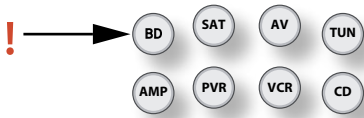

DISP (display)

Press to cycle through the front panel display's brightness options (dim to bright, off).

Source selection and handset configuration

| | |
|-----|--|
| BD | BD input/BD controls |
| SAT | Satellite decoder input/SAT controls |
| AV | Television (sound) input/AV controls |
| TUN | Radio tuner input/TUN controls |
| AMP | Arcam amplifier |
| PVR | Personal Video Recorder input/controls |
| VCR | Video Cassette Recorder input/controls |
| CD | CD player input/CD controls |

Press the relevant button once to select input and reconfigure the handset.

Press and hold the button until the power LED blinks once if you wish to reconfigure the handset without changing the input.

Navigation buttons

Arrow buttons allow navigation around the settings menus on the BDP100 and disc menus.

Confirm a selection by pressing **OK**.

MODE

This button activates the Picture-in-Picture Secondary Video function, where available.

MUTE

Press once to mute an Arcam amplifier. Press again (or use +/- volume) to un-mute.

VOLUME +/-

Adjusts the volume of a compatible amplifier.

OPEN

Opens and closes the disc tray

SETUP

Press **SETUP** to access the system settings menu.

On/Stand-by

This allows the BDP100 to be put into and taken out of stand-by remotely.

Numeric keys

Used for data entry. Also gives direct access to individual tracks on audio CDs.

RND

Toggles random ('shuffle') play of chapters/tracks on and off.

Press **SHIFT** followed by **RND** to cycle through repeat play options (chapter, title, disc, etc.).

STATUS

Toggles the disc information display.

Press **SHIFT** followed by **STATUS** to activate or deactivate 24p mode (supported discs and TVs only).

MENU

Activates the BD 'popup' menu or the DVD disc menu.

RTN

Navigates to the previous menu.



Press to skip backwards to the previous track (⏮) or forwards to the next track (⏭).

Playback control

Pause (⏸), Play (▶) and Stop (■). **SHIFT**+Pause activates slow playback.

Advanced controls

These buttons are described on the next page.

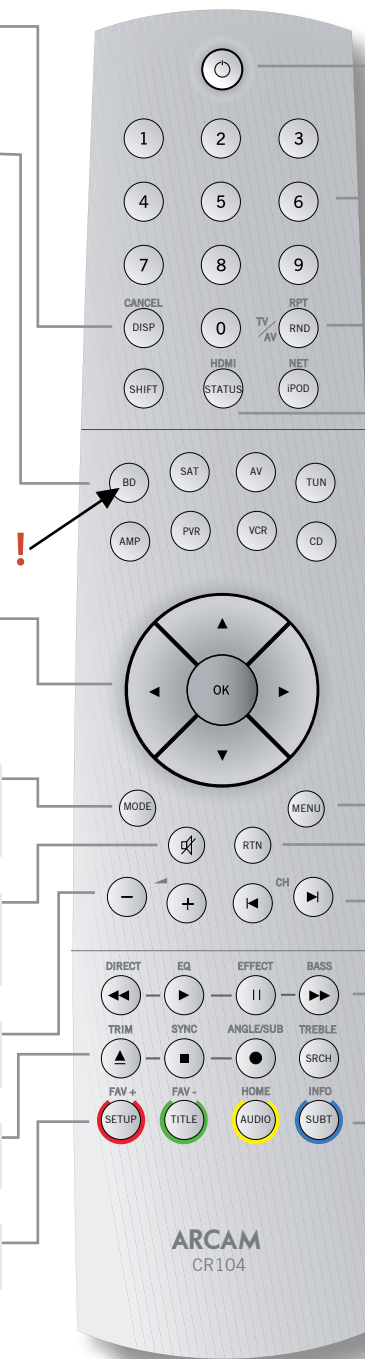

Advanced controls

NOTE

Many of these controls are labelled according to the functions assigned to other device modes. For example, the **▶▶** key will activate the bass control of an A/V receiver when the remote is in **AMP** mode.

Transport control buttons

| | |
|----|--|
| ◀◀ | Fast rewind. |
| ▶ | Starts playback. |
| | Pause playback. Press ▶ to resume playback. When paused, pressing advances one frame. SHIFT + activates slow motion playback. |
| ▶▶ | Fast forward. |
| ▲ | Open / Close the disc tray. |
| ■ | Stop playback |
| ● | Cycles through different camera angles, if present on the disc. |

RED/GREEN/YELLOW/BLUE

The colour-coded buttons **RED**, **GREEN**, **YELLOW** and **BLUE** provide interactive controls for Blu-ray Discs and some player functions and will be displayed on-screen. They are accessed by first pressing **SHIFT** followed immediately by the button required. Their function depends on the disc and the part of the disc being viewed.

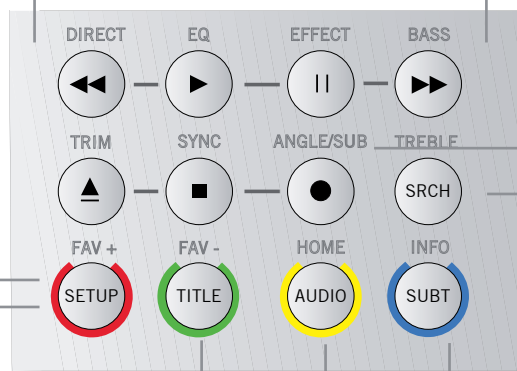

ANGLE

Displays Angle menu, to allow selection of different camera angles, if present on the disc.

SETUP

Ensure no disc is playing and press **SETUP** to access the 'Settings' menu.

SRCH

Displays Search menu with Time, Title and Track options.

TITLE

Press **TITLE** to access the DVD's 'Title' menu (a feature that only applies to multi-title discs) or to access the main menu if a Blu-ray Disc.

AUDIO

Some discs offer the facility to select different audio tracks. Press **AUDIO** to access a menu that allows selection of the available tracks. See "Soundtrack Selection" on page E-16.

SUBT

Cycles through the available subtitle languages, including 'Off'. Some discs force subtitles on, overriding any set up preferences.

Useful information

Backlight

A blue backlight comes on for five seconds whenever a key is pressed. This helps you use the handset in subdued lighting conditions. It may be possible to hear a quiet tone being emitted from the remote control when the backlight is on. This is perfectly normal.

Power LED blinks

Short blinks indicate a valid key press.

Multiple short blinks convey information (such as a device code) or signal the beginning and successful completion of a programming sequence.

Long blinks indicate an invalid key press or entry.

The symbol  is used in the manual to indicate a power LED blink.

Timeouts and unassigned keys

Time out – After 10 seconds the CR104 exits the programming state and returns to normal operation.

Stuck key timeout – After any key is pressed continuously for 30 seconds, the CR104 stops sending IR transmission to conserve battery life. The CR104 remains off until all keys are released.

Unassigned keys – the CR104 ignores any unassigned key presses for a particular Device Mode and does not transmit IR.

Low voltage indicator

When the batteries are running down, the IR transmit indicator on the CR104 (the LED under the Power button) flashes five times whenever you press a button:



If this happens, please fit four new AAA alkaline batteries as soon as possible.

Device Mode / Source keys

As the CR104 can control your BDP100, AVR500, AVR600 or AV888 as well as a range of other equipment, many of the buttons have more than one function depending on the 'device mode' selected on the remote control.

The Device Mode keys (shown below) select the source on the AVR500/AVR600/AV888. If one of these keys is pressed briefly, a command is transmitted to change the source on the unit. Also the functionality of the remote control changes to operate the selected source device. It's like having eight different remotes in your hand!



| | |
|-----|--|
| BD | BDP100 Blu-ray player |
| SAT | Satellite set-top box |
| AV | Audio-visual sound input (use with TV) |
| TUN | DAB, Sirius, FM or AM tuner |
| AMP | Controls the amplifier and setup features of the AVR500/AVR600 and AV888 |
| PVR | Personal Video Recorder (or Digital Video Recorder) |
| VCR | Video Cassette Recorder |
| CD | Compact Disc player |

If you press and hold a Device Mode key for about four seconds, you change the Device Mode of the CR104 *without* changing the signal source on the AVR500/AVR600/AV888. This can also be done by pressing  followed by a Device Mode key (within two seconds). These two methods allow you to change which device the CR104 controls without also changing the AVR500/AVR600/AV888 source, allowing uninterrupted listening.

Each Device Mode changes the behaviour of many of the CR104 keys to control the source device appropriately. For example:

In CD mode  plays the previous CD track.

In AV mode  issues the TV 'channel down' command. The CR104 remains in the last selected Device Mode so it is not necessary to press a Device Mode key before every command key if all you are doing is playing or skipping tracks on a CD, for example.

Navigation keys

The Navigation keys steer the cursor in Setup menus or on-screen menus. They also replicate the navigation functions of original remotes supplied with other home entertainment devices in your system.



 confirms a setting.

Volume control

By default, the CR104 is set up so that the volume control buttons always control the volume of an Arcam amplifier or receiver, regardless of which Device Mode the remote is currently set for. This is known as volume 'punch through'.

For example, if you are listening to a CD, you will probably have the CR104 in CD Device Mode to control the CD player. You can use the volume controls on the remote directly to adjust the volume of an Arcam amplifier without first having to press  to put the remote into AMP Device Mode. The volume buttons 'punch through' the CD Device Mode on the remote to the AMP Device Mode. Volume 'punch through' can be disabled individually for any Device Mode if desired.

The CR104 complies with Part 15 of the FCC rules

This equipment has been tested and found to comply with the limits for a class B digital device, pursuant to part 15 of the FCC Rules. These limits are designed to provide a reasonable protection against harmful interference in a residential installation. This equipment generates, uses, and can radiate radio frequency energy and if not installed and used in accordance with the instructions, may cause harmful interference to radio communications. However, there is no guarantee that interference will not occur in a particular installation. If this equipment does cause harmful interference to radio or television reception, which can be determined by turning the equipment off and on, the user is encouraged to try to correct the interference by one or more of the following measures:

Reorient or relocate the receiving antenna.

Increase the separation between the equipment and receiver.

Connect the equipment into an outlet or a circuit different from that to which the receiver is connected.

Consult the dealer or an experienced radio/TV technician for help.

Controlling other devices

Method 1 (Direct code setup)

This section describes the simplest (preferred) way to program the CR104's Device Mode keys to control the non-Arcam devices in your system.



- Some of the modes are locked to Arcam operation but can be unlocked if required (see "Locking/Unlocking a specific Device Mode" on page E-28).
- **AMP** mode only controls Arcam equipment.

| | |
|----------|----------|
| BD mode | Locked |
| SAT mode | Unlocked |
| AV mode | Unlocked |
| TUN mode | Locked |
| AUX mode | Locked |
| VCR mode | Unlocked |
| CD mode | Locked |

Here is a specific example of how to program the **AV** key to control an Addison television. The principles for controlling other devices are exactly the same.

1. Make sure your device is switched on (not just on standby).
2. Find the correct Device Code table (e.g. TV) for the type of device you want to control from the CR104.
3. Find the row containing the codes for the manufacturer of your device (e.g. Addison) (page 34). The most popular code is listed first.
4. Press the appropriate Device Mode key (e.g. **AV**) on the CR104.
5. Press and hold **SHIFT** until the red Power LED blinks twice: ✨ ✨ ✨ (It actually blinks once when you press the key, then twice after about three seconds).
6. Enter the first four-digit device code using the number keys. The power key blinks twice: ✨ ✨ ✨.
7. Aim the CR104 at the device and press **⏻**. If the device switches off, the setup is complete.
8. Turn your device back on and test all the CR104's functions to ensure they are working properly.

9. **Important!** Write your device code down on the right hand side of the page so you can remember it if you ever reset the CR104.

What if I still can't control my device?

- If your device doesn't respond, repeat the above steps until one of the device codes listed for your brand works.
- If none of the codes listed for your brand operates your device, or if your brand is not listed at all, try the Library Search Method described in the next section.

Notes:

- Some codes are quite similar. If your device does not respond or is not functioning properly with one of the codes, try another code listed under your brand.
- If your device's original remote control does not have a **⏻** (POWER) key, press **▶** instead of **⏻** when setting up your device.
- Remember to press the corresponding device key before operating your device.
- Many TVs do not switch on pressing **⏻**. Please try pressing a number key ('channel select') to switch your TV back on.
- To search for the code for another device follow the instructions above, but press the appropriate device key instead of **AV** during step 2.

Method 2 (Library search)

This section describes another way to program the CR104 to control third-party equipment.

Library Search allows you to scan through all the codes contained in the CR104's memory. It can take a lot longer than the previous method, so only use this method if:

- Your device does not respond to the CR104 after you have tried all the codes listed for your brand.
- Your brand is not listed at all in the Device Code tables.

Example: To search for a TV code

1. Switch your TV on (not standby) and aim the CR104 at it.
2. Press **AV** on your CR104.
3. Press and hold **SHIFT** until the power LED blinks twice.
4. Press **9 9 1**. The power LED key blinks twice: ✨ ✨ ✨.
5. Press **⏻**.
6. Aim the CR104 at your Television and press **▶** repeatedly until your Television turns off.

Every time you press **▶** the CR104 sends out a POWER signal from the next code contained in its memory. In the worst case, you may have to press this key up to 150 times, so patience is required! If you skip past a code, step back by pressing **◀**. Remember to keep pointing the CR104 at your Television while pressing this key.

7. As soon as your television turns off, press **SHIFT** to store the code.

Notes:

- Many TVs do not switch on by pressing **⏻**. Try pressing a number key ('channel select') to switch your TV back on.
- If you cannot control your Television properly, please continue the Search Method: you may be using the wrong code.
- To search for the code for another device follow the instructions above, but press the appropriate Device Mode key instead of **AV** during step 2.
- If your device's original remote control does not have a **⏻** (STANDBY) key, press **▶** instead during step 5.

Code blink-back

Once you have set up your CR104, you can blink back your device set-up codes for future reference.

Example: To blink back your Television code

1. Press the appropriate Device Mode key (e.g. **AV**) once.
2. Press and hold **SHIFT** until the red Power LED blinks twice: ✨ ✨ ✨ (It actually blinks once when you press the key, then twice after about three seconds).
3. Press **9 9 0**. The **⏻** key blinks twice.
4. For the first digit of your four-digit code, press 1 and count all the red blinks. If there are no blinks, the digit is '0'.
5. For the second, third and fourth digits, repeat the previous step, pressing **2**, **3**, or **4** in order.

Now you have the four-digit code.

Make a note of the codes

Write down the codes for your devices in the boxes below for future reference.

| Device | Code |
|--------|------|
| 1 | |
| 2 | |
| 3 | |
| 4 | |
| 5 | |
| 6 | |
| 7 | |
| 8 | |

advanced operation

Disc Information

Press **STATUS** to display disc information on your TV screen. The information shown depends on the disc type.

For Audio CD:

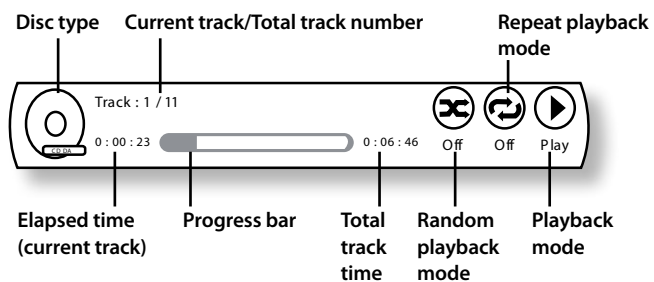

Press **STATUS** again to turn off this display.

Search

The **SRCH** button allows you to search for a specific title, chapter or track on the medium. Press **SRCH** to display the search box. Press **SRCH** repeatedly to select the search type:

| Video Discs | Audio Discs | Media Files |
|---------------|-------------|----------------|
| Go to Title | Go to Track | Go to File No. |
| Go to Chapter | | Go to Time |
| Go to Time | | |

Use the remote control numeric buttons to enter the search data. Press **OK** to start playback from the selected location.

Menus

Many of BD Video and DVD Video disc contains disc menu, top menu or pop-up menu which guides you through the available functions in the disc.

The contents of menus and corresponding menu operations depend on the disc.

- **Disc Menu:** Press **TITLE** to display the disc menu ("Top Menu") on the TV.
- **Popup Menu:** Press **MENU** to display the 'Popup' menu on the TV.

Use the remote control cursor keys to navigate the menus. Highlight an item and press **OK** to select it, otherwise, press the relevant menu key to exit the menu.

NOTE

If the secondary audio is not heard, set the Digital Output to PCM Stereo, Bitstream Mixed, PCM 5.1 or PCM 7.1. (For details, refer to "Digital Output" on page E-21.)

When the primary and the secondary Audio streams are all switched, they will be mixed and heard together. Set the PIP Audio to Off to switch off the secondary audio stream.

Soundtrack Selection

Some discs contain multiple audio streams, such as a standard Dolby Digital 5.1 soundtrack and a high definition Dolby TrueHD 7.1 surround soundtrack. The audio stream can be changed during playback. The secondary audio (e.g. director's commentary) of Blu-Ray Discs (if present) can also be changed (if alternatives are available).

Note: Audio language is changed using the settings menu. Refer to page E-21.

Press **AUDIO** to display the current audio stream information:

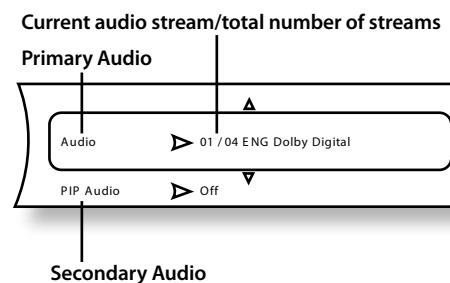

Highlight either the Primary (Audio) or the Secondary (PIP) audio stream selection using the **▲**/**▼** buttons.

Press **▶** to show alternate audio streams. Press **▲**/**▼** to highlight the desired audio stream then press **OK** to select it.

Subtitles

Some discs contain multiple subtitles. The subtitles can be changed during playback. Subtitles for the secondary video (e.g. director's commentary) of Blu-Ray Discs (if present) can also be changed (if alternatives are available).

Note: Subtitle language is changed using the settings menu. Refer to page E-21.

Press **SUBT** to display the current subtitle information:

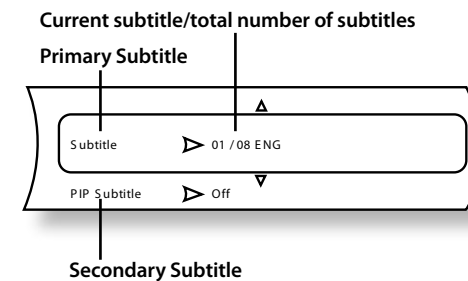

Highlight either the Primary (Subtitle) or the Secondary (PIP Subtitle) subtitle selection using the **▲**/**▼** buttons.

Press **▶** to show alternate subtitles. Press **▲**/**▼** to highlight the desired subtitle then press **OK** to select it.

Bonusview & BD-Live

Bonusview and BD-Live are features of the Blu-ray Disc format.

Bonusview provides Picture in Picture and Virtual Package functions for compatible discs. BD-Live discs additionally provide a variety of features via the Internet.

Virtual Package/BD-LIVE data must be saved to a USB memory device connected to the BDP100. To enjoy these functions, connect a USB memory device (minimum 1 GB capacity, 2 GB or more recommended) supporting FAT 32 and USB 2.0 High Speed (480 Mbit/s) to the USB connector. (For details, refer to “USB Connection” on page E-9.)

- If there is insufficient storage space, the data will not be copied/downloaded. Delete unneeded contents or use a new USB memory device.
- If a USB memory device containing other contents (previously recorded) is used, the video and audio may not play back properly.
- If the USB memory device is disconnected from this unit during playback of Virtual Package/BD-LIVE contents, playback of the disc will stop.
- Some time may be required for the contents to load (read/write).

NOTE

- It may not be possible to use the BD-LIVE functions if there is insufficient space on the USB memory device. In this case, refer to “Erase Blu-ray Storage?” on page E-22 for erasing the Virtual Package contents and the BD-LIVE contents in the USB memory device.
- Operation of USB memory devices is not guaranteed.
- Do not use a USB extension cable when connecting a USB memory device to the USB connector.

Picture in Picture (secondary video)

Some Blu-ray discs include secondary video screens that can be played back as a small video overlaid in the corner of the screen. Press the **(MODE)** button on the remote control to display the PiP menu:

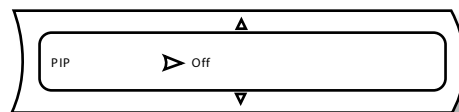

Press **(▶)** to enter the PiP menu. Select a secondary video stream using the remote control cursor keys **(▲)**/**(▼)**. Press **(OK)** to view the secondary video in PiP mode.

NOTE

- To listen to secondary audio or to display secondary subtitles, refer to “Soundtrack selection” or “Subtitles” on page E-16.
- Secondary video may not be present for every scene of a disc. The feature is disc-dependant, please consult the disc manual for further details.

Virtual Package

Blu-ray discs supporting Virtual Package allow for extra content to be automatically transferred from the disc or from the Internet to USB storage for interactive viewing. Features available include secondary video and audio, subtitles and movie trailers.

NOTE

- Playback methods are disc-dependant — refer to the disc manual.
- Playback operations may require use of the colour-coded keys on the remote control. To access the colour key functions on the CR104 remote control, press **(SHIFT)** first.

BD-Live

The BDP100 is compatible with BD-Live, allowing for a variety of functions when used with BD-Live compatible discs. BD-Live allows content such as the latest movie trailers and BD-J interactive games to be downloaded from the Internet to USB storage.

Available BD-Live functions are entirely dependant on the Blu-ray disc being played. Consult the disc manual for operational information.

NOTE

- The BDP100 must have an active Internet connection to use BD-Live functions. Refer to “Network connection” on page E-9 and “Network” on page E-22
- BD-Live Internet access can be disabled using the **BD-Live Internet access** setting in the **System** menu. See “System” on page E-22
- Playback operations may require use of the colour-coded keys on the remote control. To access the colour key functions on the CR104 remote control, press **(SHIFT)** first.

Playing files

Video and audio files can be played from USB media or CD-R/RW discs. The following formats are supported:

- **Video:** AVI, WMV
- **Image:** JPG
- **Audio:** MP3, WMA

To play media files, insert the USB device or optical disc into the player. The main menu is displayed with music, video and/or picture file symbols:

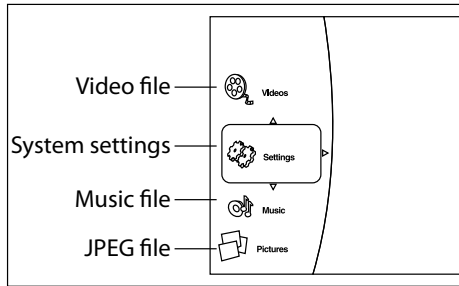

Use the cursor keys on the remote control to highlight the media file type to play/view. Press to select the file type. The 'Play' menu is displayed:

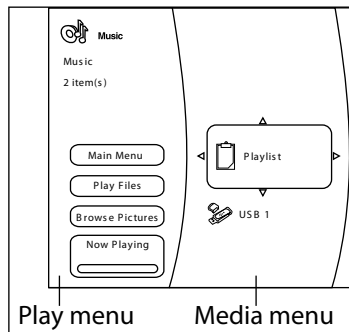

To play all available files without making any selection, press to go to the Play menu, described below.

To select particular files, use the cursor keys on the remote control to highlight the media device to navigate in the Media menu. Press to select the media device and display the file and folder contents.

NOTE

- You will only be able to browse the selected type of files (music, picture or video), even if a CD-R/CD-RW or a USB memory device contains a mix of music, picture and video files. To play a different file type, return to the main menu using the **SETUP** button.
- When there are playable files or folders within the selected media or folder, "Empty" will be displayed.

A single file can be played or files can be added to a playlist in order to play a selection of files.

Highlight a file using the remote control cursor keys . Press to select the file.

If the file has not been added to the playlist, the following menu is displayed:



If the file has already been added to the playlist, the following menu is displayed:

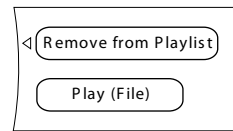

NOTE

- "Play (File)" cannot be selected for JPEG images. Add the images to be viewed to the playlist in order to play a slideshow of images.
- The playlist is cleared whenever the USB device is removed or the optical disc is ejected.

Use the cursor keys on the remote control to highlight a menu item and press to select it.

Select "Play (file)" to play a single file, or select "Add to Playlist" to add the file to the playlist. When the desired files have been added to the playlist, press on the remote control to go back to the Play menu.

The Play menu

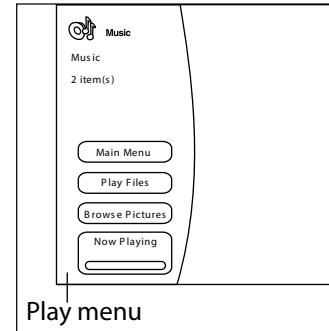

The items listed on the play menu vary according to the selected media and current status. When media is playing, press the **STOP** button to display the Play menu.

Select an option using the cursor keys and press to select it.

- **Main Menu:** Returns to the main menu.
- **Play Files:** Navigates to the Play Mode menu.
- **Browse Pictures / Browse Music:** Changes the file type to be played and navigates to the media device showing the file type selected.
- **Add all to playlist:** Adds all files to the playlist.
- **Remove all from playlist:** Clears all files from the playlist.
- **Previous folder:** Navigates to the previous folder or menu.
- **Now Playing:** Displays the playback status for music files.

The Play Mode menu

Use the cursor keys on the remote control to highlight "Play Files" and press to show the Play Mode menu:

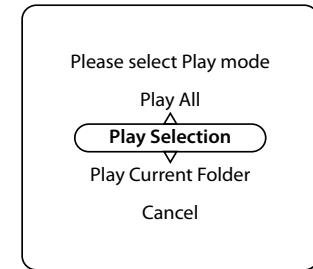

Select an option using the cursor keys and press to select it.

- **Play All:** Plays all the files of the selected type on the disc or device.
- **Play Selection:** Plays all items added to the playlist.
- **Play Current Folder:** Plays all the files of the selected type in the current folder.
- **Cancel:** Return to Play menu.

When a play option is selected, the media will play and the "Now Playing" information panel will be shown:

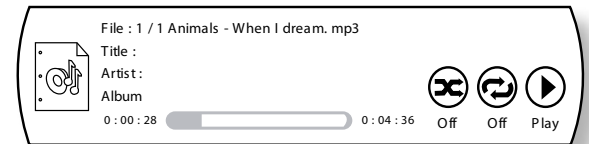

NOTE

- When playing JPEG files, each file is displayed for a time interval. This can be adjusted by pressing **SHIFT** followed by on the remote control, or by entering the Slideshow Effects menu, described opposite.
- The selectable play mode varies according to the operation status and the selected media, etc.

Advanced playback controls

The following advanced controls are available during disc or file playback (depending on media type):



Slow playback

Press **SHIFT** followed by  to activate slow motion playback. Press this button combination again to change the playback speed. Speeds of 1/2, 1/4 and 1/8 are available.

Time interval

When viewing JPEG picture slideshows, the time interval between pictures can be changed between 5, 10, 15 and 30 seconds. Press **SHIFT** followed by  to switch between different time intervals

Rapid Playback

Press  or  during playback to activate rapid reverse or forward playback. Further button presses change the playback speed. Speeds of 2x, 4x, 8x, 16x, 32x, 64x and 128x normal speed are available. Press  to resume normal playback.

Displaying File Information

Press the **STATUS** button to display the file information panel. The file information panel shows the following information:

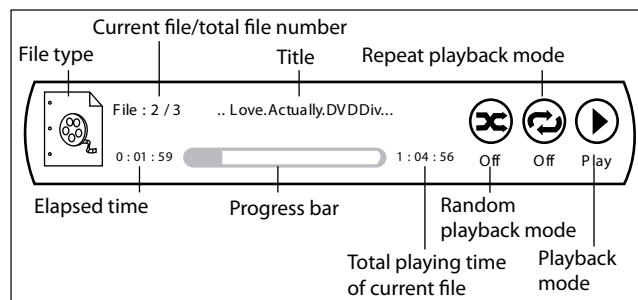



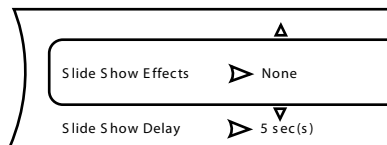

Press status again to hide the file information panel. Note that the file information panel is always shown when playing music files.

Slideshow Effects

When viewing a JPEG picture slideshow, press the  button to display the Slideshow Menu:





Use the / cursor keys on the remote control to highlight a menu item and press  to select it.

- **Slide Show Effects:** Use the / cursor keys to select one of the following effects:

- Horizontal Scroll
- Fade
- Shutter
- None

Press  to confirm the selection.

- **Slide Show Delay:** Use the / cursor keys to select the delay time between pictures:

- 5 seconds
- 2 seconds
- 1 second



- None

- 10 seconds
- 15 seconds
- 30 seconds





Press  to confirm the selection.

Playing music whilst viewing pictures

During the playback of music files, press the  button to display the

Play menu. Use the / cursor keys on the remote control to highlight “Browse Pictures” and press . Select pictures and play them as described in “The Play menu” on page E-18. The JPEG pictures will be displayed whilst the music continues to play.

NOTE



- When playing JPEG files and music simultaneously, the playback controls affect the JPEG file playback only.
- To control the music files:
 1. Press the stop button  to stop the JPEG slideshow and display the Play menu.
 2. Use the / cursor keys on the remote control to highlight “Now Playing” and press . The playback controls now affect music playback.

settings menus

The Settings menus allow you to configure all aspects of your BDP100. The next few pages will go through the menu items and explain their function. The Settings menus may look daunting if you are new to setting up home cinema, but the majority of them need only be configured once when you first install the system.

The only way to view the Settings menus is on your display device (TV or projector) using the on-screen display (OSD) capability of the BDP100. To view the OSD for the initial setting up, connect any of the video outputs to your display device (or AV receiver connected to your display).

Entering the settings menu

To enter the settings menu, use the  and  cursor keys to highlight the 'Settings' option on the main menu. If the main menu is not currently displayed, press **SETUP** on the remote control to display it. Note that during the playback of music, video or JPEG files further button presses may be required to exit the folder structure. Press  to enter the Settings menu.









Unstable OSD menu or picture display?

The default BDP100 output video resolution when first powered up out of the box has been chosen according to the national standard in the country where that most display devices can synchronise to the video signal automatically. This can be changed in the Video Outputs section of the Setup Menus.

If the output resolution and frame rate is set to a setting your display device does not support, the picture may become unstable or may not display at all. If this happens, connect the BDP100 directly to your display using the composite video connection in order to see the menus. Once the correct video settings have been entered, a higher-quality connection can be used.

Navigating the menus

The BDP100 menus can be navigated by using the cursor (arrow) keys on the remote control.

1. To display the main menu, press the **SETUP** button.
2. Use the  and  keys to navigate up and down the main section headings in the left-hand panel.
3. Once you have the main section that you require highlighted, use the  key to enter the section.
4. Use the  and  keys to navigate up and down the section settings in the right-hand panel. Some settings may be greyed out. These are either for information only (e.g. incoming sampling frequency) or are not currently selectable (e.g. network IP address when DHCP is used).
5. Pressing  selects a setting to change it.
6. Use the  and  keys to change the setting.
7. Press **OK** to confirm the setting. Go back to step 4 to adjust the other settings in the current section.
6. Press  or **RETURN** to go back to the previous screen, to select another section to adjust.

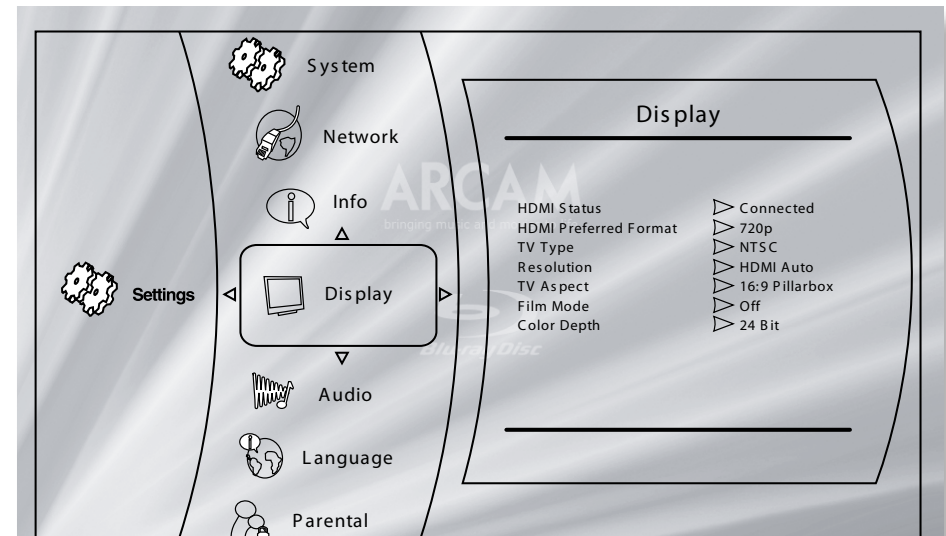

Display

TV Type – Set the video signal format. If the colour or picture quality of analogue video appears incorrect, change this setting. It should not need to be adjusted in normal use.

- **NTSC:** USA and Canada video standard.
- **PAL:** Europe, Australia and China video standard.

Resolution – Set the video resolution of the **HDMI** and **COMPONENT VIDEO** outputs.

- **HDMI Auto:** Sets the TV's preferred resolution.
- **1080p:** Full HD progressive video.
- **1080i:** interlaced HD video.
- **720p:** progressive HD video.
- **480p/576p:** 480 lines (NTSC) or 576 lines (PAL) progressive video
- **480i/576i:** 480 lines (NTSC) or 576 lines (PAL) Standard Definition interlaced video.

NOTE

- The HDMI Auto setting may not set the best possible resolution. If you have a 1080p Full HD display, set the resolution to 1080p.
- For full details of output resolutions available at different outputs, refer to the table on page E-25.

TV Aspect – Set the aspect ratio (shape) of your display.

- **16:9 Wide:** Use with widescreen TVs. 4:3 material will be zoomed to fit the screen.
- **16:9 Pillarbox:** Use with widescreen TVs. 4:3 material will be displayed in full, with vertical black bars at the sides.
- **4:3 Pan and Scan:** Use with 4:3 non-widescreen TVs. 16:9 widescreen content will be displayed with the left- and right-hand sides of the image cropped to fit the screen (no black bars). The aspect ratio will be maintained (the image will not be stretched).
- **4:3 Letterbox:** Use with 4:3 non-widescreen TVs. 16:9 widescreen content will be displayed with black bars at the top and bottom.

24p Mode – Enable or disable 24 frames-per-second video output (1080/24p).

- **On:** Select to output 24p signals from the **HDMI** output.
- **Off:** Disable 24p video output.

NOTE

- 1080/24p video signals can only be output using the **HDMI** connection.
- The connected equipment (AV receiver, TV/projector) must be 1080/24p compatible.
- The output resolution must be set to **1080p** or **HDMI Auto**.

Color Depth – Set the level of Deep Color processing applied to the **HDMI** video output.

- **36-bit:** Select to output 36-bit Deep Color signals from the **HDMI** output.
- **30-bit:** Select to output 30-bit Deep Color signals from the **HDMI** output.
- **24-bit:** Select to output 24-bit standard color signals from the **HDMI** output (Deep Color off).

NOTE

- The connected equipment (AV receiver, TV/projector) must be Deep Color compatible in order to use 30/36-bit Deep Color signals. Refer to your TV & AV receiver user manual.
- All system **HDMI** interconnect cables must be Deep Color compatible in order to use 30/36-bit Deep Color signals.
- If you experience a flickering or abnormal picture after changing the Deep Color setting, connect the unit using a Composite video cable and change the setting to a value supported by the display.

Audio

PCM Downsampling – Set the maximum sample rate of audio output from the **OPTICAL** or **COAXIAL DIGITAL OUT**.

- **96kHz:** Output digital audio with a 96kHz sample rate (best quality).
- **48kHz:** Output digital audio with a 48kHz sample rate (most compatible).

NOTE

- If the connected equipment (e.g. AV receiver) does not support 96kHz, silence or loud noise may result from this setting. If this happens, set **PCM Downsampling** to 48kHz.

Digital Output – Sets the audio format output from the **HDMI**, **OPTICAL** or **COAXIAL DIGITAL OUT**.

- **Bitstream HD:** Output the HD bitstream Blu-ray Disc soundtrack for decoding in your AV receiver (**HDMI** output only, requires compatible AV receiver).
- **Bitstream Legacy:** Output the relevant legacy format for the soundtrack. This option is suitable for older AV receivers that are not HD, **HDMI** Audio or **DTS** compatible.
- **Bitstream Mixed:** Convert all surround audio to **DTS 5.1** surround format. This option gives the best quality for **DTS**-compatible AV receivers that are not HD or **HDMI** Audio compatible.
- **PCM 7.1:** Decodes all formats within the player and outputs **PCM** audio. Use this option for HD receivers that cannot decode all HD formats. The **OPTICAL** and **COAXIAL** digital outputs will output stereo **PCM** audio.
- **PCM 5.1:** As **PCM 7.1** but any HD 7.1-format surround soundtracks will be converted to 5.1-format surround (**HDMI** output only).
- **PCM Stereo:** Decodes all formats within the player and outputs **PCM** audio. All surround-sound formats are converted to stereo on all audio output connections.

NOTE

- The signal at the **HDMI** output is also determined by the formats supported by the connected equipment.
- For full details of output formats, refer to the table on page E-25.

Dynamic Range Control – Set whether to compress the dynamic range between the loudest and softest sounds when a **Dolby Digital**, **Dolby Digital Plus** or **Dolby TrueHD** audio is played back.

- **On:** Turns on **Dynamic Range Control** so that quiet sounds can be heard more easily.
- **Off:** Turns **Dynamic Range Control** off.
- **Auto:** Allows coding embedded within a **Dolby TrueHD** soundtrack to set the dynamic range. For other soundtracks, responds the same as 'On'.

Language

OSD – Set the language used for the On Screen Display (OSD).

Menu – Set the language used for the Disc Menu and Pop-up Menu.

- **Auto:** Sets the priority language of the disc.

Audio – Set the language for the soundtrack.

- **Auto:** Sets the priority language of the disc.

Subtitle – Set the language used for the subtitles.

- **Off:** Displays no subtitles.

NOTE

- The ability to select a particular language may depend on the disc played.

Parental Control

Parental control settings can be engaged to prevent viewing of discs or scenes with material inappropriate for children. A 4-digit code is required to enable or disable Parental Control. Parental Control has various levels; according to the level set, a disc may be stopped or have certain scenes cut or substituted with alternative scenes, depending on the disc.

To activate Parental Control:

1. Select the Parental Control menu:

(**SETUP**) Settings (▶) Parental Control (▶)

2. If Parental Control is set to On, you must enter your PIN using the remote control numeric buttons. The default PIN is 3308.

Please Input 4-Digit Parental Password :

Parental Password

▼

3. Once the Parental Control menu is accessed, press the (▲)/(▼) cursor buttons on the remote to select from the following items. Press (▶) to select an item.

Parental Control – Set whether Parental Control is On or Off.

- **Off:** All discs are played back.
- **On:** Disc playback is restricted according to the Parental Level set in the following menu item.

Parental Level – Set the degree of disc restriction. The lower the value, the stricter the limitation.

- **1 [Kid Safe]:** Suitable for children.
- **2 [G]:** General audience.
- **3 [PG]:** Parental Guidance suggested.
- **4 [PG-13]:** Unsuitable for children under 13.
- **5 [PG-R]:** Parental Guidance Recommended.
- **6 [R]:** Restricted; cinemas require children under the age of 17 to have an accompanying adult parent or guardian.
- **7 [NC-17]:** Cinemas do not admit anyone younger than 17 years old.
- **8 [Adult]:** Discs of any rating (Adult/General/Children) can be played back.

Parental Password – Press  with this option highlighted to enter a new password. Enter a new 4-digit code using the numeric buttons on the remote control, then navigate to the on-screen **OK** button using the remote control cursor keys, then press **OK** on the remote control. You will be prompted to re-enter the code for confirmation, repeating the process above.

Please enter a new Parental Control Password:

Parental Password

▼

System

Optical Disc Autoplay – controls whether an optical disc (e.g. Blu-ray Disc, DVD, CD) will play automatically after it has loaded.

- **On:** Optical discs will play automatically.
- **Off:** **PLAY** must be pressed to play a disc.

BD-Live Internet access – sets restrictions on Internet access.

- **Limit Access:** Only allows Blu-ray discs with owner certification to access the Internet.
- **Always Allow Access:** All BD-Live discs are allowed access to BD-Live websites.
- **Prohibit Access:** Prohibit all BD-Live discs from accessing BD-Live websites.

NOTE

- The available on-line functions are disc-dependent.
- Refer to the BD-Live disc instructions for information about accessing on-line content.
- The BDP100 must be connected to the Internet and set up correctly to allow access to on-line content. See page E-9 for network connections and page E-22 for network settings.

BD-Live Storage – BD-Live content is stored in the attached USB memory device. This menu item displays the amount of USB memory remaining.

Erase Blu-Ray Storage – Press **OK** with this item highlighted to erase the BD-Live content stored on the USB storage device.

Screensaver duration – sets the duration of static image display before the screensaver is shown. The screensaver prevents screen damage due to burn-in of a static image.

- **Off:** Deactivates the screensaver function.
- **5/10/20/30 minutes:** sets the period of time that a static image can be displayed before the screensaver activates.

NOTE

- The screensaver can be deactivated by pressing any button on the unit or remote.

Reset Settings – Press **OK** with this item highlighted to reset all settings to factory defaults (except parental controls).

Network

An active, configured Internet connection is required if you wish to use BD-Live websites and downloaded content. See page E-9 for physical connections.

Most home networks will automatically configure the connection using DHCP. If your network is not configured automatically, you will need to know the following settings:

- **IP Address**
- **Subnet Mask**
- **Gateway**
- **Primary DNS**
- **Secondary DNS**

Wired Network

Select and press **OK** to set the network connection parameters:

Link Status – Information only

MAC Address – Information only

IP Mode – Set whether the network settings are automatic or set manually.

- **Off:** Disables network functions.
- **Manual:** Enter settings manually, for expert users.
- **Dynamic:** Allows the connected router or modem to configure the network settings automatically, using the network's DHCP server. This setting should be used for the majority of home networks.

The following settings are only available when **IP Mode** is set to Manual:

IP Address – Press **OK** to set the IP address assigned to your player by your network administrator. Use the cursors to navigate between segments and use the numeric keys on the remote control to enter the address. Navigate to the on-screen **OK** button and press **OK** on the remote to save the setting.

Subnet Mask – Press **OK** to set the subnet mask of your network. Use the cursors to navigate between segments and use the numeric keys on the remote control to enter the subnet mask. Navigate to the on-screen **OK** button and press **OK** on the remote to save the setting.

Gateway – Press **OK** to set the IP address of your Internet gateway. Use the cursors to navigate between segments and use the numeric keys on the remote control to enter the address. Navigate to the on-screen **OK** button and press **OK** on the remote to save the setting.

Primary DNS – Press **OK** to set the IP address of your Primary DNS server. Use the cursors to navigate between segments and use the numeric keys on the remote control to enter the address. Navigate to the on-screen **OK** button and press **OK** on the remote to save the setting.

Secondary DNS – Press **OK** to set the IP address of your Secondary DNS server. Use the cursors to navigate between segments and use the numeric keys on the remote control to enter the address. Navigate to the on-screen **OK** button and press **OK** on the remote to save the setting.

Network Test

Press **OK** to run a network test. This will also configure the network settings automatically if they have not been configured and if automatic configuration (DHCP) is supported by the network.

trouble- shooting

If a fault occurs, run through the table below before taking your unit for repair.

If the fault persists, attempt to solve it by switching the unit off and on again. If this fails to resolve the situation, consult your dealer. Under no circumstances should you repair the unit yourself as this will invalidate the guarantee!

| Problem | Possible cause | Remedy |
|---------------------------------------|---|--|
| No power | <ul style="list-style-type: none"> The AC input cord is disconnected. Poor connection at AC wall outlet or the outlet is inactive. | <ul style="list-style-type: none"> Connect cord securely. Check the outlet using a lamp or another appliance. |
| No playback | <ul style="list-style-type: none"> The disc is loaded upside down. The disc is not playable. The disc is dirty. The recorded disc is not correctly finalized. The parental level is not set correctly. The symbol about invalid operation is displayed. | <ul style="list-style-type: none"> Reload the disc with the printed side up. Use a playable disc. Clean the disc. Load a disc that is correctly finalized. Set the parental level setting correctly. (Refer to page E-21.) Adjust the setting correctly. |
| Malfunction | <ul style="list-style-type: none"> The disc is scratched, dirty, poorly recorded or unplayable. | <ul style="list-style-type: none"> Press the POWER switch to switch the power off, press the POWER switch again and then unload the disc. |
| No picture | <ul style="list-style-type: none"> The video cords are disconnected. The incorrect selection of input source on the TV. The disc is not playable. | <ul style="list-style-type: none"> Connect the cords correctly. Select the input source correctly. Use a playable disc. |
| Noisy or distorted picture | <ul style="list-style-type: none"> The unit is connected to a recording device directly and the copyguard function is activated. The disc is dirty. It is in rapid advance or reverse playback, or in frame advance playback. | <ul style="list-style-type: none"> Connect the unit so that the picture signal is transferred directly to the TV. Clean the disc. Sometimes a small amount of picture distortion may appear. This is not a malfunction. |
| Abnormal picture or no picture | <ul style="list-style-type: none"> The resolution is not set correctly for video signals to be output from the COMPONENT and the HDMI OUTs. The TV does not support HDCP. The TV type of this unit is different from that of your TV or the disc. | <ul style="list-style-type: none"> Set the resolution correctly. (Refer to page E-21.) This unit will not transfer the video signals via the HDMI connector to TV that does not support HDCP. This is not a malfunction. Set the TV type correctly. (Refer to page E-21.) |
| Slight pause of picture | <ul style="list-style-type: none"> The layer transition occurs during playback of DVD Videos, etc. recoded in dual-layer format. | <ul style="list-style-type: none"> Sometimes a slight pause may occur. This is not a malfunction. |
| No sound | <ul style="list-style-type: none"> The audio cords are disconnected. The speakers are disconnected to the amplifier. The incorrect selection of input source on the amplifier. | <ul style="list-style-type: none"> Connect the cords correctly. Connect the speakers correctly. Select the input source correctly. |
| Noisy or distorted sound | <ul style="list-style-type: none"> The disc is dirty. Poor connections. | <ul style="list-style-type: none"> Clean the disc. Check the connections and connect all cords securely. |
| BD-LIVE contents cannot be loaded | <ul style="list-style-type: none"> Poor connections between this unit and broadband router and/or modem. The USB memory device is disconnected. The BD-Live Internet Access is set to "Prohibit Access". The BD disc does not support BD-LIVE. The network settings are not set correctly. | <ul style="list-style-type: none"> Check the connections and connect all cords securely. Connect the USB memory device to this unit. Set it to "Always Allow Access" (Refer to page E-22.) Load a disc that supports BD-LIVE. Set the network settings correctly. (Refer to page E-22.) |
| Remote control unit does not operate. | <ul style="list-style-type: none"> Batteries are not loaded or exhausted. The remote sensor is obstructed. | <ul style="list-style-type: none"> Replace the batteries. Remove the obstacle. |

audio & video output formats

Audio output format

The audio output format available from the digital audio outputs depends on the soundtrack format being played, the audio output in use and the **Digital Output** setting in the **Audio** settings menu ("Audio" on page E-21). The table opposite shows all possible combinations.

Use the flowchart on this page to guide you to the correct setting for your home cinema setup.

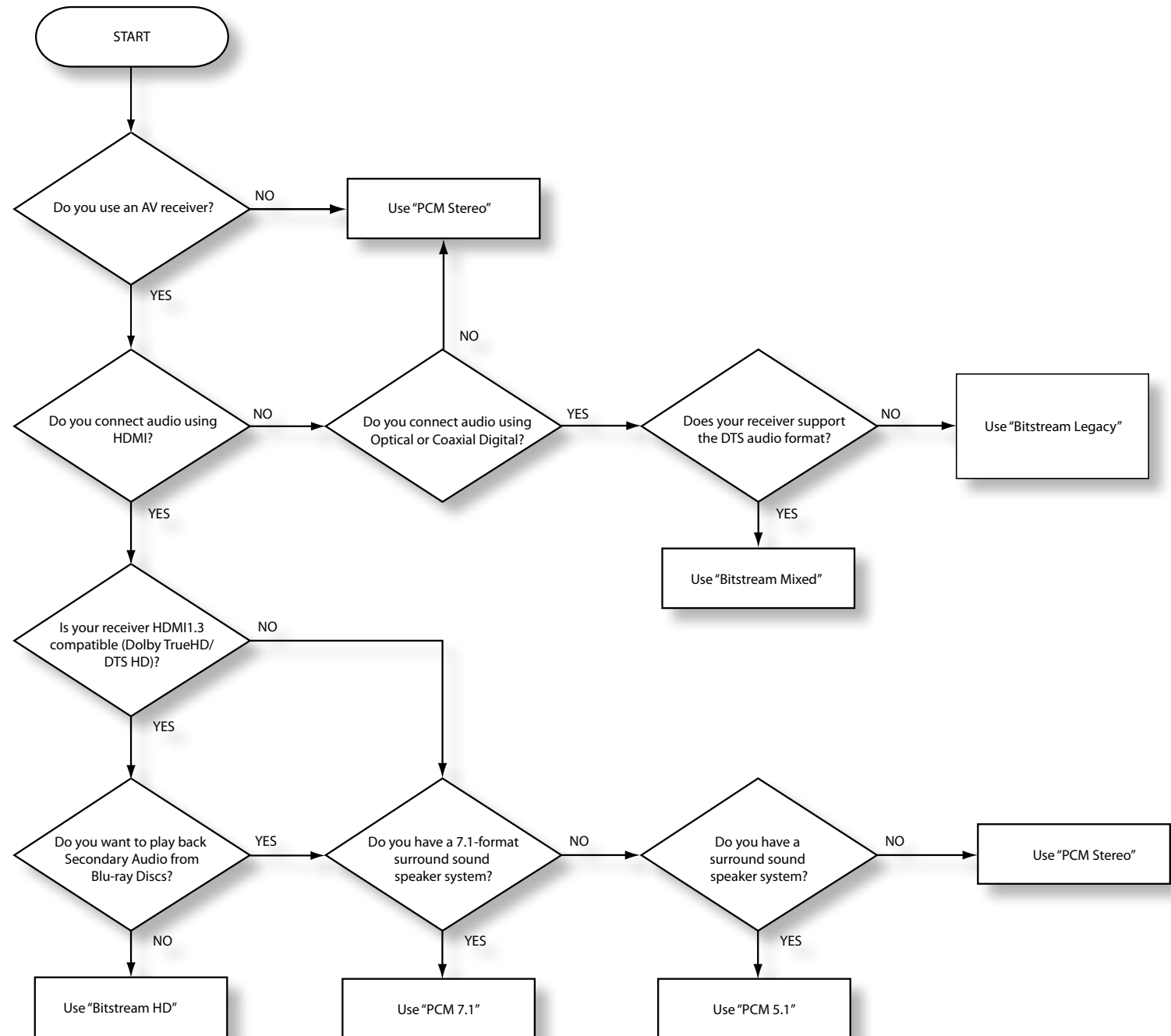

| Audio Format | Digital Output setting | HDMI out | Optical/Coax out |
|--|------------------------|--|-------------------|
| Dolby Digital | Bitstream HD | Dolby Digital 5.1 | Dolby Digital 5.1 |
| | Bitstream Legacy | Dolby Digital 5.1 | Dolby Digital 5.1 |
| | Bitstream Mixed | DTS 5.1 | DTS 5.1 |
| | PCM 7.1 | PCM 5.1 | PCM Stereo |
| | PCM 5.1 | PCM 5.1 | PCM Stereo |
| | PCM Stereo | PCM Stereo | PCM Stereo |
| Dolby Digital Plus / Dolby TrueHD | Bitstream HD | Dolby Digital Plus / Dolby TrueHD | Dolby Digital 5.1 |
| | Bitstream Legacy | Dolby Digital 5.1 | Dolby Digital 5.1 |
| | Bitstream Mixed | DTS 5.1 | DTS 5.1 |
| | PCM 7.1 | PCM 7.1 | PCM Stereo |
| | PCM 5.1 | PCM 5.1 | PCM Stereo |
| | PCM Stereo | PCM Stereo | PCM Stereo |
| DTS-HD High Resolution Audio / DTS-HD Master Audio | Bitstream HD | DTS-HD High Resolution Audio / DTS-HD Master Audio | PCM Stereo |
| | Bitstream Legacy | DTS 5.1 | DTS 5.1 |
| | Bitstream Mixed | DTS 5.1 | DTS 5.1 |
| | PCM 7.1 | PCM 7.1 | PCM Stereo |
| | PCM 5.1 | PCM 5.1 | PCM Stereo |
| | PCM Stereo | PCM Stereo | PCM Stereo |
| DTS | Bitstream HD | DTS 5.1 | DTS 5.1 |
| | Bitstream Legacy | DTS 5.1 | DTS 5.1 |
| | Bitstream Mixed | DTS 5.1 | DTS 5.1 |
| | PCM 7.1 | PCM 5.1 | PCM Stereo |
| | PCM 5.1 | PCM 5.1 | PCM Stereo |
| | PCM Stereo | PCM Stereo | PCM Stereo |
| LPCM 7.1 (48kHz / 96kHz) | Bitstream HD | PCM 7.1 | PCM Stereo |
| | Bitstream Legacy | PCM 7.1 | PCM Stereo |
| | Bitstream Mixed | DTS 5.1 | DTS 5.1 |
| | PCM 7.1 | PCM 7.1 | PCM Stereo |
| | PCM 5.1 | PCM 5.1 | PCM Stereo |
| | PCM Stereo | PCM Stereo | PCM Stereo |
| LPCM 5.1 192kHz | Bitstream HD | PCM Stereo | PCM Stereo |
| | Bitstream Legacy | PCM Stereo | PCM Stereo |
| | Bitstream Mixed | DTS 5.1 | PCM Stereo |
| | PCM 7.1 | PCM Stereo | PCM Stereo |
| | PCM 5.1 | PCM Stereo | PCM Stereo |
| | PCM Stereo | PCM Stereo | PCM Stereo |
| LPCM 2.0 (44.1kHz / 48kHz) | Bitstream HD | PCM Stereo | PCM Stereo |
| | Bitstream Legacy | PCM Stereo | PCM Stereo |
| | Bitstream Mixed | DTS 2.0 | DTS 2.0 |
| | PCM 7.1 | PCM Stereo | PCM Stereo |
| | PCM 5.1 | PCM Stereo | PCM Stereo |
| | PCM Stereo | PCM Stereo | PCM Stereo |

Video Output Resolution

The following table shows the video output resolution at each video output for the different resolution settings (see “Display” on page E-21).

| Resolution setting | Video Outputs | | | | | |
|--------------------|---------------------|------|---------------------|-------|-----------|-----------|
| | Composite video out | | Component video out | | HDMI out | |
| | NTSC | PAL | NTSC | PAL | NTSC | PAL |
| HDMI Auto | 480i | 576i | 1080i | 1080i | Preferred | Preferred |
| 1080p | 480i | 576i | 1080i | 1080i | 1080p | 1080p |
| 1080i | 480i | 576i | 1080i | 1080i | 1080i | 1080i |
| 720p | 480i | 576i | 720p | 720p | 720p | 720p |
| 480p/576p | 480i | 576i | 480p | 576p | 480p | 576p |
| 480i/576i | 480i | 576i | 480i | 576i | 480i | 576i |

NOTES:

- If the HDMI and Component video outputs are used simultaneously, the Component video will be output at standard definition (480i/576i resolution).
- Copy protected DVDs can only be output at standard definition over analogue video connections (component or composite).
- If the BDP100 is set to a resolution that your TV does not support, there may be no picture. If this happens, connect the Composite Video output to your TV. Select the appropriate video input on your TV to display the settings menu. Change the resolution to a value supported by your TV then change the connections back to the desired configuration.
- The ‘HDMI Auto’ setting uses the resolution value that the TV requests. This may not be the best resolution. It is recommended to consult your TV documentation to discover the best resolution setting and to set this resolution manually.

customising the CR104

Code Learning













The CR104 comes with a complete library of preprogrammed codes. After you have set up the CR104 for your device, you may find that there are one or more functions on your original remote which do not have a place on the CR104 keypad. For convenience, the CR104 offers a Code Learning feature that allows you to copy up to 16 functions from an original remote control onto the CR104 keypad.



Before you start, make sure that:

- The original remote control is working correctly.
- The remotes are not pointing at your device.
- The remotes have new batteries.
- The remotes are not in direct sunlight or under strong fluorescent lights.



Learned functions are mode-dependent: You could theoretically assign up to eight different functions to a single key (the CR104 can handle a total of 16 learned functions).

Example: To copy the 'text hold' function from a TV remote onto the key of your CR104

1. Place both remotes on a flat surface, 2 to 5cm apart, with the IR ports facing each other.
2. On the CR104, press and hold  until the power LED blinks twice:  .
3. Press   . The power LED blinks twice:  .
4. On the CR104, press the device key that matches the 'source' device (e.g. if you're learning a TV function, press ).
5. On the CR104, press the key to which you want to assign the learned function (e.g. ). The device key blinks rapidly.
6. On the original remote, press and hold the function key that you want to learn (e.g. **TEXT HOLD**) until the CR104 device key blinks twice:  .
7. If you want to learn other functions from the same source device, simply repeat steps 5 and 6 pressing the next key you want to learn.
8. To exit Code Learning mode, press and hold .





until the device key blinks twice:  .



9. To use the learned function on the CR104, press the Device Mode key, followed by the function key.

In this example, you'd press  followed by .

Shifted Learning

You can assign a learned function to a CR104 key without sacrificing its original function.









You can assign Shifted Learning functions to any key **except** for: Device Mode keys (e.g. , ) or number keys ( to ).

1. To assign a Shifted Learning function, simply follow Code Learning steps in the previous section. During step 5, press  once before you press the key to which you want to assign the learned function.
2. To access the shifted function, press  and then the target key.

Important notes

- Once you start a Code Learning session, you have approximately 10 seconds to conduct each step. Any longer, and a timeout means that you'll have to start the process again.
- The Learning feature is mode-specific – you can copy one feature *per mode* onto a key.
- The CR104 can learn approximately 16 functions in total.
- To replace a learned function, simply assign a new one to the same key.
- Learned functions *are* retained when you change batteries.
- If Code Learning fails, try altering the distance between the two remotes; make sure that the light in the area is not too bright.

To delete a learned function









1. Press and hold  until the power LED blinks twice:  .
2. Press   . The power LED blinks twice: .
3. Press a Device Mode key once. For example, if you want to delete one of your learned TV functions, press .
4. Press twice on the key you want to deassign. The handset blinks twice:   to confirm.

The original function of the CR104 is restored.

To delete a Shifted Learned function:

To delete a Shifted Learned function, press  before you press the key to be deassigned (during step 4 above).

To delete ALL learned functions within a given Device Mode

1. Press and hold  until the power LED blinks twice:  .
2. Press    – the power LED blinks twice:  .
3. Press the appropriate Device Mode key twice.

Creating Macros

You can program your CR104 to issue a sequence of commands when you press a single key. Any sequence of commands you regularly use can be reduced to a single key press for your convenience.

For example, you might want to turn off your TV, VCR and Satellite at the same time.

- A key programmed with a Macro is available in all modes; it will replace that key's different functions for all modes.
- A Macro can consist of up to eight key presses.

Example: To assign a Macro to the **(SRCH)** key

1. Press and hold **(SHIFT)** until the power LED blinks twice: ✨ ✨.
2. Press **(9) (9) (5)**.
3. Press **(SRCH)** (the Macro will be assigned to this key).
4. Press a, **(TV)**, **(VCR)**, **(SAT)**, **(TV)**. (These are the Macro steps you wish to record.)
5. To store the Macro, press and hold **(SHIFT)** until the power LED blinks twice: ✨ ✨.

Now, whenever you press **(SRCH)**, the CR104 will toggle the power to your TV, VCR and Satellite.

- The important word here is 'toggle'. For example, if the TV and Satellite devices are currently on, but the VCR is off, pressing **(SRCH)** will switch off the TV and Satellite and switch on the VCR (rather than switching all three devices on or off).
- When using Macros, remember that you may need to change mode or use **(SHIFT)**, and that each key press (including changing modes and pressing **(SHIFT)**) counts as one of the Macro steps. You cannot use a Macro key within another Macro.
- If the amount of memory storage for a particular Macro is exceeded, the power LED comes on for five seconds. You can, however, save the macro steps up to that point by pressing **(SHIFT)**, or you can cancel the Macro recording by pressing any other key.
- The delay between key presses is recorded as part of the Macro. A delay of up to 30 seconds is permitted.

Example: To deassign the Macro associated with the **(SRCH)** key

1. Press and hold **(SHIFT)** until the power LED blinks twice: ✨ ✨.
2. Press **(9) (9) (5)**.
3. Press **(SRCH)**.
4. Press and hold **(SHIFT)** until the power LED blinks twice: ✨ ✨.

Volume punch-through

Volume punch-through means that, no matter which Device Mode is selected, the CR104 controls the AVR500, AVR600 or AV888 volume. You don't need to press **(AMP)** on your CR104; this feature is switched on by default.

There are times, however, when you might want to control a device's volume directly when in a specific Device Mode.

Example: To cancel volume punch-through for a TV (AV mode)

1. Press **(AV)** once.
2. Press and hold **(SHIFT)** until the power LED blinks twice: ✨ ✨.
3. Press **(9) (9) (3)**.
4. Press **(-)**. The power LED blinks four times.

Now, while in TV (AV) mode, you will be able to control the volume or mute functions of your TV directly.

To completely cancel all volume punch-through settings

1. Press and hold **(SHIFT)** until the power LED blinks twice: ✨ ✨.
2. Press **(9) (9) (3)**.
3. Press **(+)**. The power LED blinks four times ✨ ✨ ✨ ✨.

Now, whichever mode you're in, you will have direct access to that device's volume or mute functions, assuming they are available. You would need to switch to **(AMP)** mode to alter the AVR500/AVR600/AV888 volume.

Example: To restore default volume punch-through settings to all Device Modes

1. Press and hold **(SHIFT)** until the power LED blinks twice: ✨ ✨.
2. Press **(9) (9) (3)**.
3. Press **(AMP)**. The power key LED blinks twice: ✨ ✨.

Key Mover

Sometimes you might find that a key you use a lot for your system is in the 'wrong' place on the CR104 keypad for your comfort. It's quite easy to reassign a favourite function to a more accessible key. It is even possible to move a function from one Device Mode to another Device Mode.

Example: To assign the **(DISP)** function to the **(MENU)** key in SAT mode

1. Press **(SAT)**.
2. Press and hold **(SHIFT)** until the power LED blinks twice: ✨ ✨.
3. Press **(9) (9) (4)**.
4. Press the key you want to move (e.g. **(DISP)**).
5. Press the key you want to move the key to (e.g. **(MENU)**).

Now, pressing either **(DISP)** or **(MENU)** while in SAT Device Mode makes the CR104 transmit the **(DISP)** function.

To completely swap over the functionality of the two keys to put the **(MENU)** functionality on the **(DISP)** key, repeat the above process again, but swap over the **(DISP)** and **(MENU)** key presses in the example.

Note that the function that is copied over to the new key is always the original function of the old key.

Restore a moved key

To restore a key to its previous function, repeat the example above, pressing the key to be restored twice (copy it back to itself).











Restore all moved keys for a Device Mode

To restore all keys in a Device Mode to their original functional positions, repeat the example above, but press the relevant Device Mode key (e.g. **(AMP)**) at points 1,4 and 5 in the example.

Copy a key between Device Modes

It is possible to copy functions between Device Modes. However, remember that button functions are Device Mode specific and therefore effectively ‘punch-through’ to the original Device Mode when copied over.

The following example copies the AVR500/AVR600/AV888 **DIRECT** function from the CR104 **AMP** device mode to the shifted function of the  button on **AV** Device Mode.

1. Press and hold  until the power LED blinks twice: .
2. Press   .
3. Press the Device Mode key of the function you want to move (e.g. .
4. Press the function key you want to move (e.g. .
5. Press the key of the Device Mode you want to copy the function to (e.g. .
6. Press the  button graphic
7. Press the key you want to copy the function to (e.g. .

If you prefer to copy the key to the main function of the  button instead of the ‘shifted’ function, omit point 6 in the above example.







Mode Mover



If your home entertainment setup contains devices of the same type (e.g. two TVs, perhaps from different manufacturers) you can still control both those devices with the CR104. You simply need to reassign an *unused* Device Mode key.

NOTE





Before using Mode Mover, make sure both the source and destination Device Mode keys are unlocked (see next section).

Example: To use the key to control a second TV

1. Press and hold  until the power LED blinks twice: .
3. Press   .
3. Press the Device Mode key for the type of device you want to control (e.g. for a TV, press .
4. Press the Device Mode key you want to use (e.g. .
5. Don't forget to set up the CR104 to control the second device, using one of the methods from “Controlling other devices” on page E-15.

Note that volume punch-through is not applied to a Device Mode that has been copied using Mode Mover. However, volume punch-through functionality can be restored when you have used Mode Mover, by copying ,  and  from the AMP Device Mode to the same physical buttons on the new moved Device Mode using the last example shown in Key Mover.

To restore a moved Device Mode key to its original state

1. Press and hold  until the power LED blinks twice: .
2. Press   .
3. Press the Device Mode key you want to restore *twice*.

Locking/Unlocking a specific Device Mode

When you first unpack your CR104 and insert the batteries, for your convenience it is able to control certain Arcam components automatically (e.g. DVD players, Amplifiers, Tuners and CD Players). We achieve this by preprogramming specific Arcam device codes onto the relevant Device Mode keys, then locking the Device Modes so you don't reprogram them inadvertently.

If you want to override these locked default settings – to control a third-party CD player, for example – you will first need to unlock CD Mode before setting up the CR104 using one of the methods described at the start of this guide.

Here are the factory default settings:

| Device Mode | Default status | Default Arcam codes |
|-------------|----------------|---------------------|
| BD | Locked | 0762 |
| SAT | Unlocked | 1205 |
| AV | Unlocked | 0586 |
| TUN | Locked | 2009 |
| AMP | Locked | 1242 |
| PVR | Unlocked | 1930 |
| VCR | Unlocked | 0111 |
| CD | Locked | 2010 |

Alternative codes are available for multi-room solutions, or in the case of code clashes with other manufacturer's products.

For example:







AMP (system code 19) 1954

You will need to change the system code on the product you wish to control, as well as the CR104.

NOTE

The **AMP** Device Mode can only be used to control Arcam amplifiers like the AVR500, AVR600 and AV888, either on its default or alternative IR system codes.

To toggle a Device Mode lock setting:



1. Press the Device Mode key you want to unlock (e.g. .
2. Press and hold  until the power LED blinks twice: .
3. Press   .
- The power LED blinks twice when being locked, and blinks four times when being unlocked.
- If you enter an invalid key sequence, the power LED gives one long blink and returns to normal operation.

While the Device Mode key is locked, the Direct Code Setup and Move Mode functions are not available.

Mode key IR punch-through



The Mode key IR punch-through default is 'on'.

Example: To set the Mode key IR punch-through to AMP

1. Press and hold **SHIFT** until the power LED blinks twice: .
2. Press **9** **7** **1**. The power LED blinks twice: .
3. Press **AMP** to punch through IR from it.















Now, whenever you press and release a Mode key, the IR data assigned to **AMP** is transmitted, no matter what the current mode is (i.e. it 'punches through' any other device).

To cancel Mode key IR punch-through

1. Press and hold **SHIFT** until the power LED blinks twice: .
2. Press **9** **7** **1**. The power LED blinks twice: .
3. Press **SHIFT** until the power LED blinks twice: .

Resetting the CR104

Resetting the CR104 will erase all learned functions across all modes, as well as some other programmed functions like Macros. It will not reset the Device Mode keys; these will remain programmed to your choice of component.

1. Press and hold **SHIFT** until the power LED blinks twice: .
2. Press **9** **8** **0**. The power LED blinks four times:    .
3. Press and hold **SHIFT** until the power LED blinks twice: .
4. Press **9** **9** **3**.
5. Press **AMP**. The power key LED blinks twice:  .
6. Press and hold **SHIFT** until the power LED blinks twice:  .
7. Press **9** **7** **1**. The power LED blinks twice:  .
8. Press **AMP**. The power key LED blinks twice:  .

Command summary

Direct code setup

(e.g. AV mode, NNNN=code number)



AV **SHIFT**   NNNN   

Library search

(e.g. AV mode)

AV **SHIFT** **9** **9** **1**     until unit turns off **SHIFT** to save



Code blink back

AV **SHIFT** **9** **9** **0**  





- ① count blinks for first *N*
- ② count blinks for second *N*
- ③ count blinks for third *N*
- ④ count blinks for fourth *N*

Code learning

(e.g. AV mode fast forward key)

SHIFT   **9** **7** **5**   **AV**   (many rapid blinks)

(Press key on original remote that you wish to copy)

  **SHIFT**  



Delete a learned function

(e.g. AV mode fast forward key)

SHIFT   **9** **7** **5**   **AV**  

Delete all learned functions with a device

(e.g. AV mode)

SHIFT   **9** **7** **5** **AV** **AV**

Creating macros

(e.g. SRCH key)



SHIFT   **9** **9** **5** **SRCH** **AV**  **VCR**  **SAT**  **SHIFT** 

Deassign macro

SHIFT   **9** **9** **5** **SRCH** **SHIFT** 



Key mover

(e.g. SAT mode, DISP key to MENU key)

SAT **SHIFT**   **9** **9** **4** **DISP** **MENU**



Mode mover

(e.g. change SAT to TV(AV))

SHIFT   **9** **9** **2** **AV** **SAT**



Restore device mode

(e.g. restore SAT)





SHIFT   **9** **9** **2** **SAT** **SAT**

Locking/unlocking a mode

(e.g. CD mode)





CD **SHIFT**   **9** **8** **2** 

(i.e. two blinks for lock)

CD **SHIFT**   **9** **8** **2**  

(i.e. four blinks for unlock)



Cancel all volume punch-through

SHIFT   **9** **9** **3** **+**  





Restore volume punch-through

SHIFT   **9** **9** **3** **AMP** 

Mode key IR punch-through

SHIFT   **9** **7** **1**  **AMP**

Cancel mode key IR punch-through

SHIFT   **9** **7** **1**  **SHIFT** 

NOTE

As elsewhere in this Handbook, a single 'blink' of the red LED behind the power button is indicated by the symbol .

IR commands

These are the IR commands generated from the BD player remote control, and accepted by the BDP100. The codes are useful if you wish to programme another remote handset to control the BDP100. The codes are given in the format SystemCode-CommandCode. 25 (0x19) is the Arcam System Code for a Blu-ray Disc player.

| Key name | Decimal | Hexadecimal |
|-------------------|---------|-------------|
| 0 | 25-0 | 0x19-0x00 |
| 1 | 25-1 | 0x19-0x01 |
| 2 | 25-2 | 0x19-0x02 |
| 3 | 25-3 | 0x19-0x03 |
| 4 | 25-4 | 0x19-0x04 |
| 5 | 25-5 | 0x19-0x05 |
| 6 | 25-6 | 0x19-0x06 |
| 7 | 25-7 | 0x19-0x07 |
| 8 | 25-8 | 0x19-0x08 |
| 9 | 25-9 | 0x19-0x09 |
| DISP | 25-18 | 0x19-0x12 |
| RND | 25-64 | 0x19-0x40 |
| RPT | 25-29 | 0x19-0x1D |
| SRCH | 25-76 | 0x19-0x4C |
| ▶ | 25-32 | 0x19-0x20 |
| ◀ | 25-33 | 0x19-0x21 |
| ◀◀ | 25-50 | 0x19-0x32 |
| ▶▶ | 25-52 | 0x19-0x34 |
| MENU (POPUP MENU) | 25-67 | 0x19-0x43 |
| CANCEL | 25-58 | 0x19-0x3A |
| RETURN | 25-72 | 0x19-0x48 |
| TITLE (TOP MENU) | 25-66 | 0x19-0x42 |

| Key name | Decimal | Hexadecimal |
|----------------|---------|-------------|
| NAVIGATE UP | 25-86 | 0x19-0x13 |
| NAVIGATE LEFT | 25-81 | 0x19-0x51 |
| OK | 25-87 | 0x19-0x57 |
| NAVIGATE RIGHT | 25-80 | 0x19-0x50 |
| NAVIGATE DOWN | 25-85 | 0x19-0x55 |
| LOAD | 25-45 | 0x19-0x2D |
| PAUSE | 25-48 | 0x19-0x30 |
| PLAY | 25-53 | 0x19-0x35 |
| STOP | 25-54 | 0x19-0x36 |
| STATUS | 25-75 | 0x19-0x4B |
| MUTE | 16-13 | 0x10-0x0D |
| VOL+ | 16-16 | 0x10-0x10 |
| VOL- | 16-17 | 0x10-0x11 |
| 24P | 25-88 | 0x19-0x58 |
| ANGLE | 25-73 | 0x19-0x49 |
| AUDIO | 25-69 | 0x19-0x45 |
| SUBT | 25-65 | 0x19-0x41 |
| SETUP | 25-74 | 0x19-0x4A |
| RED / A | 25-107 | 0x19-0x6B |
| GREEN / B | 25-108 | 0x19-0x6C |
| YELLOW / C | 25-109 | 0x19-0x6D |
| BLUE / D | 25-110 | 0x19-0x6E |

specifications

| Analogue Audio Output | |
|---|---|
| Digital to Analogue conversion | 24-bit 192kHz Delta-Sigma DAC |
| Signal to noise ratio | 110dB CCIR |
| Harmonic distortion (1kHz) | 0.002% |
| Frequency response (± 0.5 dB) | 10Hz–20kHz |
| Output level (0dB) | 2.2Vrms |
| Output impedance | 47 Ω |
| Minimum recommended load | 5k Ω |
| Video Outputs | |
| Composite video | 1 x phono. 1V pk-pk in 75 Ω |
| Component video | Interlaced or Progressive 3 phono sockets. Y 1V pk-pk in 75 Ω , Pb 0.7V pk-pk in 75 Ω , Pr 0.7V pk-pk in 75 Ω |
| HDMI | 19-pin HDMI connector Supported video formats are: 720 x 576p, 720(1440) x 576i, 720 x 480p, 720(1440) x 480i, 1280 x 720p, 1920 x 1080i, 1920 x 1080p Audio to 6-channel/96kHz or 2-channel/192kHz (24-bit). |
| Digital interfaces | |
| USB | USB 2.0 High Speed (480 Mbit/s) |
| Network | 10 BASE-T / 100 BASE-TX |
| Physical | |
| Dimensions | W430 x D400 x H100mm |
| Weight | 6.2kg nett/10.0kg packed |
| Power consumption | 30W maximum |
| Digital output connection | 75 Ω co-axial optical TOSLINK |
| Supplied accessories | |
| | Mains lead CR104 remote control 4 x AAA batteries |
| E&OE | |
| NOTE: All specification values are typical unless otherwise stated | |

Radio interference

The BDP100 Blu-ray Disc player is a digital device which has been designed to very high standards of electromagnetic compatibility.

All Blu-ray players generate, and can radiate RF (radio frequency) energy. In some cases this can cause interference with FM and AM radio reception. If this is the case, keep the player and its connecting cables as far from the tuner and its aerials as possible. Connecting the player and the tuner to different mains sockets can also help to reduce interference.

EC COUNTRIES – This products have been designed to comply with EMC Directive 2004/108/EC.

USA – These products comply with FCC Part 15 Class B.

Laser radiation

**CLASS I
LASER PRODUCT**

If the BDP100 Blu-ray Disc player is operated whilst the outer casing is removed, invisible laser radiation could cause eye damage.

Continual improvement policy

Arcam has a policy of continual improvement for its products. This means that designs and specifications are subject to change without notice.

software licencing

This item incorporates copy protection technology that is protected by U.S. patents and other intellectual property rights of Rovi Corporation. Reverse engineering and disassembly are prohibited.

“AVCHD” and the “AVCHD” logo are trademarks of Panasonic Corporation and Sony Corporation.

Java and all Java-based trademarks and logos are trademarks or registered trademarks of Sun Microsystems, Inc. in the U.S. and other countries.

The “BD-LIVE” logo is a trademark of Blu-ray Disc Association.

“Blu-ray Disc”, “Blu-ray” and the “Blu-ray Disc” logo are trademarks of Blu-ray Disc Association.

“BONUSVIEW” is a trademark of Blu-ray Disc Association.

Manufactured under license from Dolby Laboratories. Dolby and the double-D symbol are trademarks of Dolby Laboratories.

Manufactured under license under U.S. Patent #'s: 5,451,942; 5,956,674; 5,974,380; 5,978,762; 6,226,616; 6,487,535; 7,392,195; 7,272,567; 7,333,929; 7,212,872 & other U.S. and worldwide patents issued & pending. DTS and the Symbol are registered trademarks, & DTS-HD, DTS-HD Master Audio | Essential and the DTS logos are trademarks of DTS, Inc. Product includes software. © DTS, Inc. All Rights Reserved.

 is a trademark of DVD format/Logo licensing Corporation.

HDMI, the HDMI logo and High-Definition Multimedia Interface are trademarks or registered trademarks of HDMI Licensing LLC.

MPEG Layer-3 audio coding technology licensed from Fraunhofer IIS and Thomson.

Windows Media and the Windows logo are trademarks or registered trademarks of Microsoft Corporation in the United States and/or other countries.

This product uses some software programs which are distributed under the GPL license. Accordingly, the following GPL software source codes that have been used in this product can be

provided after asking at <http://www.sherwoodamerica.com>.

GNU GENERAL PUBLIC LICENSE

Version 2, June 1991

Copyright (C) 1989, 1991 Free Software Foundation, Inc.

51 Franklin Street, Fifth Floor, Boston, MA 02110-1301, USA

Everyone is permitted to copy and distribute verbatim copies of this license document, but changing it is not allowed.

Preamble

The licenses for most software are designed to take away your freedom to share and change it. By contrast, the GNU General Public License is intended to guarantee your freedom to share and change free software--to make sure the software is free for all its users. This General Public License applies to most of the Free Software Foundation's software and to any other program whose authors commit to using it. (Some other Free Software Foundation software is covered by the GNU Lesser General Public License instead.) You can apply it to your programs, too.

When we speak of free software, we are referring to freedom, not price. Our General Public Licenses are designed to make sure that you have the freedom to distribute copies of free software (and charge for this service if you wish), that you receive source code or can get it if you want it, that you can change the software or use pieces of it in new free programs; and that you know you can do these things.

To protect your rights, we need to make restrictions that forbid anyone to deny you these rights or to ask you to surrender the rights. These restrictions translate to certain responsibilities for you if you distribute copies of the software, or if you modify it. For example, if you distribute copies of such a program, whether gratis or for a fee, you must give the recipients all the rights that you have. You must make sure that they, too, receive or can get the source code. And you must show them these terms so they know their rights.

We protect your rights with two steps: (1) copyright the software, and (2) offer you this license which gives you legal permission to copy, distribute and/or modify the software.

Also, for each author's protection and ours, we want to make certain that everyone understands that there is no warranty for this free software. If the software is modified by someone else and passed on, we want its recipients to know that what they have is not the original, so that any problems introduced by others will not reflect on the original authors' reputations.

Finally, any free program is threatened constantly by software patents. We wish to avoid the danger that redistributors of a free program will individually obtain patent licenses, in effect making the program proprietary. To prevent this, we have made it clear that any patent must be licensed for everyone's free use or not licensed at all.

The precise terms and conditions for copying, distribution and modification follow.

TERMS AND CONDITIONS FOR COPYING, DISTRIBUTION AND MODIFICATION

This License applies to any program or other work which contains a notice placed by the copyright holder saying it may be distributed under the terms of this General Public License. The “Program”, below, refers to any such program or work, and a “work based on the Program” means either the Program or any derivative work under copyright law: that is to say, a work

containing the Program or a portion of it, either verbatim or with modifications and/or translated into another language. (Hereinafter, translation is included without limitation in the term “modification”.) Each licensee is addressed as “you”.

Activities other than copying, distribution and modification are not covered by this License; they are outside its scope. The act of running the Program is not restricted, and the output from the Program is covered only if its contents constitute a work based on the Program (independent of having been made by running the Program). Whether that is true depends on what the Program does.

ENGLISH

1. You may copy and distribute verbatim copies of the Program's source code as you receive it, in any medium, provided that you conspicuously and appropriately publish on each copy an appropriate copyright notice and disclaimer of warranty; keep intact all the notices that refer to this License and to the absence of any warranty; and give any other recipients of the Program a copy of this License along with the Program.

You may charge a fee for the physical act of transferring a copy, and you may at your option offer warranty protection in exchange for a fee.

2. You may modify your copy or copies of the Program or any portion of it, thus forming a work based on the Program, and copy and distribute such modifications or work under the terms of Section 1 above, provided that you also meet all of these conditions:

a) You must cause the modified files to carry prominent notices stating that you changed the files and the date of any change.

b) You must cause any work that you distribute or publish, that in whole or in part contains or is derived from the Program or any part thereof, to be licensed as a whole at no charge to all third parties under the terms of this License.

c) If the modified program normally reads commands interactively when run, you must cause it, when started running for such interactive use in the most ordinary way, to print or display an announcement including an appropriate copyright notice and a notice that there is no warranty (or else, saying that you provide a warranty) and that users may redistribute the program under these conditions, and telling the user how to view a copy of this License. (Exception: if the Program itself is interactive but does not normally print such an announcement, your work based on the Program is not required to print an announcement.)

These requirements apply to the modified work as a whole. If identifiable sections of that work are not derived from the Program, and can be reasonably considered independent and separate works in themselves, then this License, and its terms, do not apply to those sections when you distribute them as separate works. But when you distribute the same sections as part of a whole which is a work based on the Program, the distribution of the whole must be on the terms of this License, whose permissions for other licensees extend to the entire whole, and thus to each and every part regardless of who wrote it.

Thus, it is not the intent of this section to claim rights or contest your rights to work written entirely by you; rather, the intent is to exercise the right to control the distribution of derivative or collective works based on the Program.

In addition, mere aggregation of another work not based on the Program with the Program (or with a work based on the Program) on a volume of a storage or distribution medium does not bring the other work under the scope of this License.

3. You may copy and distribute the Program (or a work based on it, under Section 2) in object code or executable form under the terms of Sections 1 and 2 above provided that you also do one of the following:

a) Accompany it with the complete corresponding machine-readable source code, which must be distributed under the terms of Sections 1 and 2 above on a medium customarily used for software interchange; or,

b) Accompany it with a written offer, valid for at least three years, to give any third party, for a charge no more than your cost of physically performing source distribution, a complete machine-readable copy of the corresponding source code, to be distributed under the terms of Sections 1 and 2 above on a medium customarily used for software interchange; or,

c) Accompany it with the information you received as to the offer to distribute corresponding source code. (This alternative is allowed only for noncommercial distribution and only if you received the program in object code or executable form with such an offer, in accord with Subsection b above.)

The source code for a work means the preferred form of the work for making modifications to it. For an executable work, complete source code means all the source code for all modules it contains, plus any associated interface definition files, plus the scripts used to control compilation and installation of the executable. However, as a special exception, the source code distributed need not include anything that is normally distributed (in either source or binary form) with the major components (compiler, kernel, and so on) of the operating system on which the executable runs, unless that component itself accompanies the executable.

If distribution of executable or object code is made by offering access to copy from a designated place, then offering equivalent access to copy the source code from the same place counts as distribution of the source code, even though third parties are not compelled to copy the source along with the object code.

4. You may not copy, modify, sublicense, or distribute the Program except as expressly provided under this License. Any attempt otherwise to copy, modify, sublicense or distribute the Program is void, and will automatically terminate your rights under this License. However, parties who have received copies, or rights, from you under this License will not have their licenses terminated so long as such parties remain in full compliance.

5. You are not required to accept this License, since you have not signed it. However, nothing else grants you permission to modify or distribute the Program or its derivative works. These actions are prohibited by law if you do not accept this License. Therefore, by modifying or distributing the Program (or any work based on the Program), you indicate your acceptance of this License to do so, and all its terms and conditions for copying, distributing or modifying the Program or works based on it.

6. Each time you redistribute the Program (or any work based on the Program), the recipient automatically receives a license from the original licensor to copy, distribute or modify the Program subject to these terms and conditions. You may not

impose any further restrictions on the recipients' exercise of the rights granted herein. You are not responsible for enforcing compliance by third parties to this License.

7. If, as a consequence of a court judgment or allegation of patent infringement or for any other reason (not limited to patent issues), conditions are imposed on you (whether by court order, agreement or otherwise) that contradict the conditions of this License, they do not excuse you from the conditions of this License. If you cannot distribute so as to satisfy simultaneously your obligations under this License and any other pertinent obligations, then as a consequence you may not distribute the Program at all. For example, if a patent license would not permit royalty-free redistribution of the Program by all those who receive copies directly or indirectly through you, then the only way you could satisfy both it and this License would be to refrain entirely from distribution of the Program. If any portion of this section is held invalid or unenforceable under any particular circumstance, the balance of the section is intended to apply and the section as a whole is intended to apply in other circumstances. It is not the purpose of this section to induce you to infringe any patents or other property right claims or to contest validity of any such claims; this section has the sole purpose of protecting the integrity of the free software distribution system, which is implemented by public license practices. Many people have made generous contributions to the wide range of software distributed through that system in reliance on consistent application of that system; it is up to the author/donor to decide if he or she is willing to distribute software through any other system and a licensee cannot impose that choice. This section is intended to make thoroughly clear what is believed to be a consequence of the rest of this License.

8. If the distribution and/or use of the Program is restricted in certain countries either by patents or by copyrighted interfaces, the original copyright holder who places the Program under this License may add an explicit geographical distribution limitation excluding those countries, so that distribution is permitted only in or among countries not thus excluded. In such case, this License incorporates the limitation as if written in the body of this License.

9. The Free Software Foundation may publish revised and/or new versions of the General Public License from time to time. Such new versions will be similar in spirit to the present version, but may differ in detail to address new problems or concerns. Each version is given a distinguishing version number. If the Program specifies a version number of this License which applies to it and "any later version", you have the option of following the terms and conditions either of that version or of any later version published by the Free Software Foundation. If the Program does not specify a version number of this License, you may choose any version ever published by the Free Software Foundation.

10. If you wish to incorporate parts of the Program into other free programs whose distribution conditions are different, write to the author to ask for permission. For software which is copyrighted by the Free Software Foundation, write to the Free Software Foundation; we sometimes make exceptions for this. Our decision will be guided by the two goals of preserving the free status of all derivatives of our free software and of promoting the sharing and reuse of software generally.

NO WARRANTY

11. BECAUSE THE PROGRAM IS LICENSED FREE OF CHARGE, THERE IS NO WARRANTY FOR THE PROGRAM, TO THE EXTENT PERMITTED BY APPLICABLE LAW. EXCEPT WHEN OTHERWISE STATED IN WRITING THE COPYRIGHT HOLDERS AND/OR OTHER PARTIES PROVIDE THE PROGRAM "AS IS" WITHOUT WARRANTY OF ANY KIND, EITHER EXPRESSED OR IMPLIED, INCLUDING, BUT NOT LIMITED TO, THE IMPLIED WARRANTIES OF MERCHANTABILITY AND FITNESS FOR A PARTICULAR PURPOSE. THE ENTIRE RISK AS TO THE QUALITY AND PERFORMANCE OF THE PROGRAM IS WITH YOU. SHOULD THE PROGRAM PROVE DEFECTIVE, YOU ASSUME THE COST OF ALL NECESSARY SERVICING, REPAIR OR CORRECTION.

12. IN NO EVENT UNLESS REQUIRED BY APPLICABLE LAW OR AGREED TO IN WRITING WILL ANY COPYRIGHT HOLDER, OR ANY OTHER PARTY WHO MAY MODIFY AND/OR REDISTRIBUTE THE PROGRAM AS PERMITTED ABOVE, BE LIABLE TO YOU FOR DAMAGES, INCLUDING ANY GENERAL, SPECIAL, INCIDENTAL OR CONSEQUENTIAL DAMAGES ARISING OUT OF THE USE OR INABILITY TO USE THE PROGRAM (INCLUDING BUT NOT LIMITED TO LOSS OF DATA OR DATA BEING RENDERED INACCURATE OR LOSSES SUSTAINED BY YOU OR THIRD PARTIES OR A FAILURE OF THE PROGRAM TO OPERATE WITH ANY OTHER PROGRAMS), EVEN IF SUCH HOLDER OR OTHER PARTY HAS BEEN ADVISED OF THE POSSIBILITY OF SUCH DAMAGES.

END OF TERMS AND CONDITIONS

How to Apply These Terms to Your New Programs

If you develop a new program, and you want it to be of the greatest possible use to the public, the best way to achieve this is to make it free software which everyone can redistribute and change under these terms.

To do so, attach the following notices to the program. It is safest to attach them to the start of each source file to most effectively convey the exclusion of warranty; and each file should have at least the "copyright" line and a pointer to where the full notice is found.

One line to give the program's name and a brief idea of what it does.

Copyright (C) <year><name of author>

This program is free software; you can redistribute it and/or modify it under the terms of the GNU General Public License as published by the Free Software Foundation; either version 2 of the License, or (at your option) any later version.

This program is distributed in the hope that it will be useful, but WITHOUT ANY WARRANTY; without even the implied warranty of MERCHANTABILITY or FITNESS FOR A PARTICULAR PURPOSE. See the GNU General Public License for more details.

You should have received a copy of the GNU General Public License along with this program; if not, write to the Free

Software Foundation, Inc., 59 Temple Place, Suite 330, Boston, MA 02111-1307 USA

Also add information on how to contact you by electronic and paper mail.

If the program is interactive, make it output a short notice like this when it starts in an interactive mode:

Gnomovision version 69, Copyright (C) year name of author
Gnomovision comes with ABSOLUTELY NO WARRANTY; for details type 'show w'. This is free software, and you are welcome to redistribute it under certain conditions; type 'show c' for details.

The hypothetical commands 'show w' and 'show c' should show the appropriate parts of the General Public License. Of course, the commands you use may be called something other than 'show w' and 'show c'; they could even be mouse-clicks or menu items--whatever suits your program.

You should also get your employer (if you work as a programmer) or your school, if any, to sign a "copyright disclaimer" for the program, if necessary. Here is a sample; alter the names:

Yoyodyne, Inc., hereby disclaims all copyright interest in the program 'Gnomovision' (which makes passes at compilers)

written by James Hacker.

signature of Ty Coon, 1 April 1989

Ty Coon, President of Vice

This General Public License does not permit incorporating you program into proprietary programs. If your program is subroutine library, you may consider it more useful to permit linking proprietary applications with the library. If this is what you want to do,

use the GNU Library General Public License instead of this License.

product guarantee

Worldwide Guarantee

This entitles you to have the unit repaired free of charge, during the first two years after purchase, provided that it was originally purchased from an authorised Arcam dealer. The Arcam dealer is responsible for all after-sales service. The manufacturer can take no responsibility for defects arising from accident, misuse, abuse, wear and tear, neglect or through unauthorised adjustment and/or repair, neither can they accept responsibility for damage or loss occurring during transit to or from the person claiming under the guarantee.

The warranty covers:

Parts and labour costs for two years from the purchase date. After two years you must pay for both parts and labour costs. **The warranty does not cover transportation costs at any time.**

Claims under guarantee

This equipment should be packed in the original packing and returned to the dealer **from whom it was purchased**. It should be sent carriage prepaid by a reputable carrier – **not** by post. No responsibility can be accepted for the unit whilst in transit to the dealer or distributor and customers are therefore advised to insure the unit against loss or damage whilst in transit.

For further details contact Arcam at:

Arcam Customer Support Department,
Pembroke Avenue, Waterbeach, CAMBRIDGE, CB25 9QR, England

or via www.arcam.co.uk.

Problems?

If your Arcam dealer is unable to answer any query regarding this or any other Arcam product please contact Arcam Customer Support at the above address and we will do our best to help you.

On-line registration

You can register your product on-line at www.arcam.co.uk.

Correct disposal of this product



This marking indicates that this product should not be disposed with other household waste throughout the EU.



To prevent possible harm to the environment or human health from uncontrolled waste disposal and to conserve material resources, this product should be recycled responsibly.

To dispose of your product, please use your local return and collection systems or contact the retailer where the product was purchased.

ARCAM

f·M·J BDP100

MANUEL Lecteur disque Blu-ray

Français



consignes de sécurité



CAUTION

RISK OF ELECTRIC SHOCK DO NOT OPEN

ATTENTION

RISQUE DE CHOC ELECTRIQUE NE PAS OUVRIR



ATTENTION : afin de réduire les risques d'électrocution, n'ouvrez pas le boîtier de l'appareil. Les pièces internes ne sont pas réparables par l'utilisateur. Confiez toute réparation à du personnel qualifié.

ATTENTION : afin de réduire les risques d'électrocution et d'incendie, veillez à ne pas exposer cet appareil à la pluie ou à l'humidité.



Le triangle dans lequel figure le symbole d'un éclair alerte l'utilisateur de la présence, dans le boîtier de l'appareil, d'une tension dangereuse, non isolée et suffisamment importante pour représenter un risque d'électrocution.



Le triangle dans lequel figure un point d'exclamation alerte l'utilisateur de la présence d'instructions de fonctionnement et de maintenance (réparation) importantes dans la documentation accompagnant le produit.

ATTENTION : au Canada et aux Etats-Unis, afin d'empêcher tout risque d'électrocution, alignez la plus grosse broche de la prise à la fente la plus large de la fiche et insérez entièrement la prise dans la fiche.

Bon nombre des consignes ci-dessous sont de simples précautions de bon sens. Nous vous recommandons toutefois de les lire pour votre propre sécurité et pour ne pas endommager l'appareil.

Instructions de sécurité importantes

Cet appareil a été conçu et fabriqué conformément aux normes de qualité et de sécurité les plus strictes. Vous devez cependant observer les précautions qui suivent lors de son installation et de son utilisation.

1. Respect des avertissements et consignes

Il est impératif de lire l'ensemble des consignes de sécurité et d'utilisation avant de mettre cet appareil en marche. Conservez ce manuel pour vous y référer par la suite et respectez scrupuleusement les avertissements figurant dans ce manuel ou sur l'appareil lui-même.

2. Eau et humidité

L'installation d'un appareil électrique à proximité d'une source d'eau présente de sérieux risques. Il ne faut donc pas installer l'appareil près d'une baignoire, d'un lavabo, d'un évier, dans un sous-sol humide, près d'une piscine, etc.

3. Chute d'objets ou infiltration de liquides

Veillez à ne pas laisser tomber d'objets ni couler de liquides à travers les ouvertures de l'appareil et ne placez pas sur l'appareil d'objet contenant du liquide, tel qu'un vase par exemple.

4. Ventilation

Évitez de placer l'appareil sur un lit, un canapé, un tapis ou une surface similaire instable ou dans une bibliothèque ou un meuble fermé. Ceci risquerait de nuire à la ventilation du système.

5. Exposition à la chaleur

Ne posez pas l'appareil sur un lit, un canapé, un tapis ou une autre surface non rigide. Ne l'installez pas non plus dans un endroit fermé tel qu'un placard ou une bibliothèque fermée, cela entraverait en effet la bonne ventilation de l'appareil.

Laissez un espace minimum de 5 cm autour de l'appareil afin de garantir une circulation suffisante de l'air.

6. Chaleur

Maintenez l'appareil éloigné de toute flamme nue ou d'appareils produisant de la chaleur, comme des radiateurs, des fours ou autres.

7. Conditions climatiques

L'appareil est conçu pour fonctionner sous climat tempéré.

8. Nettoyage

Mettez l'appareil hors-tension avant de le nettoyer. Pour l'entretien du boîtier, utilisez uniquement un chiffon doux, humide et non pelucheux. N'utilisez pas de diluant pour peinture ni de solvant chimique. L'emploi d'aérosols ou de produits de nettoyage pour meubles est déconseillé, car le passage d'un chiffon humide risquerait de laisser des traces blanches et indélébiles.

9. Alimentation secteur

Branchez l'appareil uniquement sur une alimentation secteur du type mentionné dans le manuel d'utilisation ou indiqué sur l'appareil lui-même.

Le principal moyen d'isoler l'appareil du circuit

électrique est de débrancher l'appareil. L'appareil doit être installé de façon à pouvoir le débrancher si nécessaire.

10. Protection des câbles d'alimentation secteur

Veillez à ce que les câbles d'alimentation ne se trouvent pas dans un lieu de passage ou bloqués par d'autres objets. Cette règle s'applique plus particulièrement aux prises et câbles d'alimentation et à leurs points de sortie de l'appareil.

11. Périodes de non-utilisation

Si l'appareil possède une fonction de mise en veille, un courant faible continuera de circuler lorsqu'il sera réglé sur ce mode. Débranchez le cordon secteur de la prise murale si l'appareil doit rester inutilisé pendant une période prolongée.

12. Odeur suspecte

Arrêtez et débranchez immédiatement l'appareil en cas d'émission de fumée ou d'odeur anormale. Contactez immédiatement votre revendeur et ne rebranchez pas l'appareil.

13. Service

N'essayez jamais d'effectuer d'autres opérations que celles mentionnées dans ce manuel. Toute autre intervention doit être effectuée par un personnel qualifié.

14. Les piles

N'exposez pas les piles à une chaleur excessive (chauffage, soleil, etc.) et ne les jetez pas au feu.

Nous vous incitons à éliminer les piles usagées de façon responsable, et à vous informer sur les possibilités locales

en matière de recyclage. Le recyclage des piles contribue à éviter la contamination des décharges, des eaux souterraines et de surface et de l'air par les métaux lourds.

15. Entretien par des techniciens qualifiés

L'appareil doit être entretenu par du personnel qualifié lorsque :

- A. la prise ou le câble d'alimentation a été endommagé,
- B. des objets sont tombés ou du liquide a coulé dans l'appareil,
- C. l'appareil a été exposé à la pluie,
- D. l'appareil présente des dysfonctionnements,
- E. l'appareil est tombé ou le boîtier a été endommagé.

Respect des consignes de sécurité

Cet appareil a été conçu pour répondre à la norme internationale de sécurité électrique EN60065.

Cet appareil est conforme à la Section 15 des règles de la FCC. Son fonctionnement est soumis aux deux conditions suivantes :

- (1) ce produit ne risque pas de causer d'interférences nuisibles et
- (2) ce produit doit accepter toutes les interférences reçues, y compris celles qui risquent d'entraîner un fonctionnement indésirable.

Table des matières

| | |
|---|-------------|
| consignes de sécurité | F-2 |
| bienvenue | F-3 |
| installation | F-4 |
| Mise en place de l'appareil | F-4 |
| Alimentation électrique | F-4 |
| Entrées télécommande et déclenchement | F-4 |
| Câbles de branchement | F-4 |
| Effectuer des branchements vidéo | F-6 |
| Branchements audio | F-6 |
| L'interface HDMI | F-7 |
| Présentation de l'HDMI | F-7 |
| Connexion par HDMI | F-7 |
| Dépannage en cas de problème HDMI | F-7 |
| formats de disque et de fichier | F-8 |
| Disques compatibles | F-8 |
| Fichiers compatibles | F-8 |
| Codage région | F-8 |
| Connexion réseau | F-9 |
| Connexion USB | F-9 |
| fonctionnement de base | F-10 |
| télécommande | F-11 |
| Commande du BDP100 | F-12 |
| Commandes avancées | F-13 |
| Informations utiles | F-14 |
| Mode périphérique / Touches source | F-14 |
| Commande d'autres appareils | F-15 |
| Rappel du code | F-15 |
| fonctionnement avancé | F-16 |
| Informations du disque | F-16 |
| Menus | F-16 |
| Sélection de la piste audio | F-16 |
| Sous-titres | F-16 |
| Bonusview et BD-Live | F-17 |
| Lecture de fichiers | F-18 |
| Commandes de lecture avancées | F-19 |
| menus de configuration | F-20 |
| dépannage | F-23 |
| formats de sortie audio et vidéo | F-24 |
| Format de sortie audio | F-24 |
| Résolution de sortie Vidéo | F-25 |

Nous vous remercions et vous félicitons d'avoir acheté ce lecteur disque Blu-ray FMJ Arcam.

Cela fait aujourd'hui plus de trois décennies qu'Arcam conçoit des produits hifi et home cinéma spécialisés d'une qualité remarquable. Le BDP100, qui permet de faire passer des disques Blu-ray, des disques DVD-Vidéo et des CD audio, est le dernier-né d'une longue lignée d'appareils home cinéma maintes fois primés. La gamme FMJ capitalise sur l'expérience considérable d'Arcam, l'un des plus grands spécialistes britanniques de produits audio, conçus pour vous assurer des années de plaisir audiophile sans le moindre problème.

Ce manuel vise à vous fournir toutes les informations dont vous aurez besoin pour installer, brancher et utiliser votre lecteur disque Blu-ray Arcam BDP100. La télécommande CR104, livrée avec l'appareil, y est également décrite. Reportez-vous à la table des matières ci-contre pour rechercher les rubriques qui vous intéressent.

Nous espérons que votre lecteur Blu-ray FMJ vous assurera des années de fonctionnement sans le moindre problème. Dans l'éventualité, peu probable, où une panne surviendrait, ou si vous recherchez simplement des informations supplémentaires sur les produits Arcam, les représentants de notre réseau de revendeurs se feront un plaisir de vous aider. Ces informations sont également disponibles sur le site internet d'Arcam à l'adresse www.arcam.co.uk.

L'équipe de développement FMJ

| | |
|--|-------------|
| personnalisation de la CR104 | F-26 |
| Apprentissage de code | F-26 |
| Création de macros | F-27 |
| Punch-through du volume | F-27 |
| Déplacement de touche | F-27 |
| Déplacement de mode | F-28 |
| Verrouillage/Déverrouillage d'un mode périphérique particulier | F-28 |
| Punch-through infrarouge de la touche Mode | F-29 |
| Réinitialisation de la CR104 | F-29 |
| résumé des commandes | F-29 |
| Codes périphérique | F-29 |
| Commandes infrarouge | F-30 |
| spécifications | F-31 |
| Interférences radio | F-31 |
| Radiation laser | F-31 |
| garantie du produit | F-33 |
| tableaux de code périphérique | 34 |

bienvenue

Français

installation

Le BDP100 d'Arcam offre une qualité audio exceptionnelle à partir de disques Blu-ray, de disques DVD-Vidéo et de disques compacts.

Le BDP100 est équipé d'un DAC (convertisseur numérique-analogique) Delta Sigma ultra perfectionné afin de garantir une qualité de son optimale pour les disques vidéo et audio.

Le BDP100 est livrée avec la télécommande universelle CR104, facile à utiliser et permettant de commander jusqu'à huit périphériques audio tels qu'un amplificateur, un téléviseur ou un magnétoscope.

Le lecteur Blu-ray BDP100 haute performance est conçu pour que vos films et votre musique prennent véritablement vie.

Mise en place de l'appareil

- Posez le lecteur BD sur une surface plane et ferme, en évitant de l'exposer directement aux rayons du soleil ou à une source de chaleur ou d'humidité.
- Ne posez pas le lecteur BD au-dessus d'un amplificateur de puissance ou de toute autre source de chaleur.
- N'installez pas le lecteur BD dans un endroit confiné, tel qu'une bibliothèque ou un placard fermé, sauf si la ventilation est suffisante. Lorsque le lecteur BD est en marche, sa température augmente, ce qui est normal.
- Ne posez pas un autre appareil ou objet au-dessus du lecteur BD car cela pourrait bloquer le flux de ventilation autour de l'appareil, ce qui entraînerait une surchauffe de l'appareil.
- Veillez à ce que le capteur de la télécommande (situé près de l'écran sur la façade de l'appareil) ne soit pas bloqué, ce qui gênerait le fonctionnement de la télécommande.
- Ne posez pas votre platine-disque sur cet appareil. Les platines sont des appareils très sensibles aux bruits générés par l'alimentation secteur. Ces derniers peuvent s'entendre en bruit de fond si la platine est trop près de l'appareil.

Alimentation électrique

Le lecteur BD est livré avec une prise de courant moulée intégrée au câble. Vérifiez que la prise livrée correspond bien à votre circuit électrique. S'il vous faut un autre câble d'alimentation, veuillez vous adresser à votre revendeur Arcam.

Si la tension ou les prises de votre circuit électrique sont différentes, contactez immédiatement votre revendeur Arcam.

Insérez la prise IEC du câble d'alimentation dans la fiche située au dos du lecteur BD, en poussant fermement pour assurer un branchement correct. Branchez l'autre extrémité du câble sur votre prise secteur, et, si nécessaire, allumez celle-ci.

Entrées télécommande et déclenchement

L'entrée **REMOTE IN** peut être utilisée pour la transmission de codes RC5 (indiqués sur la page F-30) vers le BDP100 si ce dernier est installé dans une position ou sur un système empêchant l'utilisation de l'infrarouge. Si cela est nécessaire, veuillez contacter votre revendeur pour obtenir de plus amples informations.

L'entrée par déclenchement peut être utilisée pour sortir le BDP100 de l'état de veille ou le mettre sur veille. Si vous branchez le BDP100 sur la sortie de déclenchement de votre amplificateur Arcam (ou tout autre appareil compatible), le BDP100 sortira automatiquement de l'état de veille à la mise en marche de l'amplificateur, et se remettra sur veille à la mise hors tension de l'amplificateur. Pour en savoir plus, veuillez consulter le mode d'emploi de votre amplificateur.

Dans le cadre d'une utilisation normale, il n'est pas

L'entrée télécommande nécessite une prise jack mono 3,5 mm, avec pointe active et manchon mis à la masse.

Les signaux de la télécommande doivent être émis au format RC5 modulé (à 36 kHz), avec un niveau de tension compris entre 5 et 12 V.

nécessaire d'effectuer de branchement sur ces entrées.

L'entrée **RS232** est destinée à la connexion facultative sur un système d'automatisation domestique ou sur un ordinateur. Vous pouvez trouver divers systèmes tiers permettant de commander l'ensemble de vos dispositifs de divertissement à l'aide d'écrans tactiles, etc. Pour en savoir plus, veuillez contacter votre revendeur ou installateur. Les détails techniques du protocole de télécommande sont disponibles sur demande auprès d'Arcam (envoyez un email à support@arcam.co.uk).

Câbles de branchement

Il est recommandé d'utiliser des câbles blindés de haute qualité, conçus pour ce genre d'application. L'utilisation d'autres câbles, dont les caractéristiques d'impédance diffèrent, risque d'affecter les performances de votre système. (Par exemple, n'utilisez pas de câble conçu pour un usage vidéo pour le transport des signaux audio). Les câbles doivent être aussi courts que possible.

Lors de la connexion du matériel, il convient de vérifier que les câbles d'alimentation secteur sont positionnés le plus loin possible de vos câbles audio. Vous évitez ainsi les bruits indésirables dans les signaux audio.

Entrée d'alimentation

Branchez le câble d'alimentation secteur qui convient ici.

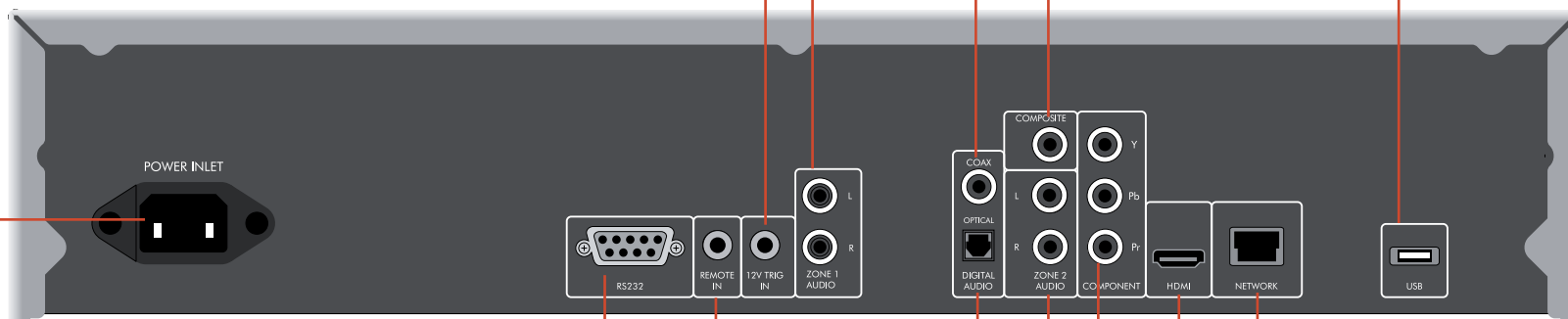

RS232

Cette prise permet l'utilisation d'une télécommande d'un système d'automatisation domestique ou d'un ordinateur.

Pour en savoir plus, veuillez consulter la page F-4.

Entrée télécommande

Cette entrée permet d'acheminer les signaux de la télécommande vers le BDP100 si le capteur de la télécommande est couvert (ou obstrué d'une manière ou d'une autre).

Pour en savoir plus, veuillez consulter la page F-4.

Entrée déclenchement 12 V

Cette prise permet de mettre le BDP100 en marche ou sur veille à partir d'un ampli (ou de tout autre appareil AV) grâce à la fonction 12V TRIG OUT. Voir page F-4.

Sorties audio analogiques

Branchez ces sorties sur l'entrée CD de votre ampli (ou toute autre entrée à niveau de ligne) en utilisant des câbles d'interconnexion haute qualité adéquats. Veillez à ce que les sorties audio gauche et droite du lecteur BD soient branchées sur les entrées gauche et droite correspondantes sur votre ampli.

Sortie numérique optique

Utilisez cette prise si vous disposez d'un récepteur AV avec entrée audionumérique optique.

Sortie audio zone 2

Utilisez cette sortie analogique pour garantir l'audio en zone 2.

Elle permet également de brancher un appareil d'enregistrement ou d'un ampli écouteurs.

Sortie vidéo composante

Si votre écran ne prend pas en charge le HDMI mais dispose d'une entrée composante, branchez celle-ci sur cette sortie vidéo.

Sortie numérique coaxiale

Utilisez cette prise si vous disposez d'un récepteur AV avec entrée numérique coaxiale. Utilisez un câble blindé 75Ω adéquat pour effectuer le branchement sur l'entrée numérique.

ATTENTION : ne reliez jamais une prise de sortie numérique sur une entrée audio classique.

Sortie vidéo composite

Branchez cette sortie sur votre écran si l'écran ne prend en charge aucun autre type de connexion.

Connexion USB

Insérez vos supports mémoire USB ici. La mémoire USB permet de sauvegarder le contenu téléchargé. Le BDP100 peut également faire passer certains fichiers numériques enregistrés sur des lecteurs mémoire USB (voir page F-8).

Connexion réseau

Branchez cette prise sur un port de votre routeur réseau à l'aide d'un câble patch Ethernet (voir page F-9). Une connexion internet permet d'activer le contenu interactif des disques BD-Live (pour plus d'informations sur la configuration, voir « Réseau » sur la page F-22).

Sortie vidéo numérique HDMI

Branchez cette sortie sur votre écran ou récepteur AV si disponible, pour une connexion audio et vidéo numérique optimale (pour en savoir plus, voir page F-7).

Effectuer des branchements vidéo

Pour faire passer des images de votre lecteur BD, vous devez brancher l'une des sorties vidéo de votre écran (téléviseur, moniteur, projecteur, etc.) ou d'un récepteur AV (l'AVR600 d'Arcam, par exemple).

Le BDP100 dispose de trois options de sortie vidéo, décrites ci-dessous. Un seul type de vidéo est nécessaire, à choisir à partir de la liste. Sélectionnez un type pris en charge par votre écran ou récepteur AV. Si votre équipement ne permet aucun des types de connexion ci-dessus, vous ne pourrez pas utiliser cet appareil directement sur le BDP100 et il vous faudra peut-être utiliser un dispositif de conversion vidéo. Dans ce cas, veuillez vous adresser à votre revendeur qui pourra vous aider.

Il est possible de brancher des récepteurs AV ou tout autre appareil de traitement vidéo entre le BDP100 et votre écran. Veillez à ce que l'ensemble des appareils accepte le type de signal vidéo que vous souhaitez utiliser. Pour savoir comment brancher un équipement AV, veuillez consulter le mode d'emploi de celui-ci.



HDMI VIDÉO NUMÉRIQUE

Le connecteur HDMI permet la transmission de signaux vidéo et audio numériques non compressés entre le BDP100 et l'écran, et représente la meilleure option au niveau qualité. C'est également, en général, le type de connexion le plus facile à configurer.

Pour utiliser cette connexion vidéo, il vous faut un câble HDMI ou HDMI/DVI entre le lecteur BDP100 et votre écran ou récepteur. Pour en savoir plus, voir page F-7.

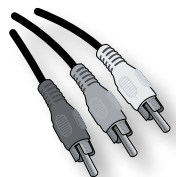

VIDÉO COMPOSANTE

Utilisez trois câbles phono 75 Ω pour brancher les sorties composante Y, Pb, Pr du lecteur BD sur les entrées Y, Pb, Pr de l'écran. Vérifiez que les câbles conviennent à la vidéo et qu'ils sont à peu près tous de la même taille.

Si votre téléviseur est capable d'accepter un signal vidéo scanné progressivement (dé-entrelacé), vous pouvez utiliser la sortie vidéo progressive du BDP100. Si vous ne savez pas si votre écran accepte la vidéo progressive, veuillez consulter le mode d'emploi ou demander conseil à votre revendeur.

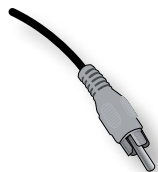

VIDÉO COMPOSITE

Si votre écran ne propose qu'une entrée (parfois appelée CVBS ou simplement « vidéo »), branchez la sortie vidéo **COMPOSITE** du lecteur BD à l'aide d'un câble phono 75 Ω adapté à la vidéo. A noter : la qualité d'une connexion vidéo composite n'est pas excellente. Si votre écran accepte un autre type de connexion vidéo, nous vous conseillons de privilégier celle-ci.

Branchements audio

Le BDP100 propose plusieurs possibilités de branchement audio. Le type de connexion est à choisir en fonction du reste de votre système : choisissez le type le mieux adapté à votre ampli.

Si vous voulez écouter de l'audio sur ... *... nous vous conseillons le branchement suivant :*

■ Votre téléviseur

La façon dont vous faites passer l'audio sur votre téléviseur dépend de ses entrées et de votre connexion vidéo :

- **HDMI** : Si vous utilisez une connexion HDMI (pas DVI), celle-ci permet le transport des signaux audio et vidéo. Aucune connexion supplémentaire n'est nécessaire.
- **Audionumérique (coaxiale ou optique)** : Si votre téléviseur dispose d'entrée audionumériques ou de connecteurs coaxiaux ou optiques, branchez le câble audionumérique qui convient entre l'entrée téléviseur et la sortie numérique du BDP100 qui correspond. Ne reliez pas le BDP100 à la *sortie* audio numérique d'un téléviseur.
- **Stéréo phono** : Si votre téléviseur est doté d'entrées phono stéréo, suivez les instructions ci-dessous concernant l'ampli stéréo.

■ Votre ampli stéréo

Si vous souhaitez écouter de l'audio à partir de votre lecteur sur un ampli stéréo, veuillez utiliser les sorties analogiques stéréo. Ces sorties permettent un sous-mixage stéréo de la source.

A l'aide d'un câble phono stéréo de taille adéquate, branchez les sorties indiquées **AUDIO ZONE 1** sur les entrées gauche et droite (dans cet ordre) pour DVD ou CD sur votre ampli.

■ Votre récepteur de Son Surround

Branchez la sortie HDMI sur votre récepteur (audio et vidéo) si le récepteur prend en charge l'audio sur HDMI. La connexion HDMI accepte tous les formats audio possibles, y compris les formats Dolby TrueHD, DTS Master Audio et PCM multicanaux.

Si votre récepteur ne prend pas en charge l'audio HDMI, branchez l'une des sorties audionumériques (optique ou coaxiale) sur l'entrée « Blu-ray », « BD » ou « DVD » de votre récepteur. Ces sorties numériques permettent une audio PCM, Dolby Digital, DTS ou MPEG multicanaux, selon la source. Le BDP100 peut également être réglé pour recoder l'audio en DTS (« Bitstream Mixed ») (voir « Audio » sur la page F-21). Avec cette option, vous obtenez une qualité de Son Surround optimale pour les connexions audionumériques.

Si vous le souhaitez, vous pouvez également brancher les sorties audio analogiques stéréo sur l'entrée CD de votre récepteur, pour pouvoir écouter des CD. Ceci permet d'utiliser le circuit audiophile numérique-analogique du BDP100, pour une qualité de son optimale.

Utilisation de deux connexions vidéo simultanées.

Il est possible d'utiliser deux connexions vidéo simultanément (pour acheminer une connexion vers une autre pièce ou un autre écran, par exemple). Si vous souhaitez procéder de cette manière, veuillez lire les remarques suivantes :

- La sortie vidéo composite reste toujours active. Elle transporte une sortie entrelacée en permanence.
- La sortie vidéo composante reste toujours active. Elle peut être réglée pour transporter une sortie entrelacée ou à balayage progressif.
- La sortie HDMI est active uniquement lorsque le BDP100 détecte un écran compatible. Elle peut être réglée pour acheminer une sortie entrelacée, à balayage progressif ou haute définition.

L'interface HDMI

Si votre moniteur ou écran est équipé HDMI ou DVI, vous pouvez le brancher sur le BDP100 à l'aide d'un câble HDMI. Le connecteur HDMI transporte un signal vidéo numérique non-compressé ainsi qu'un signal audionumérique.

Présentation de l'HDMI

L'HDMI (High Definition Multimedia Interface en anglais) prend en charge à la fois la vidéo et l'audio sur une seule connexion numérique pour les lecteur Blu-ray, les décodeurs ou autres appareils audiovisuels. L'HDMI fut élaborée pour associer les technologies de Protection des contenus numériques haute-définition (HDCP) et d'Interface visuelle numérique (DVI) sous une seule caractéristique, en ajoutant la transmission d'informations audionumériques. Le procédé HDCP permet de protéger les contenus numériques transmis sur des écrans compatibles DVI.

La norme HDMI permet d'exploiter la vidéo standard ou haute-définition, ainsi que des formats audio de son surround stéréo ou multicanaux. Le protocole HDMI inclut une vidéo numérique non-compressée, un seul connecteur (au lieu de plusieurs câbles et connecteurs) et une communication entre la source AV et les périphériques AV.

Connexion par HDMI

Utilisez un câble HDMI pour relier la prise HDMI de ce lecteur sur une prise HDMI d'un écran ou récepteur compatible. La flèche sur le connecteur du câble doit être orientée vers le haut pour obtenir un alignement correct sur le connecteur du BDP100. Si la résolution vidéo du BDP100 a été réglée sur « HDMI Auto », le BDP100 configurera automatiquement sa sortie vidéo pour qu'elle corresponde aux capacités du périphérique HDMI relié.

REMARQUE : Une connexion HDMI n'est possible que sur des composantes HDMI ou DVI compatibles à la fois avec le DVI et l'HDCP. Si vous décidez de brancher un périphérique DVI, il vous faudra pour cela utiliser un adaptateur (HDMI vers DVI). Une connexion DVI/HDCP ne prend toutefois pas en charge les signaux audio.

Si vous souhaitez obtenir de plus amples informations sur les possibilités de connexion de votre BDP100 sur un écran DVI/HDMI, veuillez vous adresser à votre revendeur Arcam.

Dépannage en cas de problème HDMI

Problèmes de vidéo

Pas de vidéo (écran vide)

- Vérifiez que le câble HDMI est correctement branché aux deux extrémités. Si vous utilisez un récepteur AV doté de l'HDMI, essayez de brancher directement le BDP100 sur l'écran, pour pouvoir isoler la source du problème.
- Vérifiez que l'écran est réglé sur l'entrée HDMI (en d'autres termes, qu'il n'est pas réglé sur une autre entrée vidéo).
- Vérifiez que l'entrée HDMI du récepteur et/ou de l'écran est activée. Pour cela, reportez-vous au mode d'emploi de l'appareil connecté.
- A l'aide d'un autre appareil d'affichage vidéo (branché sur la sortie vidéo composite, par exemple), vérifiez que la vidéo est retransmise.
- Consultez le mode d'emploi de l'écran pour vérifier qu'il accepte les formats de sortie proposés par le BDP100. Le BDP100 propose les formats suivants :

| | |
|---------------------------------------|--------------|
| 720 x 480p (balayage progressif NTSC) | 1280 x 720p |
| 720(1440) x 480i (NTSC entrelacé) | 1920 x 1080i |
| 720 x 576p (balayage progressif PAL) | 1920 x 1080p |
| 720(1440) x 576i (PAL entrelacé) | |

Le périphérique connecté doit être compatible avec au moins l'un de ces standards pour qu'il puisse fonctionner avec le BDP100.

Pas de vidéo (bruit aléatoire)

Un bruit aléatoire sera affiché si l'algorithme de protection du contenu ne parvient pas à authentifier le périphérique connecté. Cela peut se produire, par exemple, si un appareil DVI ne prenant pas en charge le protocole HDCP (un écran d'ordinateur, par exemple) est branché sur le BDP100.

Pour essayer d'isoler la source du problème, enlevez tous les disques du BDP100, puis éteignez le BDP100 et le périphérique connecté. Mettez l'écran en marche, puis le BDP100. A ce moment, le logo de veille du BDP100 devrait s'afficher sur l'écran. Si ce n'est pas le cas, veuillez étudier les options indiquées ci-dessus en cas d'écran vide.

Si du bruit apparaît lors de la lecture d'un disque interdit de copie (Blu-ray/DVD), cela signifie un échec du processus d'authentification. Veuillez vous adresser à votre revendeur pour obtenir de plus amples informations.

Problèmes audio

Le type d'audio fourni par le connecteur HDMI dépend de la configuration du BDP100 (voir « Configuration audio » sur la page F-21). Sélectionnez une configuration adaptée aux capacités de système audio. A noter : les périphériques purement DVI (connexions nécessitant un câble de conversion HDMI-DVI) ne prennent pas l'audio en charge par cette connexion.

formats de disque et de fichier

Disques compatibles

Ce lecteur accepte les types de disque suivants :



Disque Blu-ray



DVD-Vidéo



DVD-R



DVD-RW



CD-Audio



CD-R



CD-RW

REMARQUE

- Seuls les disques BD-RE/-R, DVD-R/-RW et CD-R/-RW enregistrés au format UDF ou ISO9660 peuvent être lus.
- Cet appareil prend en charge les versions 2.0 BD-ROM, 3.0 BD-RE et 2.0 BD-R.
- Les disques BD-RE/-R, DVD-R/-RW et CD-R/-RW non finalisés ne peuvent pas être lus.
- Certains BD-RE 8 cm/BD-R 8 cm ne passent pas sur ce lecteur.
- Le chargement d'un titre BD-Java peut prendre un peu plus de temps qu'un titre normal, et il est possible que certaines fonctions soient un peu plus lentes.
- Lors de la lecture d'un CD audio enregistré en DTS-ES ou Dolby Digital EX, il est possible que du bruit se fasse entendre.

Disques non compatibles

Tout type de disque non mentionné sur la liste n'est pas pris en charge par le BDP100. N'essayez pas de faire passer un disque non compatible.

La lecture de certains BD-RE/BD-R, DVD-RWs/ DVD-Rs ou CD-Rs/CDRWs est impossible en raison d'une finalisation de disque incomplète, d'une mauvaise qualité d'enregistrement ou d'une mauvaise condition physique du disque, d'une incompatibilité des caractéristiques du périphérique d'enregistrement ou du logiciel d'édition, etc. Essayez d'enregistrer le disque à une vitesse inférieure, ou essayez un support de marque différente.

Pour en savoir plus, consultez le mode d'emploi livré avec votre appareil ou logiciel d'enregistrement.

REMARQUE

- Les caractères autres que « A-Z », « 0-9 », et « - » ne pourront peut-être pas s'afficher.
- Cet appareil ne prend pas en charge les disques multisessions. Il est possible que le chargement de certains disques multisessions prenne beaucoup de temps ou ne se fasse pas du tout.
- Certaines fonctions ne sont pas disponibles durant la lecture de certains fichiers.
- Il se peut que la lecture de certains fichiers soit impossible, même si leur extension est compatible sur ce lecteur.
- Les fichiers protégés par DRM (Gestion des droits numériques) ne peuvent pas passer.

Fichiers compatibles

Ce lecteur accepte les types de fichier suivants :

- MP3 ("mp3")**
Fréquence d'échantillonnage : 44.1kHz, 48kHz
Débit binaire : jusqu'à 320 Ko/s
Tags ID3 non pris en charge.
Les fichiers MP3i et MP3 Pro ne sont pas pris en charge.
- WMA ("wma")**
Fréquence d'échantillonnage : 44.1kHz, 48kHz
Débit binaire : jusqu'à 192 Ko/s
Tags WMA non pris en charge.
- AAC ("m4a")**
Fréquence d'échantillonnage : 44.1kHz, 48kHz
Débit binaire : jusqu'à 320 Ko/s
Tags AAC non pris en charge.
- JPEG ("jpg, jpeg")**
Résolution maximum : 4 272x2 848 pixels.
Les images au format JPEG enregistrées en format progressif ne peuvent pas passer.
- AVI ("avi")**
Codec compatible : Xvid
Taille d'image maximum : 1920 x 1080@30 fps
- WMV ("wmv")**
Codec compatible : WMV9
Taille d'image maximum : 1920 x 1080@30 fps

Codage région

Des codes région sont attribués aux lecteurs Blu-ray et aux disques Blu-ray ou DVD Vidéo selon leur région de vente. Si les codes région ne correspondent pas, le disque ne pourra pas passer.

| Code région de disque Blu-ray | Région |
|-------------------------------|---|
| A | Amérique du Nord, Amérique Centrale, Amérique du Sud, Corée, Japon, Taïwan, Hong Kong et Asie du Sud-Est |
| B | Europe, Groenland, les territoires d'outre-mer français, Moyen Orient, Afrique, Australie et Nouvelle Zélande |
| C | Inde, Chine, Russie, Asie Centrale et Asie du Sud |
| A + B + C | Toutes les régions |

| Code région DVD | Région |
|-----------------|---|
| 1 | Amérique du nord |
| 2 | Europe, Japon, Moyen Orient, Egypte, Afrique du Sud, Groenland |
| 3 | Taïwan, Corée, Philippines, Indonésie, Hong Kong |
| 4 | Mexique, Amérique du Sud, Amérique Centrale, Australie, Nouvelle Zélande, les Iles du Pacifique, Caraïbes |
| 5 | Russie, Europe de l'Est, Inde, la plupart de l'Afrique, Corée du Nord, Mongolie |
| 6 | Chine |
| Tous | Toutes les régions |

Symboles indiquant qu'un disque peut passer en Amérique du Nord :

Disques Blu-ray :



DVD :



Symboles indiquant qu'un disque peut passer en Europe :

Disques Blu-ray :



DVD :



Connexion réseau

Les disques BD-Live permettent d'activer le téléchargement de contenu supplémentaire sur internet. Pour profiter de ce contenu, branchez la prise réseau du BDP100 sur un port LAN de votre routeur réseau à l'aide d'un câble patch Ethernet (en vente dans les magasins d'accessoires informatiques).

Pour cela, un réseau local avec connexion internet est nécessaire. Si vous ne vous connectez pas sur internet par un routeur (par exemple, si vous branchez un ordinateur unique), veuillez contacter votre opérateur internet ou un informaticien professionnel pour l'installation d'un réseau domestique.

REMARQUE

- Lorsque le lecteur est sous tension, sans réseau configuré, un message apparaît sur l'écran proposant d'appuyer sur la touche de fonction **ROUGE** de la télécommande pour accéder aux paramètres réseau. Il suffit d'appuyer sur la touche **ROUGE** pour passer directement au menu des paramètres réseau. Pour plus de détails, veuillez consulter la page F-22.
- N'oubliez pas d'appuyer sur la touche **SHIFT** puis sur **SETUP** pour accéder à la touche rouge.

Connexion USB

Les périphériques mémoire USB (mémoires flash) permettent la lecture multimédia et sont nécessaires pour stocker du contenu BD-Live téléchargé. Pour profiter du contenu BD-Live, les caractéristiques suivantes sont conseillées :

- 2 Go de capacité
- FAT32 formaté
- USB2.0 haut débit (480 Mo/s)

Branchez le périphérique USB sur la prise USB au dos de l'appareil.

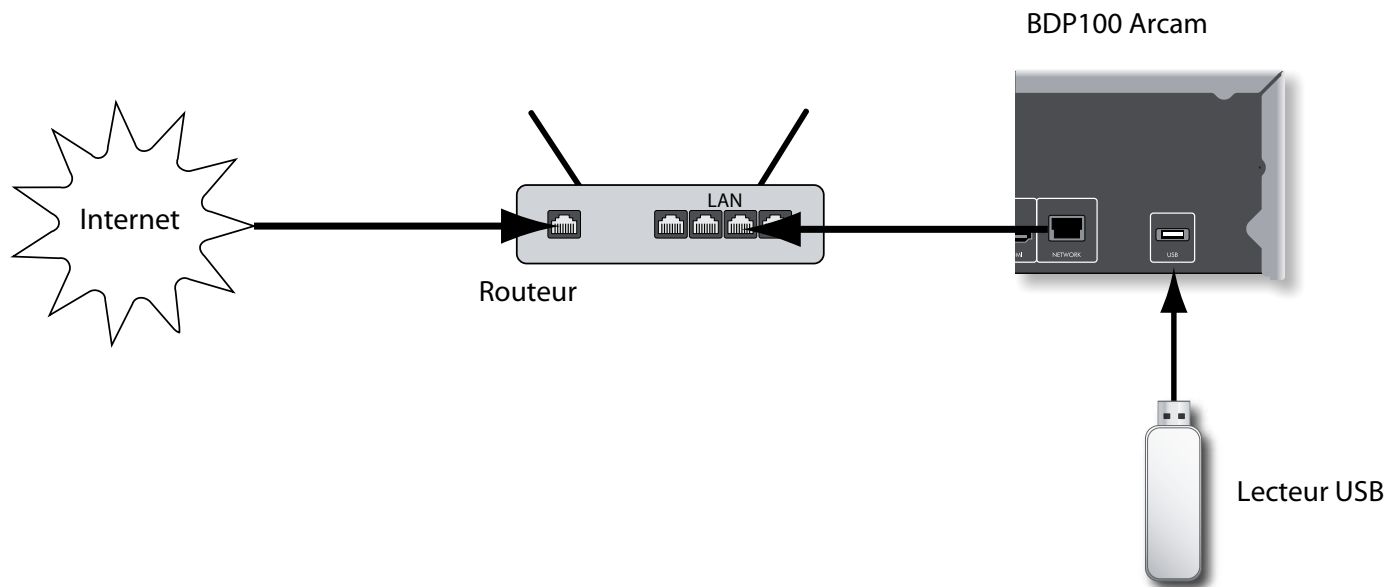

fonctionnement de base



Introduction

La rubrique « fonctionnement de base » explique comment faire passer un disque Blu-ray (BD), DVD, CD, ou tout autre type de disque. Il peut s'avérer nécessaire de configurer votre lecteur en fonction de votre système avant de pouvoir obtenir un résultat de lecture optimal. La configuration du lecteur est décrite à partir de la page F-20.

Les fonctionnalités plus perfectionnées (modes de lecture spéciales, sauts de programmation et séquences de lecture) sont décrites sous la rubrique « fonctionnement avancé » un peu plus loin dans ce manuel.

Mise en marche

Appuyez sur la touche **POWER** pour mettre l'appareil en marche. Le voyant devient vert lorsque l'appareil est sous tension et rouge lorsqu'il est en mode veille. La télécommande permet d'accéder au mode veille et de le quitter. Si vous appuyez sur la touche **POWER** (ou si vous débranchez l'appareil) lorsque l'appareil est sur veille, ce dernier se remettra en mode veille à la prochaine mise sous tension.

A noter : le capteur de la télécommande est situé sur le côté droit de l'écran. Ne l'obstruez pas pour que la télécommande puisse fonctionner.

Chargement d'un disque

Appuyez sur **■/▲** sur la façade (ou sur **▲** sur la télécommande) et posez le disque sur le plateau, face de lecture vers le bas (certains disques sont à double face). Dans ce cas, la face A doit être vers le haut pour une lecture de cette face).

Appuyez sur **■/▲** sur la façade pour refermer le plateau. Au bout de quelques secondes, le chargement du disque est lancé.

Lecture d'un disque

Le chargement d'un disque peut prendre un certain temps à partir du moment où le plateau se referme. Lorsque l'option « Lecture automatique de disque optique » est activée (réglage par défaut), la lecture démarre automatiquement. (Pour en savoir plus, voir la rubrique « Lecture automatique de disque optique » sur la page F-22).

Si la lecture automatique n'est pas sélectionnée, le menu principal du lecteur s'affiche sur votre téléviseur. Utilisez les touches de navigation pour sélectionner le disque, puis appuyez sur **OK** pour lancer la lecture.

Certains titres démarrent par l'affichage d'un menu. Utilisez le pavé de navigation pour sélectionner l'option 'Lecture du film' (ou équivalent) sur le menu, puis appuyez sur **OK** pour lancer la lecture.

Pour les disques dont la lecture ne démarre pas automatiquement, appuyez sur **▶/||** sur la façade ou sur **▶** sur la télécommande.

Lecture accélérée

Appuyez sur **▶▶** ou sur **◀◀** sur la façade ou sur la télécommande pour une avance rapide ou un retour rapide. Les vitesses de lecture suivantes sont proposées : x2, x4, x8, x16, x32, x64 et x128 (selon le type de disque). Appuyez plusieurs fois sur la touche pour faire défiler les différentes vitesses. Pour reprendre la vitesse de lecture normale, appuyez sur **PLAY**.

Saut de chapitres/pistes

Pour passer des chapitres (ou des pistes sur un CD), appuyez sur **▶|** ou sur **|◀**.

Lorsque vous revenez en arrière, la première pression sur la touche vous renvoie au début du chapitre en cours. Une nouvelle pression sur cette touche vous renvoie au début du chapitre précédent.

Pause de la lecture

Appuyez sur la touche **▶/||** sur la façade ou sur **||** sur la télécommande pour mettre la lecture sur pause. Pour reprendre la lecture, appuyez sur **▶/||** sur la façade ou sur **▶** sur la télécommande.

Arrêt de la lecture

Appuyez sur la touche **■/▲** sur la façade ou sur **■** sur la télécommande pour arrêter la lecture.

Lorsque vous faites passer un BD/DVD, une seule pression sur **■** effectue un « arrêt reprise ». Si vous appuyez maintenant sur **▶**, la lecture reprend au point d'arrêt.

REMARQUE

Lorsque vous appuyez sur une touche, si l'appareil n'accepte pas cette opération, **⊙** s'affiche sur l'écran du téléviseur.

Certaines opérations ne sont parfois pas acceptées, même si **⊙** ne s'affiche pas.

Une opération non valide est prévisible si :

- Les codes région de l'appareil diffèrent de celui du disque : la lecture ne sera pas autorisée.
- Le contrôle parental bloque l'utilisation de l'appareil.
(Pour en savoir plus, veuillez consulter la rubrique « **Contrôle parental** » page F-21.)
- Les opérations et fonctions BD/DVD peuvent varier par rapport aux explications de ce manuel. Certaines opérations sont interdites par les paramètres du fabricant du disque.

Si vous appuyez deux fois sur **■/▲** sur la façade ou sur **■** sur la télécommande, c'est un « arrêt complet », et la lecture reprend à partir du début du disque.

télécommande

Le BDP100 est livré avec la télécommande universelle CR104.

Utilisation de la télécommande

Veuillez garder à l'esprit les règles suivantes lorsque vous utilisez la télécommande.

- Veillez à ce qu'aucun obstacle ne se trouve entre la télécommande et le capteur de la télécommande sur la façade. La portée de la télécommande est d'environ 7 mètres. (Si le capteur de la télécommande est obstrué, vous pouvez utiliser la prise d'entrée de la télécommande IF in au dos de l'appareil. Veuillez vous adresser à votre revendeur pour obtenir de plus amples informations.)
- La télécommande peut devenir capricieuse si le capteur de la télécommande sur l'appareil est exposé à une puissante luminosité solaire ou artificielle.
- Remplacez les piles si vous remarquez une réduction de la portée de la télécommande.

Insertion des piles dans la télécommande

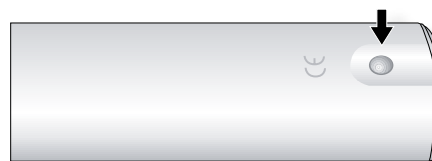

1. Ouvrez le compartiment des piles en appuyant sur le bouton au dos de la télécommande.

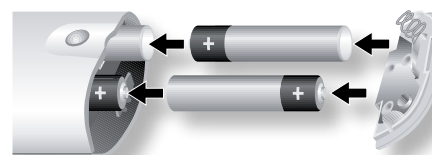

2. Insérez quatre piles AAA dans le logement : deux piles dont les bornes + sont dirigées vers le haut, et deux dirigées vers le bas, comme illustré.
3. Rabattez le couvercle sur la plaque de positionnement en plastique du boîtier. Cela fait office de charnière et vous pouvez maintenant pousser le couvercle de façon ferme jusqu'à ce que vous entendiez un clic indiquant que le couvercle est verrouillé.

Remarques sur les piles :

- Une mauvaise utilisation des piles peut entraîner un risque de fuite ou d'explosion.
- Ne mélangez pas piles usagées et piles neuves.
- Ne mélangez pas des piles de types différents – elles peuvent paraître identiques, mais des piles différentes peuvent avoir une tension différente.
- Veillez à ce que les bornes positive (+) et négative (-) de chaque pile correspondent aux indications du compartiment des piles.
- Sortez les piles de l'appareil si vous n'avez pas l'intention de l'utiliser pendant plus d'un mois.
- Lorsque vous devez jeter des piles usagées, veuillez respecter les consignes gouvernementales ou locales en vigueur dans votre pays ou votre région.

Commande du BDP100

La CR104 est une télécommande « universelle » particulièrement sophistiquée capable de contrôler jusqu'à huit appareils (y compris le BDP100). En tant que télécommande « intelligente », elle peut copier pratiquement n'importe quelle fonction d'une télécommande classique à usage unique. Vous pouvez également programmer la CR104 pour lui faire émettre une série de commandes (« macros ») à partir d'un seul bouton.

Commencez par sélectionner la touche source

N'oubliez pas de sélectionner une touche source *avant* d'appuyer sur les boutons de commande : les commandes varient selon la source sélectionnée.

Pour utiliser la télécommande afin de faire fonctionner le BDP100, commencez par appuyer sur la touche source BD.

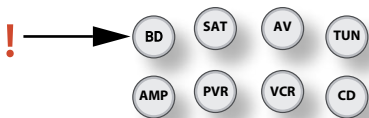

DISP (affichage)

Appuyez sur cette touche pour faire défiler les options de luminosité sur l'écran de la façade (de faible à intense, désactivé).

Sélection de la source et configuration de la télécommande

| | |
|------------|---|
| BD | Entrée BD/Commandes BD |
| SAT | Entrée décodeur satellite/Commandes SAT |
| AV | Entrée télévision (son)/Commandes AV |
| TUN | Entrée tuner radio/Commandes TUN |
| AMP | Ampli Arcam |
| PVR | Entrée magnétoscope numérique/Commandes |
| VCR | Entrée magnétoscope/Commandes |
| CD | Entrée lecteur CD/Commandes CD |

Appuyez une fois sur la touche qui convient pour sélectionner l'entrée et reconfigurer la télécommande.

Maintenez cette touche enfoncée jusqu'à ce que le voyant clignote une fois si vous souhaitez reconfigurer la télécommande sans changer l'entrée.

Touches de navigation

Les touches fléchées permettent de naviguer parmi les menus de configuration du BDP100 et sur les menus des disques.

Appuyez sur **OK** pour confirmer une sélection.

MODE

Ce bouton active la fonction de vidéo secondaire avec image dans l'image, si disponible.

MUTE

Appuyez une fois sur cette touche pour couper le son d'un ampli Arcam. Appuyez de nouveau sur cette touche (ou utilisez volume +/-) pour rétablir le son.

VOLUME +/-

Permet de régler le volume sur un ampli compatible.

OPEN

Ouverture et fermeture du plateau disque

SETUP

Appuyez sur la touche **SETUP** pour accéder au menu de configuration du système.

On/Stand-by

Cette touche permet de mettre le BDP100 en veille et de le rallumer à distance.

Pavé numérique

Ces touches permettent de saisir des données. Elles offrent également un accès direct à une piste sur les CD audio.

RND

Pour activer ou désactiver la lecture aléatoire des chapitres/pistes.

Appuyez sur **SHIFT** suivi de **RND** pour faire défiler les options de lecture répétée (chapitre, titre, disque, etc.).

STATUS

Active ou désactive l'affichage des informations du disque.

Appuyez sur **SHIFT** puis sur **STATUS** pour activer ou désactiver le mode 24p (pour les disques et téléviseurs compatibles uniquement).

MENU

Pour activer le menu contextuel BD ou le menu du DVD.

RTN

Pour revenir au menu précédent.

⏮ ⏭

Appuyez sur cette touche pour revenir à la piste précédente (⏮) ou passer à la piste suivante (⏭).

Commande de lecture

Pause (⏸), Lecture (▶) et Stop (■). **SHIFT**+Pause permet d'activer le ralenti.

Commandes avancées

Ces boutons sont décrits sur la page suivante.

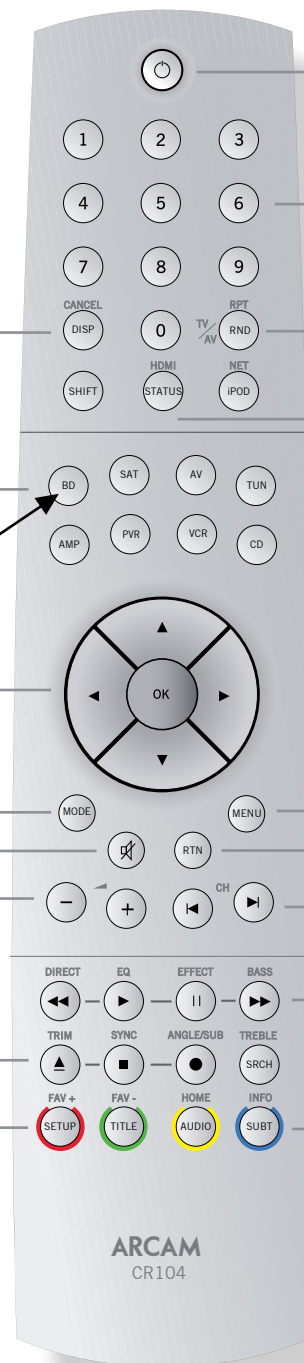

Commandes avancées

REMARQUE

La plupart de ces commandes sont indiquées selon les fonctions attribuées à d'autres modes de périphériques. Par exemple, la touche ►► permet d'activer le contrôle des basses d'un récepteur A/V lorsque la télécommande est sur mode AMP.

Boutons de commande du transport

| | |
|----|---|
| ◀◀ | Retour rapide. |
| ► | Démarrage de la lecture. |
| | Pause de la lecture. Appuyez sur ► pour reprendre la lecture. Sur pause, appuyez sur pour passer à l'image suivante. SHIFT + permet d'activer la lecture au ralenti. |
| ►► | Avance rapide. |
| ▲ | Ouverture / Fermeture du plateau disque |
| ■ | Arrêt de la lecture |
| ● | Pour faire défiler les divers angles de caméra, si disponibles sur le disque. |

ROUGE/VERT/JAUNE/BLEU

Les boutons de couleur ROUGE, VERT, JAUNE et BLEU permettent de contrôler de manière interactive les disques Blu-ray et certaines fonctions du lecteur, et seront affichés à l'écran. Pour y accéder, il faut tout d'abord appuyer sur SHIFT et aussitôt après sur le bouton requis. Leur fonction dépend du disque et de la partie du disque en cours de lecture.

SETUP

Veillez à ce qu'aucun disque ne soit en cours de lecture et appuyez sur SETUP pour accéder au menu de « configuration ».

TITLE

Appuyez sur TITRE pour accéder au menu « Titre » du DVD (cette fonction ne s'applique qu'aux disques multi-titres) ou pour accéder au menu principal d'un disque Blu-ray.

AUDIO

Certains disques proposent l'option de sélectionner des pistes audio différentes. Appuyez sur AUDIO pour accéder à un menu qui permet la sélection des pistes disponibles. Voir « Sélection de la piste audio » sur la page F-16.

SRCH

Affiche le menu de recherche par durée, titre ou piste.

SUBT

Permet de faire défiler les options de langues de sous-titrage disponibles, y compris « Off » (désactivé). Certains disques forcent l'activation des sous-titres et ignorent les préférences choisies dans la configuration.

ANGLE

Pour afficher le menu Angle et choisir un angle de caméra, si plusieurs options sont disponibles sur le disque.

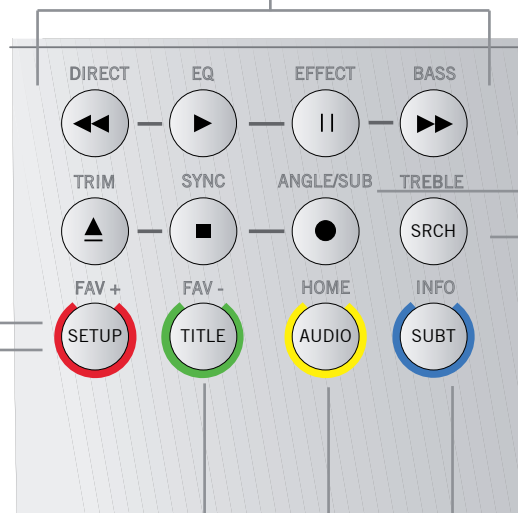

Informations utiles

Rétro-éclairage

Un rétroéclairage bleu éclaire la télécommande pendant cinq secondes à chaque pression sur une touche. Ceci est utile si vous utilisez la télécommande dans une pièce sombre. Il est possible que la télécommande émette une faible tonalité lorsque le rétroéclairage est activé. Ceci est tout à fait normal.

Si le voyant marche/arrêt clignote

Une lumière intermittente rapide indique la pression d'une touche valide.

Si le voyant voyant clignote rapidement plusieurs fois, cela indique l'acheminement d'informations (un code d'appareil, par exemple), ou le démarrage et la fin d'une séquence de programmation.

Un voyant clignotant lentement indique une pression sur une touche ou une saisie.

Sur ce manuel, le symbole  indique un clignotement de voyant.

Délais expirés et touches non attribuées

Temps d'expiration : au bout de 10 secondes, la CR104 quitte le mode de programmation et revient au mode de fonctionnement normal.

Temps d'expiration pour touche coincée : si une touche reste enfoncée pendant 30 secondes, la CR104 cesse de transmettre des informations par infrarouge pour préserver les piles. La CR104 reste désactivée jusqu'à ce que l'ensemble des touches soient relâchées.

Touches non attribuées : la CR104 ignore toute touche non attribuée pour un mode périphérique précis et ne transmet pas d'infrarouge.

Indicateur de piles faibles

Lorsque les piles faiblissent, l'indicateur de transmission infrarouge sur la CR104 (voyant situé sous la touche Marche) clignote cinq fois à chaque pression sur un bouton :



Dans ce cas, veuillez installer dès que possible quatre piles alcalines AAA neuves.

Mode périphérique / Touches source

La CR104 étant capable de commander votre BDP100, AVR500, AVR600 ou AV888, ainsi que d'autres appareils, une bonne partie des touches auront plus d'une fonction, selon le mode périphérique sélectionné sur la télécommande.

Les touches de mode périphérique (illustrées ci-dessous) permettent de sélectionner la source sur l'AVR500/AVR600/AV888. Si vous appuyez brièvement sur l'une de ces touches, une commande transmise demande le changement de source sur l'appareil. La fonction de la télécommande change également pour commander l'appareil source sélectionné. C'est un peu comme si vous aviez huit télécommandes différentes entre vos mains !

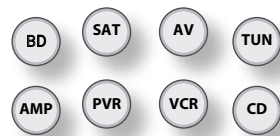

| | |
|-----|---|
| BD | Lecteur Blu-ray BDP100 |
| SAT | Décodeur satellite |
| AV | Entrée son audiovisuelle (à utiliser sur un téléviseur) |
| TUN | DAB, Sirius, tuner FM ou AM |
| AMP | Commande l'ampli et les fonctionnalités de configuration des AVR500/AVR600 et AV888 |
| PVR | Magnétoscope numérique (Personal Video Recorder en anglais) |
| VCR | Magnétoscope |
| CD | Lecteur compact disque |

En maintenant une touche de mode périphérique enfoncée pendant environ quatre secondes, vous changez le mode périphérique de la CR104 sans changer la source de signal sur l'AVR500/AVR600/AV888. Cette opération peut également se faire en appuyant sur  puis sur une touche de mode périphérique (en moins de deux secondes). Ces deux méthodes vous permettent de changer le périphérique que la CR104 commande sans avoir à changer la source de l'AVR500/AVR600/AV888, pour une écoute interrompue.

Chaque mode périphérique change le comportement

d'un bon nombre de touches de la CR104 pour commander l'appareil source correctement. Par exemple :

En mode CD,  permet de lancer la lecture de la piste CD précédente.

En mode AV,  lance la recherche de chaîne TV vers le bas.

La CR104 reste sur le dernier mode périphérique sélectionné. Vous n'avez donc pas à appuyer sur la touche de mode périphérique avant chaque pression sur une touche si vous vous contentez, par exemple, de lire ou de faire des sauts de piste sur un CD.

Touches de navigation

Les touches de navigation permettent de déplacer le curseur sur les menus de configuration ou sur les menus à l'écran. Elles reproduisent également les fonctions de navigation des télécommandes d'origine livrées avec d'autres appareils de divertissement sur votre système.



 confirme un réglage.

Réglage du volume

Par défaut, la CR104 est réglée pour que les boutons de réglage du volume puissent toujours régler le volume d'un ampli ou récepteur Arcam, quel que soit le mode périphérique sélectionné sur la télécommande. C'est ce que l'on appelle un « punch through » (percement) du volume.

Ainsi, si vous écoutez un CD, la CR104 sera probablement en mode périphérique CD pour pouvoir commander le lecteur CD. Vous pouvez utiliser les touches de volume de la télécommande directement pour régler le volume d'un ampli Arcam sans avoir au préalable à appuyer sur la touche  pour mettre la télécommande en mode périphérique AMP. Les touches de volume « perforent » le mode périphérique CD de la télécommande pour forcer le mode périphérique AMP. Si vous le souhaitez, il est possible de désactiver ce « punch through » du volume sur un mode périphérique particulier.

La CR104 est conforme à la Section 15 des règles de la FCC.

Cet équipement a fait l'objet de tests et a été jugé conforme aux limitations d'un appareil numérique de classe B, conformément à la Section 15 des règles de la FCC. Ces limites sont imposées pour assurer une protection suffisante contre les interférences produites dans une installation résidentielle. Cet appareil génère, utilise et peut émettre de l'énergie de fréquence radio et, s'il n'est pas installé et utilisé conformément aux instructions, peut produire des interférences nuisibles aux communications radio. Il n'est cependant pas garanti qu'aucune interférence ne se produira dans une installation particulière. Si cet appareil provoque des interférences nuisibles affectant la réception de programmes radio ou télévisés, ce qui peut être déterminé en éteignant puis rallumant l'appareil, l'utilisateur peut tenter de remédier à ces interférences en adoptant une ou plusieurs des mesures suivantes :

Réorientez ou déplacez l'antenne de réception.

Augmentez la distance entre l'appareil et le récepteur.

Branchez l'appareil sur une prise située sur un circuit différent de celui sur lequel est branché le récepteur.

Consultez votre revendeur ou un technicien radio/télévision expérimenté.

Commande d'autres appareils

Méthode 1 (configuration de code directe)

Cette section décrit la manière la plus simple (privilegiée) de programmer les touches de mode périphérique de la CR104 pour commander des appareils autres que les appareils Arcam sur votre système.



- Certains modes sont réservés au fonctionnement des appareils Arcam, mais ils peuvent être déverrouillés si nécessaire (voir « Verrouillage/Déverrouillage d'un mode périphérique particulier » sur la page F-28).
- Le mode **AMP** ne commande que les appareils Arcam.

| Mode BD | Verrouillé |
|----------|--------------|
| mode SAT | Déverrouillé |
| mode AV | Déverrouillé |
| mode TUN | Verrouillé |
| mode AUX | Verrouillé |
| mode VCR | Déverrouillé |
| mode CD | Verrouillé |

Voici un exemple précis de la façon de programmer la touche **AV** pour commander un téléviseur Addison. Les principes de commande d'autres appareils sont absolument identiques.

1. Vérifiez que votre appareil est en marche (et non pas sur veille).
2. Recherchez le tableau de code périphérique (TV, par exemple) correspondant au type d'appareil que vous souhaitez commander à partir de la CR104.
3. Trouvez la ligne comprenant les codes du fabricant de votre appareil (Addison, par exemple) (page 36). Le code le plus utilisé est donné en premier.
4. Appuyez sur la touche de mode périphérique (par exemple **AV**) sur la CR104.
5. Maintenez la touche **SHIFT** enfoncée jusqu'à ce que le voyant rouge clignote deux fois : ✨ ✨ (Il clignote en fait une fois lorsque vous appuyez sur la touche, et une nouvelle fois au bout d'à peu près trois secondes).
6. Tapez le code à quatre chiffres de l'appareil, à l'aide des touches chiffrées. Le voyant marche/arrêt clignote deux fois : ✨ ✨.

7. Dirigez la CR104 vers l'appareil et appuyez sur **OK**. Si l'appareil s'éteint, la configuration est terminée.
8. Rallumez votre appareil et testez toutes les fonctions de la CR104 pour vérifier qu'elles marchent bien.
9. **Important !** Inscrivez votre code d'appareil sur le côté droit de la page pour pouvoir vous en rappeler si jamais vous avez à réinitialiser la CR104.

Que faire si je ne parviens toujours pas à commander l'appareil ?

- Si votre appareil ne répond pas, procédez de nouveau aux étapes ci-dessus jusqu'à ce que l'un des codes indiqués pour la marque de votre appareil fonctionne.
- Si aucun code indiqué pour la marque de votre appareil ne marche, ou si la marque de votre appareil n'apparaît pas, essayez la méthode de recherche sur bibliothèque indiquée à la prochaine rubrique.

Remarques :

- Certains codes se ressemblent. Si votre appareil ne répond pas ou ne fonctionne pas normalement sur l'un des codes, essayez un autre code indiqué sous la marque de votre appareil.
- Si la télécommande d'origine de votre appareil ne comprend pas de touche **OK** (marche/arrêt), appuyez sur **▶** plutôt que sur **OK** lorsque vous configurez votre appareil.
- N'oubliez pas d'appuyer sur la touche correspondant à votre appareil avant de faire marcher votre appareil.
- De nombreux téléviseurs ne s'allument pas en appuyant sur **OK**. Essayez plutôt d'appuyer sur une touche chiffrée (« sélection de chaîne ») pour remettre votre téléviseur en marche.
- Pour trouver le code d'un autre appareil, procédez de la même manière, en appuyant sur la touche correspondant à cet appareil plutôt que sur **AV** à l'étape 2.

Méthode 2 (recherche sur bibliothèque)

Cette rubrique décrit une autre manière de programmer la CR104 pour commander des appareils tiers.

La recherche sur bibliothèque vous permet de passer en revue l'ensemble des codes contenus dans la mémoire de la CR104. Cette méthode peut être beaucoup plus longue que la méthode précédente. Utilisez-la uniquement si :

- votre appareil ne répond pas à la CR104 après que vous ayez essayé tous les codes indiqués pour la marque de votre appareil.
- La marque de votre appareil n'apparaît pas sur les tableaux des codes d'appareil.

Exemple : Pour rechercher le code d'un téléviseur

1. Mettez votre téléviseur en marche (et non pas sur veille) et dirigez la CR104 vers celui-ci.
2. Appuyez sur **AV** sur votre CR104.
3. Maintenez la touche **SHIFT** enfoncée jusqu'à ce que le voyant rouge clignote deux fois.
4. Appuyez sur **9 9 1**. Le voyant marche/arrêt clignote deux fois : ✨ ✨.
5. Appuyez sur **OK**.
6. Dirigez la CR104 vers votre téléviseur et appuyez plusieurs fois sur **▶** jusqu'à ce que votre téléviseur s'éteigne.
7. Dès que votre téléviseur s'éteint, appuyez sur **SHIFT** pour mettre le code en mémoire.

A chaque pression sur **▶** la CR104 envoie un signal MARCHE à partir du code suivant contenu dans sa mémoire. Dans le pire des cas, il vous faudra appuyer sur cette touche 150 fois, il faut donc garder patience ! Si vous sautez un code, vous pouvez revenir en arrière en appuyant sur **◀**. N'oubliez de pointer en permanence la CR104 vers votre téléviseur tout en appuyant sur cette touche.

Remarques :

- De nombreux téléviseurs ne s'allument pas en appuyant sur **OK**. Essayez plutôt d'appuyer sur une touche chiffrée (« sélection de chaîne ») pour remettre votre téléviseur en marche.
- Si vous ne parvenez pas à commander correctement votre téléviseur, reprenez la méthode de recherche : il est possible que vous ayez sélectionné le mauvais code.
- Pour trouver le code d'un autre appareil, procédez de la même manière, en appuyant sur la touche correspondant à cet appareil plutôt que sur **AV** à l'étape 2.
- Si la télécommande d'origine de votre appareil ne comprend pas de touche **OK** (STANDBY), appuyez plutôt sur **▶** lors de l'étape 5.

Rappel du code

Une fois que vous avez configuré votre CR104, vous pouvez faire un rappel des codes de configuration.

Exemple : Rappel du code de votre téléviseur

1. Appuyez une fois sur la touche de mode périphérique correspondante (par exemple **AV**).
2. Maintenez la touche **SHIFT** enfoncée jusqu'à ce que le voyant marche/arrêt clignote deux fois : ✨ ✨ (Il clignote en fait une fois lorsque vous appuyez sur la touche, et une deuxième fois au bout de trois secondes).
3. Appuyez sur **9 9 0**. La touche **OK** clignote deux fois.
4. Pour le premier chiffre de votre code à quatre chiffres, appuyez sur **1** et comptez le nombre de fois où le voyant rouge clignote. S'il ne clignote pas, le chiffre est « 0 ».
5. Pour les deuxième, troisième et quatrième chiffres, recommencez l'opération précédente, en appuyant, dans l'ordre, sur **2**, **3**, ou **4**.

Vous avez maintenant le code à quatre chiffres.

Notez ces codes.

Inscrivez les codes de vos appareils dans les cadres ci-dessous pour pouvoir vous y référer ultérieurement.

| Appareil | Code |
|----------|------|
| 1 | |
| 2 | |
| 3 | |
| 4 | |
| 5 | |
| 6 | |
| 7 | |
| 8 | |

fonctionnement avancé

Informations du disque

Appuyez sur **STATUS** pour afficher les informations du disque sur l'écran de votre téléviseur. Les informations affichées dépendent du type de disque.

Pour un CD audio :

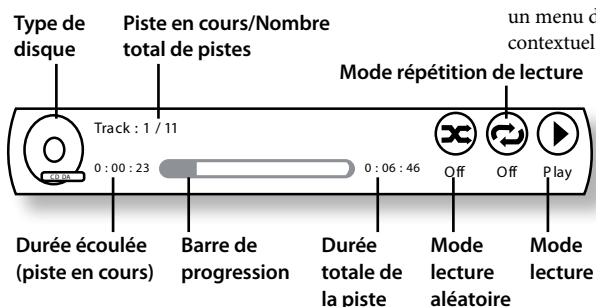

Appuyez de nouveau sur **STATUS** pour ne plus afficher ces informations.

Recherche

La touche **SRCH** vous permet de rechercher un titre, un chapitre ou une piste précis(e) sur le support. Appuyez sur **SRCH** pour afficher le cadre de recherche. Appuyez plusieurs fois sur **SRCH** pour sélectionner le type de recherche :

| Disques vidéo | Disques audio | Fichiers multimédia |
|-------------------|------------------|---------------------|
| Aller au titre | Aller à la piste | Aller au fichier n° |
| Aller au chapitre | | Aller à la durée |
| Aller à la durée | | |

Utilisez les touches chiffrées de la télécommande pour saisir les données de la recherche. Appuyez sur **OK** pour démarrer la lecture à partir de l'emplacement sélectionné.

Menus

De nombreux disque vidéo BD et DVD contiennent un menu de disque, un menu principal ou un menu contextuel qui vous indiquera les fonctions du disque.

Le contenu des menus et les opérations correspondantes dépendent du disque.

- **Menu disque** : Appuyez sur **TITLE** pour afficher le menu du disque ('Menu principal') sur le téléviseur.
- **Menu contextuel** : Appuyez sur **MENU** pour que le menu « contextuel » s'affiche sur le téléviseur.

Utilisez les touches de navigation de la télécommande pour parcourir les menus. Surlignez une option et appuyez sur **OK** pour la sélectionner, ou appuyez sur la touche de menu adéquate pour quitter ce menu.

REMARQUE

Si vous n'entendez pas l'audio secondaire, réglez la sortie numérique sur Stéréo PCM, Bistream Mixed, PCM 5.1 ou PCM 7.1. (Pour plus de détails, veuillez consulter la rubrique « Sortie numérique » page F-21.)

Lorsque les pistes audio primaire et secondaire sont activées, elles seront mêlées et vous entendrez les deux ensemble. Réglez le PIP Audio sur Off pour désactiver la piste audio secondaire.

Sélection de la piste audio

Certains disques comprennent plusieurs pistes audio, par exemple une piste audio classique Dolby Digital 5.1 et une piste audio surround haute définition Dolby TrueHD 7.1. Vous pouvez changer de piste audio durant la lecture. Vous pouvez également choisir une piste audio secondaire (commentaire du réalisateur, par exemple) sur un disque Blu-ray (le cas échéant, si d'autres pistes sont proposées).

Remarque : Pour modifier la langue audio, utilisez le menu de configuration. Voir page F-21.

Appuyez sur **AUDIO** pour afficher les informations sur la piste audio en cours :

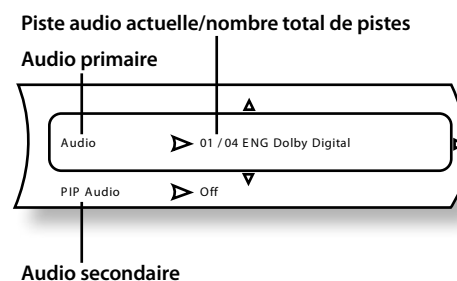

Surlignez la sélection de piste audio primaire (Audio) ou secondaire (PIP) à l'aide des boutons **▲/▼**. Appuyez sur **▶** pour afficher d'autres pistes audio. Appuyez sur **▲/▼** pour surligner la piste audio de votre choix, puis sur **OK** pour la sélectionner.

Sous-titres

Certains disques comportent plusieurs options de sous-titrage. Vous pouvez changer les sous-titres durant la lecture. Vous pouvez également changer une piste vidéo secondaire (commentaire du réalisateur, par exemple) sur un disque Blu-ray (le cas échéant, si d'autres pistes sont proposées).

Remarque : Pour modifier la langue des sous-titres, utilisez le menu de configuration. Voir page F-21.

Appuyez sur **SUBT** pour afficher les informations sur le sous-titrage en cours :

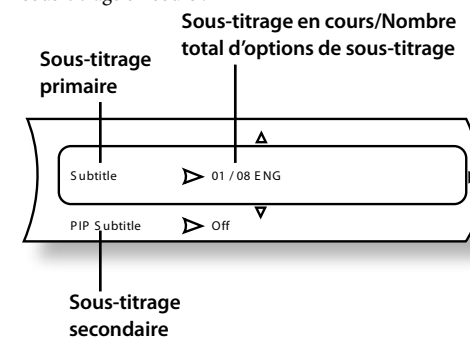

Surlignez la sélection de sous-titrage primaire (Sous-titres) ou secondaire (sous-titrage PIP) à l'aide des boutons **▲/▼**.

Appuyez sur **▶** pour afficher d'autres options de sous-titrage. Appuyez sur **▲/▼** pour surligner le sous-titrage de votre choix, puis sur **OK** pour le sélectionner.

Bonusview et BD-Live

Les fonctions Bonusview et BD-Live sont typiques du format Blu-ray.

Bonusview propose les fonctions d'Image dans l'image et de Virtual Package pour les disques compatibles. Les disques BD-Live proposent en outre un éventail de fonctionnalités via internet.

Les données de Virtual Package/BD-LIVE doivent être sauvegardées sur un périphérique de mémoire USB branché sur le BDP100. Pour pouvoir profiter de ces fonctions, branchez un support mémoire USB (d'une capacité minimum de 1 Go, et de préférence de 2 Go ou plus) prenant en charge le FAT 32 et l'USB 2.0 High Speed (480 Mbit/s) sur le connecteur USB. (Pour plus de détails, veuillez consulter la rubrique « Connexion USB » sur la page F-9.)

- Si l'espace de stockage est insuffisant, les données ne pourront pas être copiées/téléchargées. Supprimez tout contenu inutile ou utilisez un nouveau périphérique mémoire USB.
- Si le support mémoire USB que vous utilisez comprend déjà d'autres contenus (enregistrés auparavant), il est possible que cela gêne la lecture vidéo et audio.
- Si jamais le support mémoire USB est débranché de l'appareil en cours de lecture de contenu Virtual Package/BD-LIVE, la lecture du disque s'arrêtera.
- Le chargement (lecture/écriture) de contenu peut prendre un certain temps.

REMARQUE

- Si l'espace mémoire sur le périphérique USB est insuffisant, il se peut qu'il soit impossible d'utiliser les fonctions BD-LIVE. Dans ce cas, veuillez consulter la rubrique « **Supprimer l'enregistrement Blu-Ray** » sur la page F-22 pour effacer les contenus de Virtual Package et les contenus BD-Live sur le support mémoire USB.
- Le fonctionnement des supports mémoire USB n'est pas garanti.
- N'utilisez pas de rallonge USB lorsque vous branchez un support mémoire USB sur la prise USB.

Image dans l'image (vidéo secondaire)

Certains disques Blu-ray comprennent des écrans vidéo secondaires que l'on peut faire passer dans un petit cadre vidéo surposé sur l'image principale dans un coin de l'écran. Appuyez sur le bouton (MOD) de la télécommande pour afficher le menu PiP :

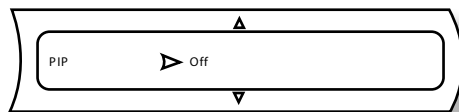

Appuyez sur (MOD) pour accéder au menu PiP. Sélectionnez un flux vidéo secondaire à l'aide des touches de navigation (▲)/ (▼) sur la télécommande. Appuyez sur (OK) pour afficher la vidéo secondaire en mode PiP.

REMARQUE

- Pour obtenir une piste audio secondaire ou pour afficher le sous-titrage secondaire, veuillez consulter la rubrique « Sélection de piste audio » ou « Sous-titrage » page F-16.
- Certaines scènes d'un disque peuvent ne pas contenir de vidéo secondaire. Cette fonction varie selon les disques : pour en savoir plus, veuillez vous reporter au manuel du disque.

Virtual Package

Sur les disques Blu-ray disposant de la fonction Virtual Package, il est possible de transférer automatiquement des contenus supplémentaires à partir du disque ou d'internet sur un support USB pour un visionnage interactif. Les fonctions disponibles incluent la vidéo et l'audio secondaires, les sous-titres et les bandes-annonces.

REMARQUE

- Les méthodes de lecture varient en fonction du disque — consultez le manuel du disque.
- Vous aurez peut-être à utiliser les touches de couleur sur la télécommande pour effectuer les opérations de lecture. Pour accéder aux fonctions des touches de couleur sur la télécommande CR104, commencez par appuyer sur (SHIFT).

BD-Live

Le BDP100 est compatible avec le BD-Live, ce qui permet l'accès à des fonctions diverses avec des disques compatibles BD-Live. Le BD-Live permet de télécharger, à partir d'internet vers une mémoire USB, des contenus tels que les dernières bandes-annonces de film et des interactifs BD-J

Les fonctions BD-Live disponibles dépendent du disque Blu-ray. Reportez-vous au mode d'emploi du disque pour en savoir plus.

REMARQUE

- Pour pouvoir utiliser les fonctions BD-Live, une connexion internet sur le BDP100 est nécessaire. Veuillez consulter la rubrique « Connexion réseau » sur la page F-9 et « Réseau » sur la page F-22.
- Vous pouvez désactiver l'accès internet BD-Live à l'aide du paramètre d'accès internet BD-Live sur le menu **Système**. Voir la rubrique « Réseau » sur la page F-22
- Vous aurez peut-être à utiliser les touches de couleur sur la télécommande pour effectuer les opérations de lecture. Pour accéder aux fonctions des touches de couleur sur la télécommande CR104, commencez par appuyer sur (SHIFT).

Lecture de fichiers

Les fichiers vidéo et audio peuvent être lus à partir de supports USB ou de disques CD-R/RW. Les formats suivants sont pris en charge :

- Vidéo : AVI, WMV
- Image : JPG
- Audio : MP3, WMA

Pour pouvoir lire des fichiers multimédia, insérez le périphérique USB ou le disque optique dans le lecteur. Le menu principal s'affiche et indique les symboles de fichiers musicaux, vidéo et/ou photo :

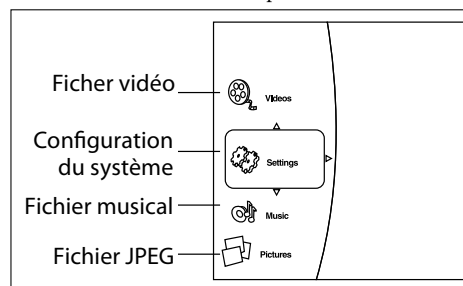

Utilisez les touches de navigation / de la télécommande pour surligner le type de fichier multimédia que vous souhaitez faire passer/regarder. Appuyez sur pour sélectionner le type de fichier. Le menu « Lecture » s'affiche :

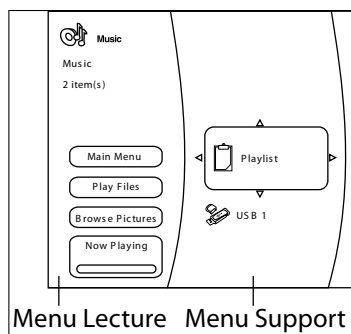

Pour faire passer tous les fichiers disponibles sans faire de sélection, appuyez sur pour aller au menu de Lecture, comme décrit ci-dessus.

Pour sélectionner des fichiers précis, utilisez les touches de navigation / de la télécommande pour surligner le périphérique multimédia à parcourir dans le menu Multimédia. Appuyez sur pour sélectionner le périphérique multimédia et afficher les fichiers et répertoires.

REMARQUE

- Vous ne pourrez parcourir que le type de fichiers sélectionné (musique, image ou vidéo), même si le CD-R/CD-RW ou le support mémoire USB comprend un mélange de fichiers musicaux, photo et vidéo. Pour faire passer un type de fichiers différent, utilisez le bouton **SETUP** pour revenir au menu principal.
- Lorsque le support ou le répertoire sélectionné ne contient pas de fichiers ou répertoires pouvant être lus, le message « Vide » s'affiche.

Il est possible de faire passer un seul fichier ou d'ajouter des fichiers sur une liste d'écoute pour faire passer une sélection de fichiers.

Surlignez un fichier à l'aide des touches de navigation de la télécommande / / / . Appuyez sur pour sélectionner le fichier.

Si le fichier n'a pas été ajouté à la liste d'écoute, le menu suivant apparaît :



Si le fichier figure déjà sur la liste d'écoute, le menu suivant apparaît :

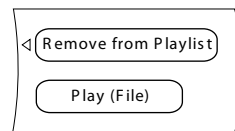

REMARQUE

- Il est impossible de sélectionner « Lecture (Fichier) » pour des images JPEG. Ajoutez les images à afficher sur la liste pour pouvoir afficher un diaporama d'images.
- Cette liste est effacée à chaque fois que le périphérique USB est retiré ou que le disque optique est éjecté.

Utilisez les touches de navigation / de la télécommande pour surligner un élément du menu et appuyez sur pour le sélectionner.

Sélectionnez « Lecture (fichier) » pour faire passer un seul fichier, ou sélectionnez « Ajouter à la liste d'écoute » pour ajouter le fichier à la liste d'écoute. Lorsque tous les fichiers désirés ont été ajoutés à la liste d'écoute, appuyez sur sur la télécommande pour revenir au menu Lecture.

Le menu Lecture

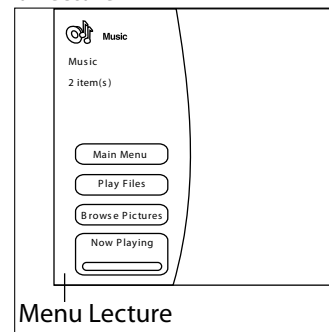

Les options indiquées dans le menu Lecture peuvent varier selon le support sélectionné et le statut actuel. Lorsqu'un support est en cours de lecture, appuyez sur la touche **STOP** pour afficher le menu Lecture.

Sélectionnez une option à l'aide des touches de navigation / et appuyez sur pour le sélectionner.

- **Menu principal** : Retour au menu principal.
- **Lecture de fichiers** : Navigation vers le menu Mode de lecture.
- **Parcourir les images / Parcourir les fichiers musicaux** : Changement du type de fichier à lire et navigation vers le périphérique multimédia affichant le type de fichiers sélectionné.
- **Ajouter tous les fichiers sur la liste d'écoute** : Ajout de l'ensemble des fichiers sur la liste d'écoute.
- **Supprimer tous les fichiers sur la liste d'écoute** : Suppression de l'ensemble des fichiers sur la liste d'écoute.
- **Répertoire précédent** : Retour au répertoire ou menu précédent.
- **Lecture en cours** : Affichage du statut de lecture des fichiers musicaux.

Le menu Mode de lecture

Utilisez les touches de navigation / de la télécommande pour surligner « Lecture de fichiers » et appuyez sur pour le sélectionner.

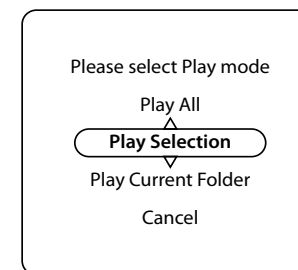

Sélectionnez une option à l'aide des touches de navigation / et appuyez sur pour la sélectionner.

- **Lire tout** : Lecture de l'ensemble des fichiers du disque ou du périphérique correspondant au type sélectionné.
- **Lire la sélection** : Lecture de l'ensemble des éléments ajoutés à la liste d'écoute.
- **Lire le répertoire actuel** : Lecture de l'ensemble des fichiers du répertoire actuel correspondant au type sélectionné.
- **Annuler** : Retour au menu Lecture.

Lorsqu'une option de lecture est sélectionnée, le support lancera la lecture et le panneau d'informations « Lecture en cours » sera affiché :

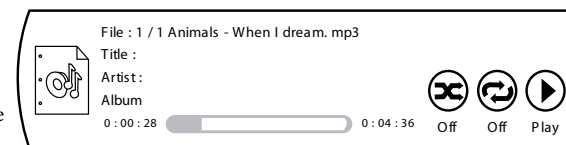

REMARQUE

- Lors de la lecture de fichiers JPEG, chaque fichier reste affiché pendant un certain temps. Cette durée peut être réglée en appuyant sur **SHIFT** puis sur sur la télécommande, ou en accédant au menu Effets de diaporama, décrit ci-contre.
- Le mode de lecture disponible varie selon le statut d'opération, le support sélectionné, etc.

Commandes de lecture avancées

Les commandes avancées suivantes sont disponibles durant la lecture d'un disque ou d'un fichier (selon le type de support) :

Lecture ralentie

Appuyez sur **SHIFT**, puis sur **(II)** pour activer la lecture ralentie. Appuyez de nouveau sur ces mêmes touches pour changer la vitesse de lecture. Les vitesses proposées sont $1/2$, $1/4$ et $1/8$.

Intervalle

Durant un diaporama d'images JPEG, il est possible de changer l'intervalle entre chaque images. Le choix est de 5, 10, 15 ou 30 secondes. Appuyez sur **SHIFT**, puis sur **(II)** pour changer d'intervalle.

Lecture accélérée

Appuyez sur **(◀◀)** ou sur **(▶▶)** en cours de lecture pour activer la fonction de lecture accélérée vers l'avant ou vers l'arrière. Si vous continuez à appuyer sur ces touches, la vitesse de lecture change. Des vitesses de 2x, 4x, 8x, 16x, 32x, 64x et 128x la vitesse normale sont proposées. Appuyez sur **(▶)** pour reprendre la lecture normale.

Affichage des informations du fichier

Appuyez sur la touche **STATUS** pour afficher le cadre d'informations du fichier. Le cadre d'informations fichier affiche les informations suivantes :

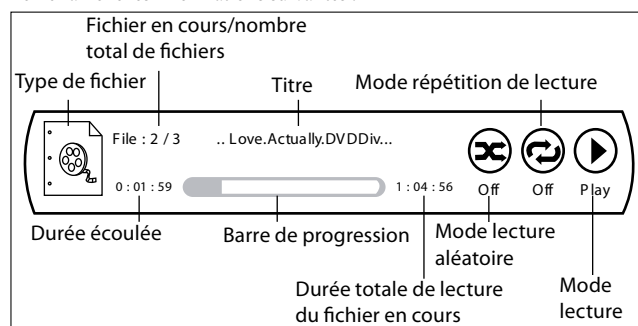

Appuyez de nouveau sur **status** pour masquer le cadre d'informations. A noter : le cadre d'informations fichier s'affiche toujours durant la lecture de fichiers musicaux.

Effets de diaporama

Lorsque vous regardez un diaporama d'images JPEG, appuyez sur **(MENU)** pour afficher le menu Diaporama :

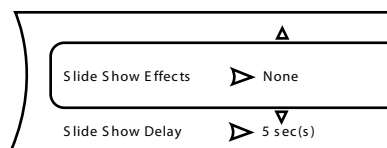

Utilisez les touches de navigation **(▲)**/**(▼)** de la télécommande pour surligner une option du menu et appuyez sur **(▶)** pour la sélectionner.

- **Effets de diaporama** : Utilisez les touches de navigation **(▲)**/**(▼)** pour sélectionner l'un des effets suivants :
 - Scroll horizontal
 - Fondu
 - Volet
 - Aucun

Appuyez sur **(OK)** pour confirmer la sélection.

- **Délai du diaporama** : Utilisez les touches de navigation **(▲)**/**(▼)** pour sélectionner la durée du délai entre chaque image :

- 5 secondes
- 2 secondes
- 1 seconde
- Aucun
- 10 secondes
- 15 secondes
- 30 secondes

Appuyez sur **(OK)** pour confirmer la sélection.

Lecture musicale durant le visionnage d'images

Durant la lecture de fichiers musicaux, appuyez sur la touche **(OK)** pour afficher le menu Lecture. Utilisez les touches de navigation **(▲)**/**(▼)** de la télécommande pour surligner « Parcourir les images » et appuyez sur **(OK)**. Sélectionnez les images et faites-les passer comme décrit dans la rubrique « Le menu Lecture » sur la page F-18. Les images JPEG défilent tandis que la musique continue de passer.

REMARQUE

- Lorsque vous faites passer des fichiers JPEG et de la musique en même temps, les commandes de lecture ne s'appliquent qu'à la lecture des fichiers JPEG.
- Pour commander les fichiers musicaux :
 1. Appuyez sur la touche **stop** **(■)** pour arrêter le diaporama JPEG et afficher le menu Lecture.
 2. Utilisez les touches de navigation **(▲)**/**(▼)** de la télécommande pour surligner « Lecture en cours » et appuyez sur **(OK)**. Les commandes de lecture s'appliquent désormais à la musique.

menus de configuration

Les menus de configuration vous permettent de configurer l'ensemble de votre BDP100. Les quelques pages suivantes vous indiqueront les options des menus et leur fonction. Les menus de configuration peuvent paraître impressionnants si vous découvrez le home cinéma, mais la majorité des réglages ne sont nécessaires qu'à l'installation initiale du système.

La seule manière d'afficher les menus de configuration est sur votre écran (téléviseur ou projecteur) en utilisant la capacité d'affichage à l'écran (OSD) de votre BDP100. Pour afficher l'OSD correspondant à la configuration initiale, branchez l'une des sorties vidéo sur votre écran (ou récepteur AV branché sur votre écran).

Accès au menu de configuration

Pour accéder au menu de configuration, utilisez les touches de navigation \blacktriangleleft et \blacktriangleright pour surligner l'option « Paramètres » sur le menu principal. Si le menu principal n'est pas affiché, appuyez sur **SETUP** sur la télécommande pour le faire apparaître. A noter : il faudra peut-être encore d'autres pressions sur les touches durant la lecture de fichiers musicaux, vidéo ou JPEG pour quitter la structure de répertoire. Appuyez sur \blacktriangleright pour accéder au menu de configuration.

L'affichage du menu OSD ou de l'image est instable ?

La résolution de sortie vidéo par défaut du BDP100 à la première mise en marche a été choisie en fonction du standard national du pays sur lequel la plupart des écrans peuvent effectuer une synchronisation automatique du signal vidéo. Vous pouvez modifier ceci à partir de la section Sorties vidéo des menus de configuration.

Si la résolution de sortie et la vitesse de défilement ne correspondent pas à votre écran, l'image peut devenir instable ou peut ne pas s'afficher du tout. Dans ce cas,

branchez le BDP100 directement sur votre écran à l'aide de la connexion vidéo composite pour afficher les menus. Dès que les bons réglages vidéo ont été effectués, vous pouvez utiliser une connexion de meilleure qualité.

Parcourir les menus

Les touches de navigation (flèches) de la télécommande permettent de parcourir les menus du BDP100.

1. Pour afficher le menu principal, appuyez sur la touche **SETUP**.
2. Utilisez les touches \blacktriangleup et \blacktriangledown pour parcourir vers le haut et vers le bas les en-têtes de la section principale sur le côté gauche.
3. Lorsque vous avez mis la section principale requise en surbrillance, utilisez la touche \blacktriangleright pour accéder à cette section.
4. Utilisez les touches \blacktriangleup et \blacktriangledown pour parcourir vers le haut et vers le bas les réglages de la section sur le côté droit. Certains réglages sont affichés en gris. Ce sont soit des informations uniquement (fréquence d'échantillonnage, par exemple), soit des options qui ne peuvent pas être sélectionnées (une adresse IP de réseau lorsque le DHCP est utilisé, par exemple).
5. Appuyez sur \blacktriangleright pour sélectionner un réglage afin de le modifier.
6. Utilisez les touches \blacktriangleup et \blacktriangledown pour modifier le réglage.
7. Appuyez sur **OK** pour confirmer le réglage. Retournez à l'étape 4 pour effectuer d'autres réglages sur la section sélectionnée.
8. Appuyez sur \blacktriangleleft ou sur **RETURN** pour revenir à l'écran précédent et sélectionner une autre section à régler.

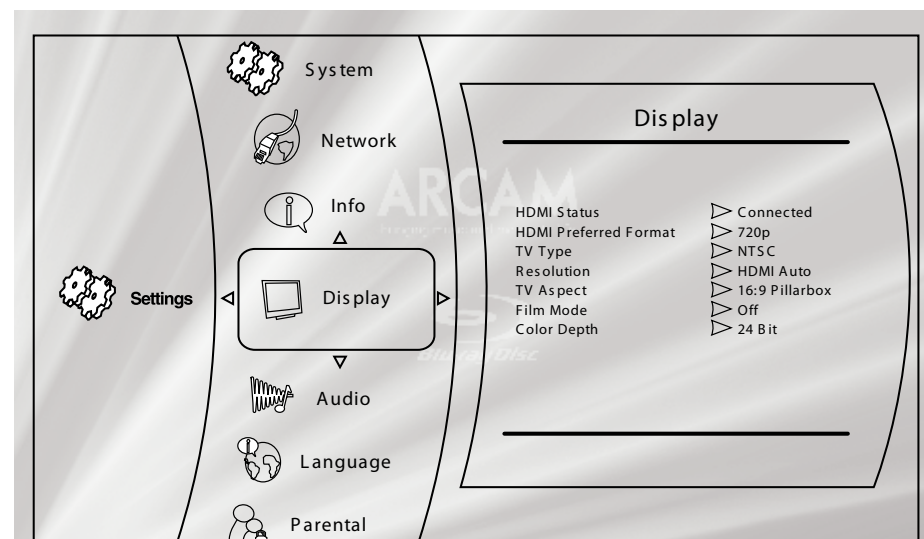

Ecran

Type TV – Réglage du format du signal vidéo. Si les couleurs ou la qualité de l'image sur une vidéo analogique ne sont pas bonnes, modifiez ce réglage. Vous ne devriez pas avoir à le changer pour une utilisation normale.

- **NTSC** : norme vidéo des Etats-Unis et du Canada.
- **PAL** : norme vidéo de l'Europe, de l'Australie et de la Chine.

Résolution – Réglage de la résolution vidéo des sorties **HDMI** et **VIDÉO COMPOSANTE**.

- **HDMI Auto** : règle la résolution de préférence du téléviseur.
- **1080p** : vidéo progressive Full HD.
- **1080i** : vidéo HD entrelacée.
- **720p** : vidéo HD progressive.
- **480p/576p** : vidéo progressive à 480 lignes (NTSC) ou 576 lignes (PAL)
- **480p/576i** : vidéo entrelacée à définition standard 480 lignes (NTSC) ou 576 lignes (PAL).

REMARQUE

- L'option HDMI Auto peut ne pas rendre une résolution optimale. Si vous disposez d'un écran 1080p Full HD, réglez la résolution sur 1080p.
- Pour en savoir plus sur les résolutions de sortie, reportez-vous au tableau de la page F-25.

TV Aspect – Régle le rapport d'aspect (la forme) de votre écran.

- **16:9 Wide** : à utiliser sur des téléviseurs grand écran. Les sources 4:3 seront grossies pour correspondre à la taille de l'écran.
- **16:9 Pillarbox** : à utiliser sur des téléviseurs grand écran. Les sources 4:3 seront affichées entièrement, avec des barres noires verticales sur les côtés.
- **4:3 Letterbox** : A utiliser avec des téléviseurs 4:3. Les contenus grand écran 16:9 seront affichés avec des barres verticales au-dessus et en-dessous.

REMARQUE

- Les signaux vidéo 1080/24p ne peuvent être transmis que sur une connexion **HDMI**.
- Les appareils connectés (récepteur AV, téléviseur/projecteur) doivent être compatibles 1080/24p.
- La résolution de sortie doit être réglée sur **1080p** ou **HDMI Auto**.

Mode 24p – pour activer ou désactiver la sortie vidéo 24 images par seconde (1080/24p).

- **On** : A sélectionner pour transmettre les signaux 24p de la sortie **HDMI**.
- **Off** : pour désactiver la sortie vidéo 24p.

Color Depth – Réglage du niveau de traitement Deep Color appliqué à la sortie vidéo HDMI.

- **36-bit** : A sélectionner pour transmettre les signaux 36-bit Deep Color de la sortie **HDMI**.
- **30-bit** : A sélectionner pour transmettre les signaux 30-bit Deep Color de la sortie **HDMI**.
- **24-bit** : A sélectionner pour transmettre les signaux 24-bit Deep Color de la sortie **HDMI** (fonction Deep Color désactivée).

REMARQUE

- Les appareils branchés (récepteur AV, téléviseur/projecteur) doivent être compatibles « Deep Color » pour pouvoir utiliser les signaux 30/36-bit Deep Color. Veuillez consulter le mode d'emploi de votre téléviseur et récepteur A/V.
- L'ensemble des câbles d'interconnexion HDMI système doivent être compatibles « Deep Color » pour pouvoir utiliser les signaux 30/36-bit Deep Color.
- Si vous constatez une image vacillante ou anormale après avoir modifié le paramètre Deep Color, branchez l'appareil à l'aide d'un câble vidéo composite et modifier le réglage sur une valeur prise en charge par l'écran.

Audio

PCM Downsampling – Pour régler le taux d'échantillonnage maximum de la sortie audio à partir de la sortie **OPTIQUE** ou **COAXIALE**.

- **96kHz** : Sortie audionumérique avec un taux d'échantillonnage de 96 kHz (qualité optimale).
- **48kHz** : Sortie audionumérique avec un taux d'échantillonnage de 48 kHz (qualité optimale).

REMARQUE

- Si les appareils connectés (un récepteur AV par exemple) n'acceptent pas 96kHz, cela peut entraîner un silence ou des interférences. Dans ce cas, réglez le **PCM Downsampling** sur 48 kHz.

Sortie numérique – Sélection de la sortie du format audio à partir des sorties **HDMI**, **OPTIQUE** ou **COAXIALE**.

- **Bitstream HD** : Sortie de la piste audio de disques Blu-ray HD bitstream pour le décodage sur votre récepteur AV (sortie **HDMI** uniquement, compatibilité du récepteur AV essentielle).
- **Bitstream Legacy** : Transmission du format Legacy pour la piste audio. Cette option est adaptée aux anciens récepteurs AV qui ne sont pas HD, HDMI Audio ou DTS.
- **Bitstream Mixed** : Conversion de tout audio surround audio en format surround DTS 5.1. Cette option garantit une qualité optimale pour les récepteurs AV compatibles DTS mais non compatibles HD ou HDMI Audio.
- **PCM 7.1** : Décodage de tous les formats sur le lecture et sortie audio PCM. Utilisez cette option pour les récepteurs HD qui ne peuvent pas décoder l'ensemble des formats HD. Les sorties numériques **OPTIQUES** et **COAXIALES** transmettront une audio stéréo PCM.
- **PCM 5.1** : Similaire au PCM 7.1 mais toute piste audio au format HD 7.1 sera convertie en format surround 5.1 (sortie **HDMI** uniquement).
- **PCM Stereo** : Décodage de tous les formats sur le lecteur et sortie audio PCM. Tout format audio surround sera converti en stéréo sur l'ensemble des connexions de sortie audio.

REMARQUE

- Le signal sur la sortie **HDMI** est également déterminé par les formats pris en charge sur les appareils connectés.
- Pour en savoir plus sur les formats de sortie, reportez-vous au tableau de la page F-25.

Dynamic Range Control – Choisissez ou non de compresser la plage dynamique entre les sons les plus intenses et les plus faibles lors de la lecture d'un support audio Dolby Digital, Dolby Digital Plus ou Dolby TrueHD.

- **On** : Active le contrôle de la plage dynamique pour pouvoir entendre plus facilement les sons faibles.
- **Off** : pour désactiver le contrôle de la plage dynamique.
- **Auto** : permet au codage enfoui sur une piste audio Dolby TrueHD de régler la plage dynamique. Pour les autres pistes audio, la réponse sera la même que sur 'On'.

Langue

OSD – choix de la langue d'affichage sur écran (OSD).

Menu – choix de la langue du menu disque et du menu contextuel.

- **Auto** : sélection de la langue prioritaire sur le disque.

Audio – choix de la langue de la piste audio.

- **Auto** : sélection de la langue prioritaire sur le disque.

Sous-titrage – choix de la langue des sous-titres.

- **Off** : aucun sous-titrage.



REMARQUE

- Le choix des langues varie selon les disques.

Contrôle parental



Les paramètres du contrôle parental peuvent être activés pour empêcher l'affichage de disques ou de scènes ne convenant pas à des enfants. Pour pouvoir activer ou désactiver le contrôle parental, il faut utiliser un code à quatre chiffres. Le contrôle parental propose plusieurs niveaux. Selon le niveau défini, un disque pourra être bloqué, ou certaines scènes du disque pourront être coupées ou remplacées par d'autres scènes, selon le disque.

Pour activer le contrôle parental :

1. Sélectionnez le menu Contrôle parental :
 Paramètres  Contrôle parental 
2. Si le contrôle parental est activé (On), vous devez saisir le code PIN à l'aide des touches chiffrées de la télécommande. Le code PIN par défaut est 3308.

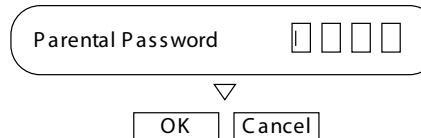
Please Input 4-Digit Parental Password :



3. Lorsque vous avez pu accéder au menu Contrôle parental, appuyez sur les touches de navigation  /  de la télécommande pour sélectionner les options suivantes. Appuyez sur  pour sélectionner une option.

Contrôle parental – pour activer (On) ou désactiver (Off) le contrôle parental.

- **Off** : Tous les disques seront lus.
- **On** : La lecture des disques est limitée en fonction du niveau de contrôle parental défini sur l'option de menu suivante.

Niveau parental – Définition du niveau de restriction des disques. Plus la valeur est faible, plus les limites seront strictes.

- 1 [Kid Safe] : convient aux enfants.
- 2 [G] : tout public.
- 3 [PG] : Accord parental conseillé.
- 4 [PG-13] : Ne convient pas aux enfants de moins de 13 ans.
- 5 [PG-R] : Accord parental recommandé.
- 6 [R] : Limité, les cinémas exigent que les enfants de moins de 17 ans soient accompagnés par un adulte (parent ou responsable).
- 7 [NC-17] : Les cinémas refusent l'entrée à toute personne de moins de 17 ans.
- 8 [Adult] : Les disques de tout classement (Adulte/Général/Enfants) peuvent passer.

Mot de passe parental – Appuyez sur  lorsque cette option est en surbrillance pour saisir un nouveau mot de passe. Tapez un nouveau code à 4 chiffres à l'aide des touches chiffrées de la télécommande, puis allez sur la touche **OK** à l'écran à l'aide de ces mêmes touches, et appuyez sur la touche **OK** de la télécommande. Il vous faudra demander de confirmer le code. Pour cela, recommencez l'opération ci-dessus.

Please enter a new Parental Control Password:

Parental Password

▼

Système

Lecture automatique des disques optiques – pour activer ou désactiver la lecture automatique d'un disque optique (par exemple un disque Blu-ray, un DVD ou un CD) après son chargement.

- **On** : La lecture des disques optiques démarre automatiquement.
- **Off** : il faut appuyer sur **PLAY** pour démarrer la lecture d'un disque.

Accès internet BD-Live – définition de restrictions d'accès internet.

- **Accès limité** : Seuls les disques Blu-ray disposant d'un certificat de propriété auront accès à internet.
- **Accès toujours autorisé** : Tous les disques BD-Live pourront accéder aux sites internet BD-Live.
- **Accès interdit** : aucun disque BD-Live n'est autorisé à accès aux sites internet BD-Live.

REMARQUE

- Les fonctions en ligne disponibles dépendent du disque.
- Reportez-vous aux instructions du disque BD-Live pour en savoir plus sur l'accès au contenu en ligne.
- Pour pouvoir accéder au contenu en ligne, il faut que le BDP100 soit connecté sur internet et correctement configuré. Voir page F-9 pour les connexions réseau et page F-22 pour les paramètres réseau.

Enregistrement de BD-Live – Le contenu BD-Live est mis en mémoire sur le support mémoire USB connecté. Cette option du menu affiche l'espace mémoire USB disponible.

Supprimer l'enregistrement Blu-Ray – Appuyez sur **OK** lorsque cette option est en surbrillance pour effacer le contenu BD-Live enregistré sur le support de stockage USB.

Durée de l'écran de veille – définit la durée d'affichage d'une image statique avant que l'écran de veille ne se mette en marche. L'écran de veille permet d'éviter que l'écran ne s'abîme en raison d'une image statique rémanente.

- **Off** : pour désactiver la fonction d'écran de veille.
- **5/10/20/30 minutes** : définition de la durée d'affichage d'une image statique avant que l'écran de veille ne se mette en marche.

REMARQUE

- Vous pouvez désactiver l'écran de veille en appuyant sur n'importe quelle touche de l'appareil ou de la télécommande.

Réinitialisation des paramètres – Appuyez sur **OK** lorsque cette option est en surbrillance pour rétablir l'ensemble des paramètres d'usine (à l'exception des contrôles parentaux).

Réseau

Si vous souhaitez utiliser les sites internet BD-Live et le contenu téléchargé, il vous faut une connexion internet configurée et active. Voir la rubrique sur les connexions physiques page F-9.

La plupart des réseaux domestiques vont automatiquement configurer la connexion par DHCP. Si votre réseau n'est pas configuré automatiquement, il vous faut connaître les paramètres suivants :

- Adresse IP
- Masque Subnet
- Gateway
- DNS primaire
- DNS secondaire

Réseau câblé

Sélectionnez et appuyez sur **OK** pour définir les paramètres de connexion du réseau :

Link Status – Informations uniquement

Adresse MAC – Informations uniquement

Mode IP – Pour définir un réglage des paramètres du réseau automatique ou manuel.

- **Off** : pour désactiver les fonctions de réseau.
- **Manuel** : Saisie manuelle des paramètres, pour les utilisateurs avertis.
- **Dynamique** : autorise le routeur ou modem connecté à configurer automatiquement les paramètres du réseau, à partir du serveur réseau DHCP. Ce réglage s'applique à la plupart des réseaux domestiques.

Les réglages suivants ne sont disponibles que si le **Mode IP** est réglé sur Manuel :

Adresse IP – Appuyez sur **OK** pour définir l'adresse IP attribuée à votre lecteur par votre administrateur réseau. Utilisez les touches de navigation pour passer d'un segment à l'autre et les touches chiffrées de la télécommande pour saisir l'adresse. Allez sur la touche **OK** à l'écran et appuyez sur la touche **OK** de la télécommande pour enregistrer le réglage.

Masque Subnet – Appuyez sur **OK** pour définir le masque subnet de votre réseau. Utilisez les touches de navigation pour passer d'un segment à l'autre et les touches chiffrées de la télécommande pour saisir le masque subnet. Allez sur la touche **OK** à l'écran et appuyez sur la touche **OK** de la télécommande pour enregistrer le réglage.

Gateway – Appuyez sur **OK** pour saisir l'adresse IP de votre passerelle internet. Utilisez les touches de navigation pour passer d'un segment à l'autre et les touches chiffrées de la télécommande pour saisir l'adresse. Allez sur la touche **OK** à l'écran et appuyez sur la touche **OK** de la télécommande pour enregistrer le réglage.

DNS primaire – Appuyez sur **OK** pour saisir l'adresse IP de votre serveur DNS primaire. Utilisez les touches de navigation pour passer d'un segment à l'autre et les touches chiffrées de la télécommande pour saisir l'adresse. Allez sur la touche **OK** à l'écran et appuyez sur la touche **OK** de la télécommande pour enregistrer le réglage.

DNS secondaire – Appuyez sur **OK** pour saisir l'adresse IP de votre serveur DNS secondaire. Utilisez les touches de navigation pour passer d'un segment à l'autre et les touches chiffrées de la télécommande pour saisir l'adresse. Allez sur la touche **OK** à l'écran et appuyez sur la touche **OK** de la télécommande pour enregistrer le réglage.

Test réseau

Appuyez sur **OK** pour effectuer un test du réseau. Ceci permet également de configurer automatiquement les paramètres de réseau s'ils n'étaient pas déjà configurés et si la configuration automatique (DHCP) n'est pas prise en charge par le réseau.

dépannage

En cas de problème, consultez le tableau ci-dessous avant d'emmener votre appareil à réparer.

Si le problème persiste, essayez de le résoudre en éteignant et en rallumant l'appareil. Si cela ne résout toujours pas la situation, veuillez vous adresser à votre revendeur.

N'essayez jamais de réparer l'appareil par vous-même car cela annulerait la garantie !

| Problème | Cause possible | Solution |
|---|---|--|
| Pas d'alimentation | <ul style="list-style-type: none"> Le câble d'alimentation électrique est débranché. Mauvais branchement sur la prise murale ou prise murale hors d'état de marche. | <ul style="list-style-type: none"> Enfoncez fermement le câble d'alimentation. Vérifiez si la prise fonctionne en utilisant une lampe ou un autre appareil. |
| Pas de lecture | <ul style="list-style-type: none"> Le disque a peut-être été inséré dans le mauvais sens. Le disque ne peut pas être lu. Le disque est sale. Le disque enregistré n'a pas été correctement finalisé. Le niveau de contrôle parental n'a pas été bien réglé. Le symbole indiquant une mauvaise opération s'affiche. Le disque est rayé, sale, mal enregistré ou incompatible. | <ul style="list-style-type: none"> Réinsérez le disque, face imprimée vers le haut. Utilisez un disque compatible. Nettoyez le disque. Insérez un disque bien finalisé. Réglez le niveau parental correctement. (Voir page F-21.) Effectuez le bon réglage. |
| Dysfonctionnement | <ul style="list-style-type: none"> Le disque est rayé, sale, mal enregistré ou incompatible. | <ul style="list-style-type: none"> Appuyez sur la touche POWER pour éteindre l'appareil. Appuyez de nouveau sur cette touche et retirez le disque. |
| Pas d'image | <ul style="list-style-type: none"> Les câbles vidéo sont débranchés. La source d'entrée sélectionnée sur le téléviseur n'est pas la bonne. Le disque ne peut pas être lu. | <ul style="list-style-type: none"> Branchez les câbles comme il convient. Sélectionnez la source d'entrée qui convient. Utilisez un disque compatible. |
| Interférences sur l'image ou image déformée | <ul style="list-style-type: none"> L'appareil est branché directement sur un appareil d'enregistrement et la fonction de protection du copyright est activée. Le disque est sale. La fonction de lecture accélérée ou de lecture image par image a peut-être été activée. | <ul style="list-style-type: none"> Débranchez l'appareil pour que le signal de l'image soit directement transmis sur le téléviseur. Nettoyez le disque. Il est possible que l'image apparaisse légèrement déformée. Ceci n'est pas un dysfonctionnement. |
| Image anormale ou pas d'image | <ul style="list-style-type: none"> La résolution ne permet pas la transmission de signaux vidéo à partir des SORTIES COMPOSANTE et HDMI. Le HDCP n'est pas pris en charge par le téléviseur. Le standard TV de l'appareil ne correspond pas à celui du téléviseur ou du disque. | <ul style="list-style-type: none"> Effectuez un bon réglage de la résolution. (Voir page F-21.) Cet appareil ne peut pas transférer les signaux vidéo à partir du connecteur HDMI sur un téléviseur ne prenant pas en charge le HDCP. Ceci n'est pas un dysfonctionnement. Effectuez un bon réglage du standard TV. (Voir page F-21.) |
| Bref arrêt sur image | <ul style="list-style-type: none"> Une transition de couche peut arriver durant la lecture de DVD Vidéo, etc. enregistrés en format bicouche. | <ul style="list-style-type: none"> Il se peut que le défilement s'arrête brièvement. Ceci n'est pas un dysfonctionnement. |
| Aucun son | <ul style="list-style-type: none"> Les câbles audio sont débranchés. Les haut-parleurs ne sont pas branchés sur l'ampli. La source d'entrée sélectionnée sur l'ampli n'est pas la bonne. | <ul style="list-style-type: none"> Branchez les câbles comme il convient. Branchez les haut-parleurs comme il convient. Sélectionnez la source d'entrée qui convient. |
| Interférences ou son déformé | <ul style="list-style-type: none"> Le disque est sale. Les branchements sont mal effectués. | <ul style="list-style-type: none"> Nettoyez le disque. Vérifiez les branchements et insérez fermement l'ensemble des câbles sur les prises. |
| Le téléchargement des contenus BD-LIVE est impossible | <ul style="list-style-type: none"> Les branchements entre cet appareil et le routeur broadband et/ou le modem sont mauvais. Le support mémoire USB est débranché. L'accès BD-Live est réglé sur « Accès interdit ». Le disque BD ne prend pas en charge la fonction BD-LIVE. Les paramètres réseau ne sont pas bien réglés. | <ul style="list-style-type: none"> Vérifiez les branchements et insérez fermement l'ensemble des câbles sur les prises. Branchez le support mémoire USB sur l'appareil. Réglez-le sur « Accès toujours autorisé » (voir page F-22.) Insérez un disque avec fonction BD-LIVE. Configurez correctement les paramètres réseau. (Voir page F-22.) |
| La télécommande ne marche pas | <ul style="list-style-type: none"> Les piles n'ont pas été installées ou sont usagées. Le capteur de la télécommande est masqué. | <ul style="list-style-type: none"> Remplacez les piles. Enlevez l'obstacle. |

formats de sortie audio et vidéo

Format de sortie audio

Le format de sortie audio disponible à partir des sorties audio numériques dépend du format de piste audio qui passe, de la sortie audio en cours et du réglage de **Sortie numérique** du menu **Audio** (voir « Audio » sur la page F-21). Le tableau ci-contre indique les associations possibles.

Utilisez le tableau de cheminement sur cette page pour étudier le réglage correspondant à la configuration de votre home cinéma.

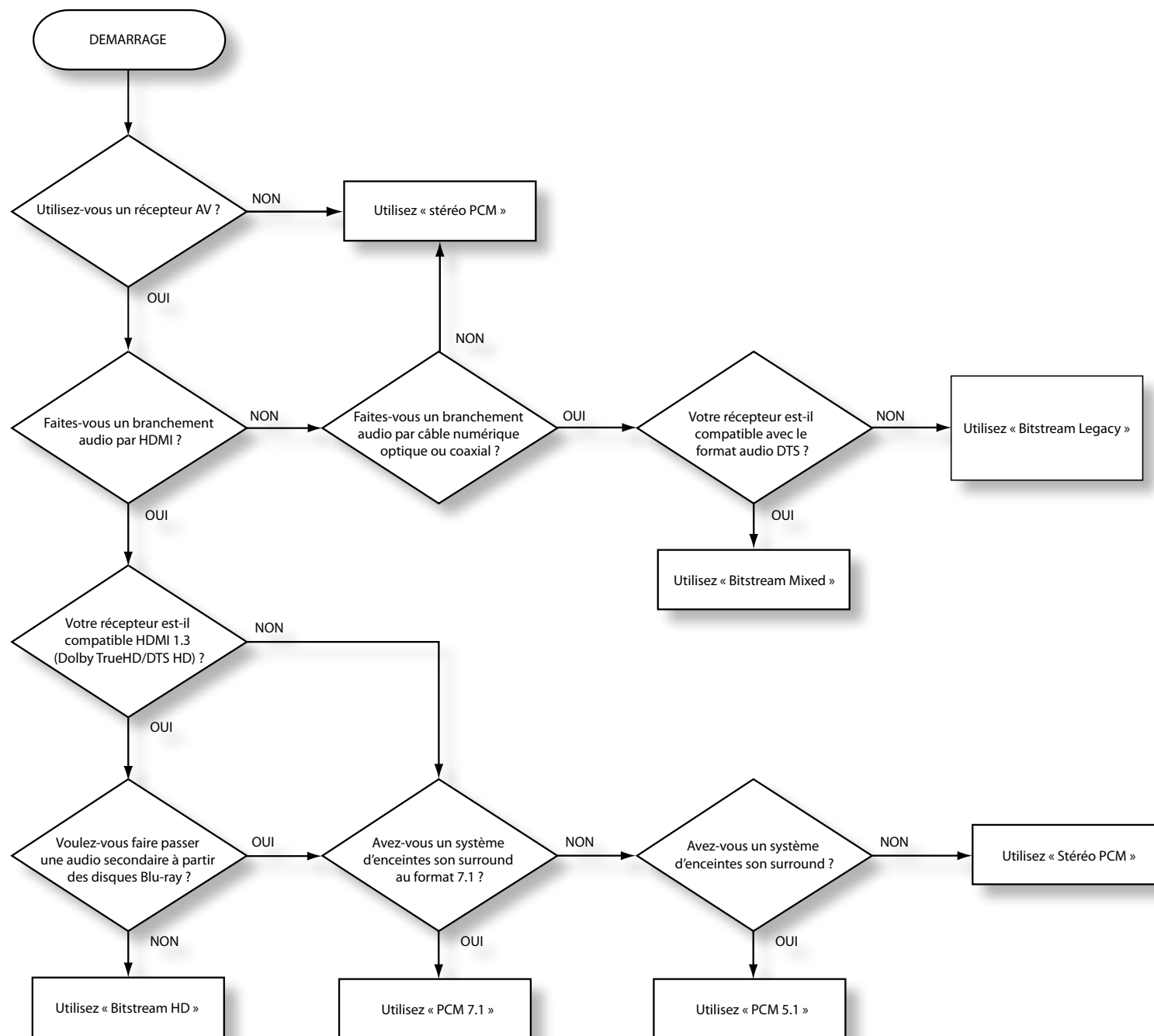

| Format audio | Réglage de sortie numérique | Sortie HDMI | Sortie optique/coaxiale |
|---|-----------------------------|---|-------------------------|
| Dolby Digital | Bitstream HD | Dolby Digital 5.1 | Dolby Digital 5.1 |
| | Bitstream Legacy | Dolby Digital 5.1 | Dolby Digital 5.1 |
| | Bitstream Mixed | DTS 5.1 | DTS 5.1 |
| | PCM 7.1 | PCM 5.1 | PCM Stereo |
| | PCM 5.1 | PCM 5.1 | PCM Stereo |
| | PCM Stereo | PCM Stereo | PCM Stereo |
| Dolby Digital Plus / Dolby TrueHD | Bitstream HD | Dolby Digital Plus / Dolby TrueHD | Dolby Digital 5.1 |
| | Bitstream Legacy | Dolby Digital 5.1 | Dolby Digital 5.1 |
| | Bitstream Mixed | DTS 5.1 | DTS 5.1 |
| | PCM 7.1 | PCM 7.1 | PCM Stereo |
| | PCM 5.1 | PCM 5.1 | PCM Stereo |
| | PCM Stereo | PCM Stereo | PCM Stereo |
| Audio DTS-HD Haute résolution / Audio master DTS-HD | Bitstream HD | Audio DTS-HD Haute résolution / Audio master DTS-HD | PCM Stereo |
| | Bitstream Legacy | DTS 5.1 | DTS 5.1 |
| | Bitstream Mixed | DTS 5.1 | DTS 5.1 |
| | PCM 7.1 | PCM 7.1 | PCM Stereo |
| | PCM 5.1 | PCM 5.1 | PCM Stereo |
| | PCM Stereo | PCM Stereo | PCM Stereo |
| DTS | Bitstream HD | DTS 5.1 | DTS 5.1 |
| | Bitstream Legacy | DTS 5.1 | DTS 5.1 |
| | Bitstream Mixed | DTS 5.1 | DTS 5.1 |
| | PCM 7.1 | PCM 5.1 | PCM Stereo |
| | PCM 5.1 | PCM 5.1 | PCM Stereo |
| | PCM Stereo | PCM Stereo | PCM Stereo |
| LPCM 7.1 (48 kHz / 96 kHz) | Bitstream HD | PCM 7.1 | PCM Stereo |
| | Bitstream Legacy | PCM 7.1 | PCM Stereo |
| | Bitstream Mixed | DTS 5.1 | DTS 5.1 |
| | PCM 7.1 | PCM 7.1 | PCM Stereo |
| | PCM 5.1 | PCM 5.1 | PCM Stereo |
| LPCM 5.1 192 kHz | PCM Stereo | PCM Stereo | PCM Stereo |
| | Bitstream HD | PCM Stereo | PCM Stereo |
| | Bitstream Legacy | PCM Stereo | PCM Stereo |
| | Bitstream Mixed | DTS 5.1 | PCM Stereo |
| | PCM 7.1 | PCM Stereo | PCM Stereo |
| LPCM 2.0 (44,1 kHz / 48 kHz) | PCM 5.1 | PCM Stereo | PCM Stereo |
| | PCM Stereo | PCM Stereo | PCM Stereo |
| | Bitstream HD | PCM Stereo | PCM Stereo |
| | Bitstream Legacy | PCM Stereo | PCM Stereo |
| | Bitstream Mixed | DTS 2.0 | DTS 2.0 |
| | PCM 7.1 | PCM Stereo | PCM Stereo |
| | PCM 5.1 | PCM Stereo | PCM Stereo |
| | PCM Stereo | PCM Stereo | PCM Stereo |

Résolution de sortie Vidéo

Le tableau ci-dessous indique la résolution de sortie vidéo sur chaque sortie vidéo pour les différents réglages de résolution (voir « Ecran » sur la page F-21).

| Réglage de résolution | Sorties vidéo | | | | | |
|-----------------------|------------------------|------|-------------------------|-------|-------------|-----------|
| | Sortie vidéo composite | | Sortie vidéo composante | | Sortie HDMI | |
| | NTSC | PAL | NTSC | PAL | NTSC | PAL |
| HDMI Auto | 480i | 576i | 1080i | 1080i | Preferred | Preferred |
| 1080p | 480i | 576i | 1080i | 1080i | 1080p | 1080p |
| 1080i | 480i | 576i | 1080i | 1080i | 1080i | 1080i |
| 720p | 480i | 576i | 720p | 720p | 720p | 720p |
| 480p/576p | 480i | 576i | 480p | 576p | 480p | 576p |
| 480i/576i | 480i | 576i | 480i | 576i | 480i | 576i |

REMARQUES :

- Si les sorties HDMI et vidéo composante sont utilisées en même temps, la vidéo composite sera transmise sur une définition standard (résolution de 480i/576i).
- La définition des DVD protégés contre la copie ne peut être que standard sur des connexions vidéo analogique (composante ou composite).
- Si le BDP100 est réglé sur une résolution que votre téléviseur ne peut pas accepter, il se peut qu'il n'y ait pas d'image. Dans ce cas, reliez la sortie vidéo composante à votre téléviseur. Sélectionnez l'entrée vidéo qui convient sur votre téléviseur pour afficher le menu de configuration. Sélectionnez une résolution que votre téléviseur accepte, puis modifiez les branchements pour rétablir la configuration requise.
- Le réglage « HDMI Auto » utilise la valeur de résolution que votre téléviseur exige. Cela peut ne pas correspondre à une résolution optimale. Nous vous conseillons de consulter la documentation livrée avec votre téléviseur pour connaître la résolution optimale et effectuez un réglage manuel de cette résolution.

personnalisation de la CR104

Apprentissage de code













La CR104 comprend une bibliothèque exhaustive de codes préprogrammés. Après avoir configuré la CR104 pour votre appareil, il se peut qu'une ou plusieurs fonctions de la télécommande d'origine de votre appareil ne se retrouve(nt) pas sur les touches de la CR104. Pour palier à cela, la CR104 propose une fonctionnalité d'Apprentissage de code qui vous permet de copier jusqu'à 16 fonctions de la télécommande d'origine sur le clavier de la CR104.





Avant de commencer, veillez à ce que :

- La télécommande d'origine fonctionne correctement.
- Les télécommandes ne soient pas dirigées vers l'appareil.
- Les télécommandes disposent de piles neuves.
- Les télécommandes ne sont pas en plein soleil ou sous un éclairage au néon trop puissant.

Les fonctions apprises dépendent du mode : vous pouvez en théorie attribuer jusqu'à huit fonctions différentes sur une seule touche (la CR104 peut gérer un total de 16 fonctions apprises).





Exemple : Pour copier la fonction de « Gel de texte » de la télécommande d'un téléviseur sur la touche de votre CR104



1. Posez les deux télécommandes sur une surface plane, en laissant un espace de 2 à 5 cm entre elles, ports infrarouge face à face.
2. Sur la CR104, maintenez la touche  enfoncée jusqu'à ce que le voyant marche/arrêt clignote deux fois :  .
3. Appuyez sur   . Le voyant marche/arrêt clignote deux fois :  .
4. Sur la CR104, appuyez sur la touche périphérique correspond à l'appareil « source » (par exemple, si vous apprenez une fonction TV, appuyez sur ).
5. Sur la CR104, appuyez sur la touche que vous souhaitez attribuer à la fonction apprise (par exemple, ). La touche de l'appareil clignote rapidement.
6. Sur la télécommande d'origine, maintenez la touche de la fonction que vous souhaitez copier enfoncée (par exemple, **TEXT HOLD**) jusqu'à ce que la touche périphérique de la CR104 clignote deux fois :  .

7. Si vous souhaitez copier d'autres fonctions à partir du même périphérique source, recommencez les étapes 5 et 6 en appuyant sur la touche suivante que vous souhaitez copier.
8. Pour quitter le mode d'apprentissage de code, maintenez la touche  enfoncée jusqu'à ce que la touche périphérique clignote deux fois :  .
9. Pour utiliser la fonction copiée sur la CR104, appuyez sur la touche de mode périphérique, puis sur la touche de la fonction.
Sur l'exemple donné, il faut appuyer sur  puis sur .

Apprentissage décalé

Vous pouvez attribuer une fonction copiée sur une touche de la CR104 sans effacer sa fonction d'origine.









Vous pouvez attribuer des fonctions d'apprentissage décalé à n'importe quelle touche à l'exception de : Touches de mode périphérique (par exemple , ) ou des touches chiffrées (de  à ).

1. Pour attribuer une fonction d'apprentissage décalé, procédez de la même manière que pour l'apprentissage de code. A l'étape 5, appuyez une fois sur  avant d'appuyer sur la touche à laquelle vous souhaitez attribuer la fonction copiée.
2. Pour accéder à cette fonction, appuyez sur  puis sur la touche cible.

Remarques importantes

- Après avoir commencé une session d'apprentissage de code, vous avez environ 10 secondes pour effectuer chaque étape. Au bout de 10 secondes, le délai est expiré et vous devez recommencer le processus.
- La fonctionnalité d'apprentissage dépend du mode : vous pouvez copier une fonction *par mode* sur une touche.
- La CR104 peut apprendre un total d'environ 16 fonctions.
- Pour remplacer une fonction apprise, il suffit d'attribuer une nouvelle fonction sur la même touche.
- Les fonctions apprises *restent* en mémoire lorsque vous changez les piles.
- Si l'apprentissage de code ne se fait pas, essayez de modifier la distance entre les deux télécommandes. Vérifiez que l'éclairage de la pièce n'est pas trop puissant.

Pour supprimer une fonction apprise









1. Maintenez la touche  enfoncée jusqu'à ce que le voyant rouge clignote deux fois :  .
2. Appuyez sur   . Le voyant marche/arrêt clignote deux fois : .
3. Appuyez une fois sur une touche de mode périphérique. Par exemple, si vous souhaitez supprimer l'une des fonctions TV apprises, appuyez sur .
4. Appuyez deux fois sur la touche correspondant à la fonction que vous souhaitez supprimer. La télécommande clignote deux fois :   pour confirmer.

La fonction d'origine de la CR104 est rétablie.

Pour supprimer une fonction décalée apprise :

Pour supprimer une fonction apprise en décalé, appuyez sur  avant d'appuyer sur la touche correspondant à la fonction que vous souhaitez supprimer (au moment de l'étape 4 ci-dessus).

Pour supprimer TOUTES les fonctions apprises sur un mode périphérique précis

1. Maintenez la touche  enfoncée jusqu'à ce que le voyant rouge clignote deux fois :  .
2. Appuyez sur    : le voyant marche/arrêt clignote deux fois :  .
3. Appuyez deux fois sur la touche de mode périphérique qui convient.

Création de macros

Vous pouvez programmer votre CR104 pour qu'elle transmette une série de commandes sur pression d'une seule touche. Toute série de commandes que vous effectuez régulièrement peut être réduite à une seule touche.

Par exemple, cela peut vous être utile d'éteindre à la fois votre téléviseur, votre magnétoscope et votre récepteur satellite.

- Une touche programmée par une macro est disponible pour chaque mode ; elle remplace les diverses fonctions de cette touche pour tous les modes.
- Une macro peut comprendre jusqu'à huit pressions de touche.

Exemple : Pour attribuer une macro sur la touche **(SRCH)**

1. Maintenez la touche **(SHIFT)** enfoncée jusqu'à ce que le voyant rouge clignote deux fois : ✨ ✨.
2. Appuyez sur **(9) (9) (5)**.
3. Appuyez sur **(SRCH)** (la macro sera attribuée à cette touche).
4. Appuyez sur a, **(P)**, **(VCR)**, **(S)**, **(SAT)**, **(P)**. (Ce qui correspond aux étapes de macro que vous souhaitez enregistrer.)
5. Pour mettre la macro en mémoire, maintenez la touche **(SHIFT)** enfoncée jusqu'à ce que le voyant marche/arrêt clignote deux fois : ✨ ✨.

Désormais, à chaque pression sur la touche **(SRCH)**, la CR104 changera le statut de marche/arrêt sur votre téléviseur, magnétoscope et satellite.

- Le mot « changera » est important ici. C'est à dire que si votre téléviseur et votre récepteur satellite sont en marche, mais que le magnétoscope est éteint, une pression sur la touche **(SRCH)** permettra d'éteindre le téléviseur et le satellite, et d'allumer le magnétoscope (plutôt qu'allumer ou éteindre les trois périphériques).
- Si vous utilisez les macros, n'oubliez pas qu'il vous faudra peut-être changer de mode ou utiliser **(SHIFT)**, et que chaque pression sur une touche (y compris le changement de mode et la pression sur la touche **(SHIFT)**) compte comme une étape de macro. Vous ne pouvez pas utiliser une touche macro sur une autre macro.

- Si l'espace mémoire disponible pour une macro est épuisé, le voyant marche/arrêt s'allume pendant cinq secondes. Vous pouvez, toutefois, sauvegarder les étapes de la macro jusqu'à ce point en appuyant sur la touche **(SHIFT)**. Vous pouvez également annuler l'enregistrement de cette macro en appuyant sur toute autre touche.
- L'intervalle entre chaque pression de touche est enregistré comme faisant partie de la macro. Un intervalle de 30 secondes maximum est autorisé.

Exemple : Pour supprimer la macro associée à la touche **(SRCH)**

1. Maintenez la touche **(SHIFT)** enfoncée jusqu'à ce que le voyant rouge clignote deux fois : ✨ ✨.
2. Appuyez sur **(9) (9) (5)**.
3. Appuyez sur **(SRCH)**.
4. Maintenez la touche **(SHIFT)** enfoncée jusqu'à ce que le voyant rouge clignote deux fois : ✨ ✨.

Punch-through du volume

Le punch-through du volume signifie que, quel que soit le mode périphérique sélectionné, la CR104 commande le volume de l'AVR500, AVR600 ou AV888. Vous n'avez pas à appuyer sur **(AMP)** sur votre CR104 ; cette fonction est activée par défaut.

Cependant, il peut parfois arriver que vous ayez à commander directement le volume d'un appareil sur un mode périphérique particulier.

Exemple : Pour annuler la fonction de punch-through du volume pour un téléviseur (mode AV)

1. Appuyez sur **(AV)** once.
2. Maintenez la touche **(SHIFT)** enfoncée jusqu'à ce que le voyant rouge clignote deux fois : ✨ ✨.
3. Appuyez sur **(9) (9) (3)**.
4. Appuyez sur **(-)**. Le voyant marche/arrêt clignote quatre fois.

Désormais, en mode téléviseur (AV), vous pouvez commander directement le volume ou couper/rétablir le son sur votre téléviseur.

Pour supprimer complètement la configuration de punch-through du volume

1. Maintenez la touche **(SHIFT)** enfoncée jusqu'à ce que le voyant rouge clignote deux fois : ✨ ✨.
2. Appuyez sur **(9) (9) (3)**.
3. Appuyez sur **(+)**. Le voyant marche/arrêt clignote quatre fois ✨ ✨ ✨ ✨.

Désormais, quel que soit le mode sélectionné, vous aurez un accès direct aux fonctions de volume, si ces fonctions sont disponibles. Il vous faudra alors passer en mode **(AMP)** pour pouvoir modifier le volume du AVR500/AVR600/AV888.

Exemple : Pour rétablir la configuration de punch-through du volume par défaut sur tous les modes périphériques

1. Maintenez la touche **(SHIFT)** enfoncée jusqu'à ce que le voyant marche/arrêt clignote deux fois : ✨ ✨.
2. Appuyez sur **(9) (9) (3)**.
3. Appuyez sur **(AMP)**. Le voyant marche/arrêt clignote deux fois : ✨ ✨.

Déplacement de touche

Il se peut que l'emplacement d'une touche que vous utilisez souvent ne soit pas idéal sur le clavier de votre CR104. Il est très facile d'attribuer une fonction privilégiée à une autre touche, plus accessible. Il est même possible de déplacer une fonction d'un mode périphérique à un autre.

Exemple : Pour attribuer la fonction **(DISP)** à la touche **(MENU)** en mode SAT

1. Appuyez sur **(SAT)**.
2. Maintenez la touche **(SHIFT)** enfoncée jusqu'à ce que le voyant marche/arrêt clignote deux fois : ✨ ✨.
3. Appuyez sur **(9) (9) (4)**.
4. Appuyez sur la touche que vous souhaitez déplacer (par exemple, **(DISP)**).
5. Appuyez sur la touche sur laquelle vous souhaitez déplacer la fonction (par exemple, **(MENU)**).

Désormais, si vous appuyez sur **(DISP)** ou sur **(MENU)** en mode SAT, la CR104 transmet la fonction **(DISP)**.

Pour interchanger complètement la fonctionnalité de deux touches et placer la fonctionnalité de **(MENU)** sur la touche **(DISP)**, procédez comme ci-dessus, mais changez les pressions sur les touches **(DISP)** et **(MENU)** de l'exemple.

A noter : la fonction copiée sur la nouvelle touche correspond toujours à la fonction d'origine de l'ancienne touche.

Rétablir une touche déplacée

Pour rétablir la fonction précédente d'une touche, répétez l'opération ci-dessus, en appuyant deux fois sur la touche à rétablir.











Rétablir l'ensemble des touches déplacées pour un mode périphérique particulier

Pour rétablir l'ensemble des touches d'un mode périphérique et leur attribuer de nouveau leur emplacement d'origine, répétez l'opération donnée en exemple ci-dessus, mais appuyez sur la touche de mode périphérique qui convient (par exemple **(AMP)**) aux étapes 1, 4 et 5 de l'exemple.

Copier une touche d'un mode périphérique à l'autre

Il est possible de copier les fonctions entre modes périphérique. Cependant, n'oubliez pas que les fonctions des boutons sont particulières au mode périphérique et qu'elles reviennent donc au mode périphérique d'origine lorsqu'elles sont copiées.

Dans l'exemple suivant, la fonction directe de l'AVR500/AVR600/AV888 du mode périphérique AMP de la CR104 sur la fonction décalée de la touche  sur le mode périphérique AV.

1. Maintenez la touche  enfoncée jusqu'à ce que le voyant marche/arrêt clignote deux fois : .
2. Appuyez sur   .
3. Appuyez sur la touche mode périphérique de la fonction que vous souhaitez déplacer (par exemple ).
4. Appuyez sur la touche fonction que vous souhaitez déplacer (par exemple, /DIRECT).
5. Appuyez sur la touche mode périphérique vers lequel vous souhaitez copier la fonction (par exemple .
6. Appuyez sur la touche .
7. Appuyez sur la touche sur laquelle vous souhaitez copier la fonction (par exemple, .

Si vous préférez copier la touche sur la fonction principale du bouton  plutôt que sur la fonction décalée, ignorez l'étape 6 dans l'exemple ci-dessus.







Déplacement de mode



Si votre système de divertissement comprend des appareils de même type (deux téléviseurs, peut-être de marques différentes, par exemple), vous pouvez toujours utiliser la CR104 pour commander ces deux appareils. Il vous suffit d'attribuer une touche de mode périphérique *qui n'est pas utilisée*.

REMARQUE





Avant d'utiliser le déplacement de mode, veillez à ce que les touches de mode périphérique de la source et de la destination soient toutes les deux déverrouillées (voir prochaine rubrique).

Exemple : Pour utiliser la touche pour commander un second téléviseur

1. Maintenez la touche  enfoncée jusqu'à ce que le voyant rouge clignote deux fois : .
3. Appuyez sur   .
3. Appuyez sur la touche de mode périphérique correspondant à l'appareil que vous souhaitez commander (par exemple, pour un téléviseur, appuyez sur .
4. Appuyez sur la touche de mode périphérique que vous souhaitez utiliser (par exemple .
5. N'oubliez pas de configurer la CR104 pour qu'elle puisse commander le deuxième appareil, en utilisant l'une des méthodes décrites sous « Commande d'autres appareils » sur la page F-15.

A noter : la fonction punch-through du volume ne peut pas s'appliquer à un mode périphérique copié par déplacement de mode. Cependant, la fonctionnalité de punch-through du volume peut être rétablie si vous avez utilisé le déplacement de mode, en copiant ,  et  du mode périphérique AMP sur les mêmes touches physiques du mode périphérique déplacé, selon le dernier exemple indiqué sous Déplacement de touche.

Pour rétablir la fonction d'origine d'une touche de mode périphérique

1. Maintenez la touche  enfoncée jusqu'à ce que le voyant rouge clignote deux fois. .
2. Appuyez sur   .
3. Appuyez deux fois sur la touche de mode périphérique que vous souhaitez rétablir.

Verrouillage/Déverrouillage d'un mode périphérique particulier

Lorsque vous ouvrez l'emballage de votre CR104 et insérez les piles pour la première fois, elle est en mesure de commander certains éléments Arcam automatiquement (par exemple des lecteurs DVD, des amplis, des tuners ou des lecteurs CD). Pour cela, nous préprogrammons les codes correspondant aux appareils Arcam sur les touches de mode périphérique qui conviennent, et verrouillons ensuite ces modes périphérique pour que vous ne puissiez pas les reprogrammer par inadvertance.

Si vous souhaitez neutraliser ces réglages par défaut, pour commander un autre lecteur CD, par exemple, il vous faut tout d'abord déverrouiller le mode CD avant de pouvoir utiliser l'une des méthodes décrites au début de ce guide pour configurer la CR104.

Voici les réglages d'usine :

| Mode périphérique | Statut par défaut | Codes Arcam par défaut |
|-------------------|-------------------|------------------------|
| BD | Verrouillé | 0762 |
| SAT | Déverrouillé | 1205 |
| AV | Déverrouillé | 0586 |
| TUN | Verrouillé | 2009 |
| AMP | Verrouillé | 1242 |
| PVR | Déverrouillé | 1930 |
| VCR | Déverrouillé | 0111 |
| CD | Verrouillé | 2010 |

D'autres codes sont disponibles pour des configurations multi-pièces, ou si un code correspond à celui d'un fabricant d'autres produits.

Par exemple :







AMP (code système 19) 1954

Vous devrez changer le code système de l'appareil que vous souhaitez commander, ainsi que celui de la CR104.

REMARQUE

Le mode périphérique AMP ne peut être utilisé que pour commander des amplificateurs Arcam comme l'AVR500, AVR600 et AV888, soit sur les codes système par défaut, soit sur d'autres codes infrarouge.

Pour changer le réglage de verrouillage d'un mode périphérique :

1. Appuyez sur la touche de mode périphérique que vous souhaitez déverrouiller (par exemple .
2. Maintenez la touche  enfoncée jusqu'à ce que le voyant rouge clignote deux fois : .
3. Appuyez sur   .
- Le voyant marche/arrêt clignote deux fois pour indiquer un verrouillage, et quatre fois pour indiquer un déverrouillage.
- Si la séquence de touches saisie n'est pas valide, le voyant marche/arrêt reste allumé un moment et revient en fonctionnement normal.

Lorsque la touche de mode périphérique est verrouillée, les fonctions de configuration de code directe et de mode de déplacement ne sont pas disponibles.

Punch-through infrarouge de la touche Mode

Par défaut, le punch-through infrarouge de la touche Mode est activé.

Exemple : Pour régler le punch-through infrarouge de la touche mode sur AMP

- Maintenez la touche enfoncée jusqu'à ce que le voyant rouge clignote deux fois : .
- Appuyez sur . Le voyant marche/arrêt clignote deux fois : .
- Appuyez sur pour activer la fonction de punch-through infrarouge à partir de ce mode.

Désormais, à chaque fois que vous appuyez sur une touche Mode et que vous la relâchez, les données infrarouge attribuées à AMP sont transmises, quel que soit le mode actuel (il « traverse » tout autre appareil).

Pour annuler la fonction de Punch-through infrarouge de la touche Mode

- Maintenez la touche enfoncée jusqu'à ce que le voyant rouge clignote deux fois : .
- Appuyez sur . Le voyant marche/arrêt clignote deux fois : .
- Appuyez sur jusqu'à ce que le voyant marche/arrêt clignote deux fois : .

Réinitialisation de la CR104

Le fait de réinitialiser la CR104 effacera toutes les fonctions apprises sur l'ensemble des modes, ainsi que d'autres fonctions programmées, telles que les macros. Les touches de mode périphérique ne seront pas réinitialisées : elles resteront programmées sur votre sélection d'appareils.

- Maintenez la touche enfoncée jusqu'à ce que le voyant rouge clignote deux fois : .
- Appuyez sur . Le voyant marche/arrêt clignote quatre fois : .
- Maintenez la touche enfoncée jusqu'à ce que le voyant rouge clignote deux fois : .
- Appuyez sur .
- Appuyez sur . Le voyant marche/arrêt clignote deux fois : .
- Maintenez la touche enfoncée jusqu'à ce que le voyant rouge clignote deux fois : .
- Appuyez sur . Le voyant marche/arrêt clignote deux fois : .
- Appuyez sur . Le voyant marche/arrêt clignote deux fois : .

résumé des commandes

Configuration de code direct

(par ex. mode AV, NNNN=numéro du code)

NNNN

Recherche sur bibliothèque

(mode AV, par ex.)

jusqu'à ce l'appareil s'éteigne

pour enregistrer

Rappel du code

- compter les clignotements pour le 1er N
- compter les clignotements pour le 2ème N
- compter les clignotements pour le 3ème N
- compter les clignotements pour le 4ème N

Apprentissage de code

(touche d'avance rapide, mode AV, par ex.)

(plusieurs clignotements rapides)

(Appuyez sur la touche de la télécommande d'origine que vous souhaitez copier)

Supprimer une fonction apprise

(touche d'avance rapide, mode AV, par ex.)

Supprimer toutes les fonctions apprises pour un appareil

(mode AV, par ex.)

Création de macros

(par ex. touche SRCH key)

Supprimer la macro

Déplacement de touche

(par exemple mode SAT, touche DISP sur la touche MENU)

Déplacement de mode

(pour faire passer SAT sur TV(AV), par ex.)

Rétablir le mode périphérique

(pour rétablir SAT, par ex.)

Verrouillage/déverrouillage d'un mode

(le mode CD, par ex.)

(soit deux clignotements pour verrouillage)

(soit quatre clignotements pour déverrouillage)

Pour annuler l'ensemble des punch-through du volume

Pour rétablir la fonction de punch-through du volume

Punch-through infrarouge de la touche Mode

Annulation du Punch-through infrarouge de la touche Mode

REMARQUE

Comme dans le reste du manuel, un seul « clignotement » du voyant rouge sur la touche marche/arrêt est représenté par le symbole .

Codes périphérique

Les tableaux indiqués à partir de la page 36 (sur la dernière section de ce manuel) donnent les codes à quatre chiffres des différents appareils par fabricant.

Servez-vous de ces codes lorsque vous configurez votre CR104 afin de commander ces appareils, selon la méthode 1 (voir page F-15).

Si plus d'un code est indiqué, essayez le premier numéro. Si les résultats ne sont pas bons, essayez les autres codes pour ce fabricant jusqu'à ce que vous obteniez le meilleur réglage pour la fonctionnalité requise.

Si le fabricant de votre appareil n'est pas indiqué, vous pouvez la méthode 2, c'est-à-dire la recherche par bibliothèque (voir page F-15).

Celle-ci vous permet de passer en revue l'ensemble des codes contenus dans la mémoire de la CR104.

Commandes infrarouge

Ce sont-là les commandes infrarouge générées par la télécommande du lecteur BD, et acceptées par le BDP100. Ces codes sont utiles si vous souhaitez programmer une autre télécommande pour commander le BDP100. Ces codes sont donnés au format CodeSystème-CodeCommande. 25 (0x19) est le code système Arcam pour un lecteur Blu-ray.

| Nom de la touche | Décimal | Hexadécimal |
|------------------------|---------|-------------|
| 0 | 25-0 | 0x19-0x00 |
| 1 | 25-1 | 0x19-0x01 |
| 2 | 25-2 | 0x19-0x02 |
| 3 | 25-3 | 0x19-0x03 |
| 4 | 25-4 | 0x19-0x04 |
| 5 | 25-5 | 0x19-0x05 |
| 6 | 25-6 | 0x19-0x06 |
| 7 | 25-7 | 0x19-0x07 |
| 8 | 25-8 | 0x19-0x08 |
| 9 | 25-9 | 0x19-0x09 |
| DISP | 25-18 | 0x19-0x12 |
| RND | 25-64 | 0x19-0x40 |
| RPT | 25-29 | 0x19-0x1D |
| SRCH | 25-76 | 0x19-0x4C |
| ▶ | 25-32 | 0x19-0x20 |
| ◀ | 25-33 | 0x19-0x21 |
| ◀◀ | 25-50 | 0x19-0x32 |
| ▶▶ | 25-52 | 0x19-0x34 |
| MENU (MENU CONTEXTUEL) | 25-67 | 0x19-0x43 |
| ANNULER | 25-58 | 0x19-0x3A |
| RETOUR | 25-72 | 0x19-0x48 |
| TITRE (MENU PRINCIPAL) | 25-66 | 0x19-0x42 |

| Nom de la touche | Décimal | Hexadécimal |
|--------------------------|---------|-------------|
| PARCOURIR VERS LE HAUT | 25-86 | 0x19-0x13 |
| PARCOURIR VERS LA GAUCHE | 25-81 | 0x19-0x51 |
| OK | 25-87 | 0x19-0x57 |
| PARCOURIR VERS LA DROITE | 25-80 | 0x19-0x50 |
| PARCOURIR VERS LE BAS | 25-85 | 0x19-0x55 |
| CHARGER | 25-45 | 0x19-0x2D |
| PAUSE | 25-48 | 0x19-0x30 |
| LECTURE | 25-53 | 0x19-0x35 |
| STOP | 25-54 | 0x19-0x36 |
| STATUT | 25-75 | 0x19-0x4B |
| SILENCE | 16-13 | 0x10-0x0D |
| VOL+ | 16-16 | 0x10-0x10 |
| VOL- | 16-17 | 0x10-0x11 |
| 24P | 25-88 | 0x19-0x58 |
| ANGLE | 25-73 | 0x19-0x49 |
| AUDIO | 25-69 | 0x19-0x45 |
| SUBT | 25-65 | 0x19-0x41 |
| SETUP | 25-74 | 0x19-0x4A |
| ROUGE / A | 25-107 | 0x19-0x6B |
| VERT / B | 25-108 | 0x19-0x6C |
| JAUNE / C | 25-109 | 0x19-0x6D |
| BLEU / D | 25-110 | 0x19-0x6E |

spécifications

| Sortie audio analogique | |
|--|---|
| Conversion numérique-analogique | DAC Delta-Sigma 24-bit 192 kHz |
| Rapport signal/bruit | 110dB CCIR |
| Distorsion harmonique (1 kHz) | 0.002% |
| Fréquence en réponse (± 0.5 dB) | 10 Hz -20 kHz |
| Niveau de sortie (0 dB) | 2,2 Vrms |
| Impédance de sortie | 47 Ω |
| Charge minimum conseillée | 5 k Ω |
| Sorties vidéo | |
| Vidéo composite | 1 x phono plaqué or. 1 V pk-pk en 75 Ω |
| Vidéo composante | Entrelacée ou Progressive 3 prises phono plaquées or. Y 1 V pk-pk en 75 Ω , Pb 0,7 V pk-pk in 75 Ω , Pr 0,7 V pk-pk en 75 Ω |
| HDMI | Connecteur HDMI à 19 broches Formats vidéo compatibles : 720 x 576p, 720(1440) x 576i, 720 x 480p, 720(1440) x 480i, 1280 x 720p, 1920 x 1080i, 1920 x 1080p Audio sur 6-canaux/96 kHz ou 2-canaux /192 kHz (24-bit). |
| Interfaces numériques | |
| USB | USB 2.0 High Speed (480 Mbit/s) |
| Réseau | 10 BASE-T / 100 BASE-TX |
| Caractéristiques physiques | |
| Dimensions | L430 x P400 x H100 mm |
| Poids | 6,2 kg net/10,0 kg avec emballage |
| Consommation électrique | 30 W maximum |
| Connexion de sortie numérique | 75 Ω coaxial TOSLINK optique |
| Accessoires fournis | |
| | Câble d'alimentation secteur Télécommande CR104 4 piles AAA |
| E&OE | |
| REMARQUE : toutes les valeurs techniques sont typiques sauf mention contraire | |

Interférences radio

Le lecteur Blu-ray BDP100 est un appareil numérique conçu d'après des normes de compatibilité électromagnétique très strictes.

Tout lecteur Blu-ray génère et peut irradier de l'énergie RF (radio fréquence). Cela peut parfois entraîner des interférences sur la réception radio FM et AM. Dans ce cas, éloignez le plus possible le lecteur et ses câbles de connexion du tuner et de ses antennes. Brancher le lecteur et le tuner sur des prises de courant différentes peut également contribuer à réduire les interférences.

PAYS DE LA CE – La conception de ces appareils est conforme à la directive EMC 2004/108/EC.

ETATS-UNIS – Ces appareils sont conformes à la Class B, section 15 de la FCC.

Radiation laser

**CLASS I
LASER PRODUCT**

Si le lecteur Blu-ray BDP100 fonctionne alors que le boîtier externe n'est pas en place, une radiation laser invisible peut blesser les yeux.

Politique d'amélioration continue

Arcam améliore continuellement ses produits. Les conceptions et les spécifications peuvent donc faire l'objet de modifications sans préavis.

garantie du produit

Garantie mondiale

Cette garantie vous autorise à faire réparer gratuitement votre appareil chez un distributeur Arcam agréé durant les deux premières années suivant l'achat, à condition que l'appareil ait à l'origine été acheté chez un revendeur ou un distributeur Arcam. Le fabricant ne peut engager sa responsabilité en cas de défauts découlant d'un accident, d'une mauvaise utilisation, d'une utilisation intensive, d'une usure normale, d'une négligence ou d'un réglage ou d'une réparation non autorisée. Il ne peut en outre engager sa responsabilité pour tout dommage ou toute perte survenant pendant le transport du matériel sous garantie.

La garantie couvre :

Le coût des pièces et de la main d'œuvre pendant deux ans à compter de la date d'achat. Après deux ans, ces frais incombent au client. **La garantie ne couvre jamais les frais de transport.**

Réclamations au titre de la garantie

Cet équipement doit être emballé dans son emballage original et retourné à votre revendeur, vous pouvez également le retourner au distributeur Arcam **du pays d'achat**. Il doit être envoyé en port prépayé par l'intermédiaire d'un transporteur fiable – **jamais** par la poste. Aucune responsabilité n'est acceptée pendant le transport de l'appareil au titre de la garantie ; aussi, est-il conseillé aux clients d'assurer l'appareil contre les pertes et les dommages subis en transit. Pour tout renseignement complémentaire, veuillez contacter le Service client Arcam à l'adresse suivante :

Arcam Customer Support Department,

Pembroke Avenue, Waterbeach, CAMBRIDGE CB25 9QR, Grande Bretagne

ou sur www.arcam.co.uk.

Des problèmes ?

Si votre revendeur ne peut répondre à votre demande pour ce produit Arcam ou tout autre produit Arcam, veuillez contacter le Service client d'Arcam, à l'adresse ci-dessus, où nous ferons de notre mieux pour vous aider.

Enregistrement en ligne

Vous pouvez enregistrer votre produit en ligne sur le site www.arcam.co.uk.

Traitement responsable des déchets

Ce symbole indique que ce produit ne doit pas être éliminé avec d'autres déchets ménagers, ceci dans aucun des pays de l'Union européenne.



En recyclant ce produit de façon responsable, vous contribuez à prévenir tout effet nocif sur l'environnement ou la santé humaine consécutif à une élimination de

déchets non contrôlée, ainsi qu'à préserver les ressources naturelles.

Si vous souhaitez mettre ce produit au rebut, veuillez utiliser l'un de vos centres locaux de récupération et de recyclage ou contacter le revendeur auprès duquel vous avez acheté le produit.

ARCAM

f·M·J BDP100

HANDBUCH BLU-RAY DISK-PLAYER

Deutsch



Sicherheitshinweis

| | | | |
|---|--|---|---|
|  | CAUTION RISK OF ELECTRIC SHOCK DO NOT OPEN | ATTENTION RISQUE DE CHOC ELECTRIQUE NE PAS OUVRIR |  |
|---|--|---|---|

VORSICHT: Um das Risiko eines Stromschlags zu vermeiden, Abdeckung (Rückseite) nicht entfernen. Die Bauteile im Gerät können vom Benutzer nicht gewartet werden. Überlassen Sie die Wartung des Geräts einem Fachmann.

WARNUNG: Um das Risiko von Feuer oder Stromschlag zu vermeiden, Gerät weder Regen noch Feuchtigkeit aussetzen.

 Das Blitzsymbol im gleichseitigen Dreieck weist den Benutzer auf eine nicht isolierte „gefährliche Spannung“ im Gehäuse des Geräts hin, die stark genug sein kann, um einen Stromschlag auszulösen.

 Das Ausrufezeichen im gleichseitigen Dreieck weist den Benutzer auf wichtige Anweisungen zum Betrieb und zur Instandhaltung (Wartung) in der Dokumentation hin.

VORSICHT: In Kanada und den USA muss zur Vermeidung von Stromschlag der breite Teil des Steckers in die breite Öffnung der Steckdose vorsichtig eingesteckt werden.

Viele der folgenden Sicherheitshinweise sind Ihnen bestimmt bekannt, lesen Sie sie bitte dennoch im Interesse Ihrer Sicherheit und zur Vermeidung von Sachschäden.

Wichtige Sicherheitshinweise

Dieses Gerät wurde unter Berücksichtigung strikter Qualitäts- und Sicherheitsbestimmungen entworfen und gefertigt. Sie sollten jedoch bei der Installation und dem Betrieb folgende Sicherheitshinweise beachten.

1. Beachten Sie die Warnungen und Anweisungen

Vor der Inbetriebnahme dieses Geräts sollten Sie die entsprechenden Sicherheits- und Betriebsanleitungen lesen. Heben Sie dieses Handbuch gut auf, und beachten Sie die enthaltenen Warnungen sowie die Hinweise auf dem Gerät.

2. Wasser und Feuchtigkeit

Das Betreiben von elektrischen Geräten in der Nähe von Wasser kann gefährlich sein. Verwenden Sie das Gerät nicht in einer feuchten Umgebung (z. B. in der Nähe von Badewannen, Waschbecken, Swimming Pools oder in einem feuchten Keller).

3. Eindringen von Flüssigkeiten oder Fremdkörpern

Achten Sie darauf, dass keine Flüssigkeiten oder Fremdkörper in das Geräteinnere gelangen. Sie sollten keine mit Flüssigkeit gefüllten Behälter (z. B. Blumenvasen) auf dem Gerät abstellen.

4. Aufstellung

Stellen Sie das Gerät nur in einem Regal auf, das stark genug ist, das Gewicht dieses Geräts aufzunehmen.

5. Wärme

Stellen Sie das Gerät nicht auf ein Bett, ein Sofa, einen

Teppich oder eine ähnliche weiche Oberfläche, in ein geschlossenes Bücherregal bzw. einen Schrank, da hierdurch die Belüftung beeinträchtigt werden kann.

Achten Sie zur ausreichenden Belüftung auf einen Mindestabstand von 5 cm rund um das Gerät.

6. Wärme

Schützen Sie das Gerät vor offenen Flammen oder Wärme erzeugenden Geräten wie Heizungen oder Herde.

7. Klima

Das Gerät wurde für den Betrieb in gemäßigten Klimazonen ausgelegt.

8. Reinigung

Ziehen Sie vor dem Reinigen des Geräts den Netzstecker.

In den meisten Fällen reicht es aus, wenn Sie das Gehäuse mit einem weichen, flusenfreien und angefeuchteten Tuch abwischen. Verwenden Sie keine Verdüner oder andere chemische Lösungsmittel.

Von der Verwendung von Polituren oder Möbelsprays wird abgeraten, da diese Substanzen weiße Spuren hinterlassen können, wenn das Gerät danach mit einem feuchten Tuch abgewischt wird.

9. Stromversorgung

Verwenden Sie nur eine Stromquelle, die den Hinweisen im Handbuch oder auf dem Gerät entspricht.

Zum Trennen des Geräts von der Netzstromversorgung muss der Netzstecker gezogen werden. Das Gerät muss so aufgestellt werden, dass eine Trennung des Geräts von der Stromversorgung möglich ist.

10. Schutz des Netzkabels

Netzkabel müssen so verlegt werden, dass sie nicht geknickt oder gedehnt werden, dass nicht auf sie getreten wird und dass keine Gegenstände darauf abgestellt werden. Gehen Sie besonders sorgfältig mit Kabelenden an Steckern und Gerätebuchsen um.

11. Nichtbenutzung

Ziehen Sie zum Strom sparen den Netzstecker, wenn Sie das Gerät für längere Zeit nicht nutzen.

12. Seltsamer Geruch

Sollten Sie einen ungewöhnlichen Geruch bemerken oder Rauch am Gerät entdecken, schalten Sie es aus und ziehen Sie den Netzstecker. Wenden Sie sich unverzüglich an Ihren Fachhändler.

13. Wartung

Versuchen Sie nicht, das Gerät selbst zu reparieren. Überlassen Sie die Wartung des Geräts einem Fachmann.

14. Batterien

Batterien dürfen keinen hohen Temperaturen (Heizungen, direkte Sonneneinstrahlung usw.) ausgesetzt bzw. verbrannt werden.

Entsorgen Sie die Batterien auf verantwortungsvolle Weise. Erkundigen Sie sich über Recyclingmöglichkeiten in Ihrer Nähe. Durch das Recycling von Batterien gelangen Schwermetalle nicht in Deponien, Grundwasser, Oberflächenwasser oder in die Luft.

15. Zu behebende Schäden

Das Gerät muss von einem Fachmann gewartet werden, wenn:

- A. das Netzkabel oder der Netzstecker beschädigt wurde, oder
- B. Gegenstände in das Gerät gefallen oder Flüssigkeiten eingedrungen sind, oder
- C. das Gerät Regen ausgesetzt war, oder
- D. das Gerät nicht ordnungsgemäß funktioniert oder einen erheblichen Leistungsabfall aufweist, oder
- E. das Gerät zu Boden gefallen oder das Gehäuse beschädigt ist.

Einhaltung von Sicherheitsbestimmungen

Dieses Gerät entspricht der internationalen Sicherheitsnorm für Elektrogeräte IEC 60065.

Dieses Gerät entspricht Teil 15 der FCC-Regeln. Der Betrieb unterliegt den folgenden zwei Bedingungen:

- (1) Dieses Gerät darf keine schädlichen Störungen erzeugen, und
- (2) dieses Gerät muss Störungen von außen akzeptieren, dazu gehören solche Störungen, die einen unerwünschten Betrieb verursachen.

Inhalt

| | |
|--|-------------|
| Willkommen | D-3 |
| Installation | D-4 |
| Aufstellen des Geräts | D-4 |
| Netzanschluss | D-4 |
| Die Fernbedienungs und Triggereingänge..... | D-4 |
| Verbindungskabel | D-4 |
| Video-Anschlüsse herstellen | D-6 |
| Audioanschlüsse herstellen..... | D-6 |
| Die HDMI-Schnittstelle | D-7 |
| Über HDMI | D-7 |
| Anschluss mittels HDMI..... | D-7 |
| Fehlerbehebung HDMI..... | D-7 |
| Disk- u. Dateiformate | D-8 |
| Abspielbare Disks..... | D-8 |
| Abspielbare Dateien | D-8 |
| Regionalcode..... | D-8 |
| Netzwerkanschluss | D-9 |
| USB-Anschluss..... | D-9 |
| Allgemeine Bedienungshinweise | D-10 |
| Fernbedienung | D-11 |
| Steuern des BDP100 | D-12 |
| Erweiterte Steuerungen..... | D-13 |
| Nützliche Informationen..... | D-14 |
| Gerätemodus / Quell Tasten | D-14 |
| Andere Gerät steuern | D-15 |
| Code durch Blinken anzeigen | D-15 |
| Erweiterter Betrieb | D-16 |
| Diskinformationen..... | D-16 |
| Menüs..... | D-16 |
| Auswahl einer Tonspur | D-16 |
| Untertitel | D-16 |
| Bonusview u. BD-Live..... | D-17 |
| Dateien wiedergeben | D-18 |
| Erweiterte Wiedergabesteuerung..... | D-19 |
| Einstellungsmenüs | D-20 |
| Fehlerbehebung | D-23 |
| Audio- u. Video-Ausgabeformate | D-24 |
| Audio-Ausgabeformat | D-24 |
| Video-Ausgangsaufösung..... | D-25 |

Vielen Dank und herzlichen Glückwunsch, dass Sie sich für den Kauf des FMJ Blu-ray Disk-Players entschieden haben.

Arcam stellt seit mehr als 30 Jahren hochwertige Audio- und Heinkinokomponenten her. Der BDP100, der Blu-ray Disks, DVD-VideoCDs abspielen kann, ist die jüngste Komponente in einer langen Tradition von ausgezeichneten HiFi-Geräten. Arcam ist einer der geachtetsten britischen Hersteller von Audiokomponenten. Das Design der FMJ-Reihe basiert auf der Fülle von Erfahrungswerten des Unternehmens und wurde konzipiert, um Ihnen jahrelang störungsfreien Hörerlebnis zu bieten.

Dieses Handbuch bietet eine detaillierte Anleitung zur Installation, Verbindung und Bedienung des Arcam BDP100 Blu-ray Disk-Players. Die mit diesem Gerät mitgelieferte CR104 Fernbedienung wird ebenfalls detailliert beschrieben. Das Inhaltsverzeichnis auf dieser Seite zeigt Ihnen welche Abschnitte von besonderem Interesse für Sie sind.

Wir hoffen, dass Ihnen Ihr FMJ Blu-ray Disk-Player viele Jahre lang Freude bereiten wird. Im unwahrscheinlichen Fall eines Produktfehlers oder wenn Sie einfach weitere Informationen zu den Produkten von Arcam wünschen, wenden Sie sich bitte an unsere Händler, welche Ihnen gerne weiterhelfen werden. Weitere Informationen finden Sie auf der Arcam-Website unter www.arcam.co.uk.

Das FMJ-Entwicklungsteam

| | |
|---|-------------|
| Einrichten der CR104 | D-26 |
| Code anlernen..... | D-26 |
| Makros erstellen | D-27 |
| Durchreichen der Lautstärke..... | D-27 |
| Tasten-Mover | D-27 |
| Modus-Mover | D-28 |
| Sperren/Freigeben eines Gerätemodus ... | D-28 |
| IR Modustaste durchreichen..... | D-29 |
| Rücksetzen der CD104..... | D-29 |
| Befehlszusammenfassung | D-29 |
| Gerätecodes | D-29 |
| IR-Befehle | D-30 |
| Technische Daten | D-31 |
| Störungen (Funkinterferenzen)..... | D-31 |
| Laserstrahlung | D-31 |
| Garantie | D-33 |
| Gerätecodetabellen | 34 |

Willkommen

Deutsch

Installation

Der BDP100 von Arcam bietet eine führende Klangqualität von Blu-ray Disks, DVD-Videodisks und CDs.

Der BDP100 besitzt den modernsten Delta-Sigma DAC (Digital-Analog-Converter), der audiophile Klangqualität bei Video- und Audiodiscs liefert.

Die mitgelieferte CR104 Fernbedienung ist eine programmierbare Universalfernbedienung, die einfach zu bedienen und nach der Programmierung in der Lage ist, max. acht Audiogeräte, wie Verstärker, Fernseher oder persönlicher Videorecorder zu steuern.

Die hohe Performance des BDP100 Blu-ray Discplayers lässt Musik und Filme lebendig werden.

Aufstellen des Geräts

- Stellen Sie den BD-Player auf einem ebenen festen Untergrund und vermeiden Sie direkte Sonneneinstrahlung, sowie Hitze- und Feuchtigkeitsquellen.
- Stellen Sie den BD-Player nicht auf einen Leistungsverstärker oder eine andere Wärmequelle.
- Stellen Sie BD-Player nicht in ein geschlossenes Bücherregal oder einen Schrank, es sei denn, es ist für ausreichende Belüftung gesorgt. Der BD-Player wird bei Normalbetrieb warm.
- Stellen Sie kein anderes Gerät oder Objekt auf den BD-Player, da dadurch die Lüftungsschlitze verdeckt werden können, was zu einer Überhitzung des BD-Players sowie eventuell zur Überhitzung des anderen Geräts führen kann.
- Stellen Sie sicher, dass der Fernbedienungsempfänger (in der Nähe des Displays auf der Frontplatte) frei zugänglich ist, da die Fernbedienungsfunktion sonst gestört werden kann.
- Stellen Sie keinen Plattenspieler auf dieses Gerät. Plattenspieler reagieren sehr empfindlich auf das von Netzteilen erzeugte Rauschen, das als Hintergrundbrummen zu hören ist, wenn sich der Plattenspieler zu dicht am Gerät befindet.

Netzanschluss

Der BD-Player wird mit einem bereits an das Kabel verbundenen Netzstecker geliefert. Bitte prüfen Sie ob dieser zu Ihrer Spannungsversorgung passt - falls Sie ein neues Netzkabel benötigen, wenden Sie sich bitte an Ihren Arcam-Händler.

Falls Ihre Netzanschlussspannung oder das Netzkabel nicht übereinstimmen, wenden Sie sich bitte sofort an Ihren Arcam-Händler.

Verbinden Sie den IEC-Stecker des Netzkabels mit dem Anschluss auf der Hinterseite des BD-Players und stellen Sie dabei sicher, dass er fest eingesteckt ist. Stecken Sie den Stecker des anderen Kabelendes in eine Steckdose, und schalten Sie diese wenn nötig ein.

Die Fernbedienungs- und Triggereingänge

Der **REMOTE IN** Eingang (Fernbedienungseingang siehe D-30) kann zum Weiterleiten von RC5-Code an den BDP100 verwendet werden, wenn er an einer Stelle bzw. als Teile eines Systems installiert ist, wo Infrarot nicht möglich ist. Sollten Sie diese Option benötigen, wenden Sie sich bitte an Ihren Händler für weitere Informationen.

Der **TRIGGER IN**-Eingang kann schalten des BDP100 in oder aus dem Standby-Modus verwendet werden. Durch den Anschluss Trigger-Ausgangs Ihres Arcam-Verstärkers (oder ein anderen kompatiblen Geräts) wird der BDP100 automatisch aus dem Standby-Modus eingeschaltet, der Verstärker eingeschaltet wird und er wird wieder in den Standby-Modus geschaltet, wenn der Verstärker ausgeschaltet wurde. Für weitere Informationen schlagen Sie im Handbuch Ihres Verstärkers nach.

Der Fernbedienungseingang benötigt eine 3,5 mm Mono-Miniklinke mit einer phasenrichtigen Spitze und einem geerdeten Schaft.

Die Fernbedienungsbefehle müssen in einem modulierten RC-Format (bei 36 kHz) mit einer Spannung von zwischen 5 V und 12 V erfolgen.

Beim herkömmlichen Gebrauch muss zu diesem Eingang keine Verbindung hergestellt werden.

Der **RS232**-Eingang ist für eine optionale Verbindung zu einem Home-Automationssystem oder zu einem Computer gedacht. Verschiedene Drittanbieter-Systeme bieten eine raffinierte Steuerung aller Ihrer Unterhaltungsgeräte mittels Touch-Screens usw. Wenden Sie sich an Ihren Händler oder Installateur für weitere Informationen. Die technischen Einzelheiten des Fernbedienungsprotokolls sind auf Anfrage von Arcam unter support@arcam.co.uk erhältlich.

Verbindungskabel

Wir empfehlen die Nutzung von qualitativ hochwertigen, abgeschirmten Kabeln für die entsprechenden Verbindungen. Andere Kabel können unterschiedliche Impedanz-Charakteristiken haben, die die Performance beeinträchtigen (nutzen Sie zum Beispiel keine „Video-Kabel“ als Audioverbindung). Alle Kabel sollten so kurz wie möglich gehalten werden.

Es ist ratsam, dass die Netzkabel Ihrer Geräte möglichst weit von den Audiokabeln Ihrer Geräte verlegt werden. Sollten Sie dies nicht beachten, können Störgeräusche in den Audio-Signalen enthalten sein.

Netzbuchse

Schließen Sie hier das entsprechende Netzkabel an.

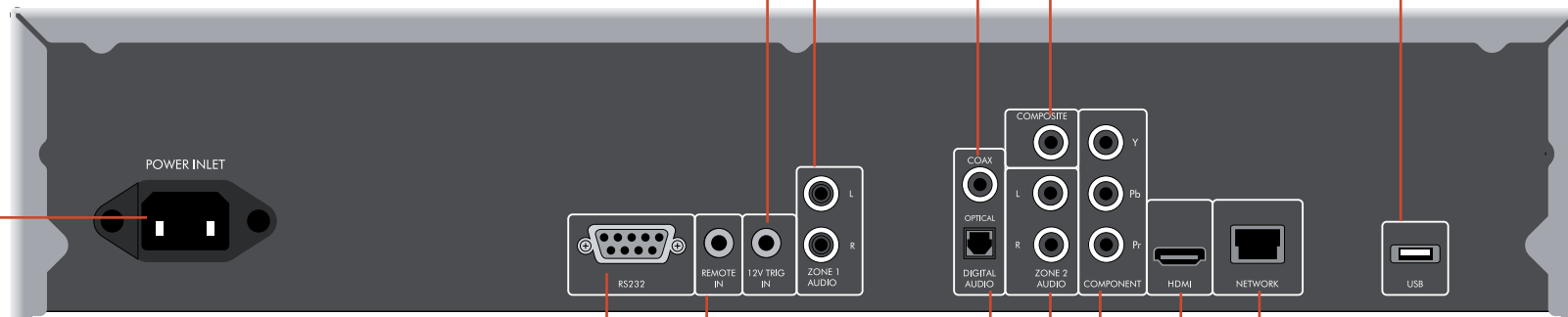

Analoge Audioausgänge

Schließen Sie diese mit geeigneten, hochqualitativen Verbindungskabeln an den CD-Eingang Ihres Verstärkers (oder andere Line-Signale) an. Stellen Sie sicher, dass die linken und rechten Audioausgänge des BD-Players mit den entsprechenden linken und rechten Eingängen am Verstärker verbunden sind.

12V Triggereingang

Mit dieser Buchse kann der BDP100 vom einem Verstärker (oder einem anderen AV-Gerät) in oder aus dem Standby-Modus mit einer 12V TRIG OUT Funktion geschaltet werden. Siehen Seite D-4.

Koaxialer, digitaler Ausgang

Verwenden Sie diese Buchse, wenn Sie einen AV-Receiver mit einem koaxialen Digitaleingang anschließen möchten. Schließen Sie den digitalen Eingang mit einem passenden, abgeschirmten 75Ω Kabel an.

VORSICHT: Verbinden Sie die digitale Ausgangsbuchse niemals mit einem herkömmlichen Audioeingang.

Composite-Videoausgang:

Verbinden Sie diesen Ausgang mit Ihrem Display, wenn das Display keine anderen Verbindungsarten unterstützt.

USB-Anschluss

Stecken Sie die USB-Flashspeichergeräte hier ein. Der USB-Speicher kann verwendet werden, um heruntergeladene Inhalte zu speichern. Der BDP100 kann auch bestimmte digitale Dateien wiedergeben, die auf USB-Speicherlaufwerken gespeichert wurden (siehe Seite D-8).

RS232

Mit diesem Anschluss ermöglicht die Fernsteuerung von einem Drittanbieter-Hausautomationsystem oder Computer. Weitere Informationen siehe Seite D-4.

Remote in (Fernbedienungseingang)

Damit kann der BDP100 Fernbedienungssignale empfangen, wenn der Fernbedienungssensor verdeckt (oder anderweitig für die Fernbedienung „nicht sichtbar“ ist).

Weitere Informationen siehe Seite D-4.

Optischer, digitaler Ausgang

Verwenden Sie diese Buchse, wenn Sie einen AV-Receiver mit einem optischen Digitaleingang anschließen möchten.

Zone 2 Audioausgang

Verwenden Sie diesen Analogausgang um Audio in Zone 2 zur Verfügung zu stellen. Er kann auch verwendet werden, um ein Aufnahmegerät oder Kopfhörer-Verstärker anzuschließen.

Component-Videoausgang:

Wenn Ihr Fernseher keinen HDMI-Video-, aber einen Componenteingang besitzt, verbinden Sie ihn mit diesem Videoeingang.

Netzwerkanschluss

Verbinden Sie diese Buchse mittels eines Ethernet-Patchkabels mit einem Port Ihres Netzwerk-Routers (siehe Seite D-9). Mit einer Internetverbindung können interaktiver Inhalt für BD-Livediscs aktiviert werden (für Setupdetails siehe „Netzwerk“ auf Seite D-22).

Digitaler HDMI-Videoausgang

Verbinden Sie diesen Ausgang für die beste digitale Video- und Audioverbindung mit Ihrem Display oder AV-Receiver, falls verfügbar (siehe Seite D-7 für weitere Informationen).

Video-Anschlüsse herstellen

Zum Betrachten der Bilder vom dem BD-Player müssen Sie einen seiner Videoausgänge an Ihr Anzeigegerät (TV, Monitor, Projektor usw.) oder AV-Receiver (wie den Arcam AVR600) anschließen.

Der BDP100 besitzt drei Videoausgangsoptionen, siehe unten. Sie müssen nur einen Videotyp aus der Liste verwenden. Wählen Sie einen Typ, den Ihre Anzeigegerät oder AV-Receiver unterstützt. Wenn Ihr Gerät keine der oben genannten Anschlussarten unterstützt, dann können Sie es nicht direkt mit dem BDP100 verwenden und es ist ein Videokonverter erforderlich. In diesem Fall wenden Sie sich bitte für weitere Unterstützung an Ihren Händler.

AV-Receiver und andere Video-Bearbeitungsgeräte können zwischen BDP100 und Anzeigegerät angeschlossen werden. Achten Sie darauf, dass alle Geräte den Videosignaltyp unterstützen, den Sie verwenden möchten. Für Anleitungen zum Anschluss von AV-Geräten schlagen Sie im Handbuch des jeweiligen Geräts nach.



DIGITALES HDMI-VIDEO

Der HDMI-Anschluss liefert eine unkomprimierte digitale Video- und Audio-Übertragung zwischen BDP100 und Anzeigegerät und bietet die höchste Ausgabequalität. Im Allgemeinen ist es auch die am einfachsten zu konfigurierende Anschlussart.

Zur Nutzung dieses Video-Anschluss benötigen Sie zwischen dem BDP100 und Ihrem Anzeigegerät oder Receiver ein HDMI- oder ein HDMI/DVI-Kabel. Siehe Seite F-7 für weitere Informationen.

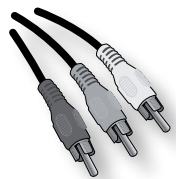

COMPONENT VIDEO

Verwenden Sie drei 75Ω Cinch-Kabel zum Anschluss der Component-Ausgänge Y, Pb, Pr des BD-Player an die Y, Pb, Pr-Eingänge des Displaysgeräts. Achten Sie darauf, dass die Kabel für Videoeinsatz geeignet und dass sie etwa gleich lang sind.

Wenn Ihr Fernseher ein progressiv gescanntes (de-interlaced) Videosignal akzeptiert, können Sie den progressiven Videoausgang des BDP100 verwenden. Wenn Sie sich nicht sicher sind, ob Ihr Anzeigegerät progressives Video akzeptiert, schlagen Sie bitte der entsprechenden Bedienungsanleitung nach oder fragen Sie Ihren Händler.

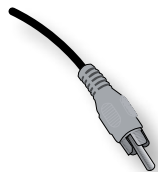

COMPOSITE VIDEO

Wenn Ihr Anzeigegerät nur einen Composite-Eingang besitzt (manchmal mit FBAS oder einfach nur „video“ beschriftet), schließen Sie den COMPOSITE Videoausgang des BD-Players mittels eines 75Ω Cinch-Kabels an, das für Videoeinsatz geeignet ist. Beachten Sie, dass ein Composite Videoanschluss die niedrigste Ausgabequalität liefert. Wenn Ihr Anzeigegerät weitere Video-Anschlussarten unterstützt, raten wir, diese stattdessen einzusetzen.

Audioanschlüsse herstellen

Der BDP100 bietet eine Reihe von Alternativen für den Audioanschluss. Die verwendete Anschlussart hängt von Ihrem restlichen System ab. Wählen Sie die am besten geeignete Art für Ihren Verstärker.

Wenn Sie Audio über...

hören möchten, empfehlen wir folgendes:

Ihren Fernseher

Wie man Audio über den Fernseher hört, hängt von den Eingängen, die er besitzt und Ihrem Videoanschluss ab:

- HDMI: Wenn Sie einen HDMI-Anschluss (nicht DVI) verwenden, überträgt dieser sowohl Audio als auch Video. Es ist keine weiterer Anschluss erforderlich.
- Digital Audio (koaxial oder optisch): Wenn Ihr Fernseher Digital Audio-*Eingänge* mit koaxialen oder optischen Anschlüssen besitzt, verbinden Sie den TV-Eingang und den entsprechenden Digitalausgang des BDP100 mit dem entsprechenden digitalen Audiokabel. Stellen Sie keine Verbindung zwischen dem BDP100 und einem TV-Digital *Audioausgang* her.
- Stereo Cinch: Wenn Ihr Fernseher Stereo-Cincheingänge besitzt, befolgen Sie für einen Stereo-Verstärker die Anweisungen unten.

Ihr Stereoverstärker

Wenn Sie Audio von Ihrem Player über einen Stereoverstärker wiedergeben möchten, dann verwenden Sie die analogen Stereoausgänge. Diese Ausgänge liefern einen Stereo-Downmix des Ausgangsmaterials.

Verbinden Sie mit einem Stereo-Cinch-Kabel mit geeigneter Länge die Ausgänge, die mit **ZONE 1 AUDIO** beschriftet sind, mit den linken und rechten Eingängen (passend) für DVD oder CD an Ihrem Verstärker.

Ihr Surroundklang-Receiver

Verbinden Sie den HDMI-Ausgang mit dem Receiver (für Audio und Video), wenn der Receiver Audio über HDMI unterstützt. Der HDMI-Anschluss unterstützt alle Audioformate, einschließlich Dolby TrueHD, DTS Master Audio und Mehrkanal-PCM.

Wenn Ihr Receiver HDMI-Audio nicht unterstützt, schließen einen der digitalen Audioausgänge (optisch oder koaxial) an den 'Blu-ray', 'BD' oder 'DVD'-Eingang des Receivers an. Diese digitalen Ausgänge unterstützen PCM, Dolby Digital, DTS oder MPEG Mehrkanal-Audio, je nach Quellmaterial. Der BDP100 kann auch eingestellt werden, um alles Audio nach DTS erneut zu verschlüsseln („Bitstream Mixed“) (siehe „Audio“ auf Seite D-21). Diese Option bietet für digitale Audioanschlüsse beste Surroundklang-Qualität.

Sie können auch die analogen Stereo-Audioausgänge mit dem CD-Eingang an Ihrem Receiver verbinden, um CDs anzuhören. Damit kann die audiophile Digital-Analog-Schaltung des BDP100 für die beste Stereo-Klangqualität verwendet werden.

Zwei gleichzeitige Videoanschlüsse verwenden

Es ist möglich, zwei Videoanschlüsse gleichzeitig zu verwenden (beispielsweise einen Anschluss in einen zweiten Raum oder zu einem zweiten Anzeigegerät umleiten). Wenn Sie dies tun möchten, bitte lesen Sie diese Hinweise:

- Der Composite Videoausgang ist stets aktiv. Er überträgt immer verschachtelte Ausgangssignale.
- Die Component Videoausgang ist immer aktiv. Er kann zur Übertragung von entweder verschachtelten oder progressive-scan Ausgangssignalen eingestellt werden.
- Der HDMI-Ausgang ist nur aktiv, wenn ein kompatibles Anzeigegerät vom BDP100 erkannt wird. Er kann zur Übertragung von entweder verschachtelten oder progressive-scan oder High-Definition Ausgangssignalen eingestellt werden.

Die HDMI-Schnittstelle

Wenn Sie einen Monitor besitzen, der HDMI- oder DVI-fähig ist, können Sie ihn mit einem HDMI-Kabel an den BDP100 anschließen. Der HDMI-Anschluss überträgt unkomprimiertes dig tales Video als auch dig tales Audio.

Über HDMI

HDMI (High Definition Multimedia Interface) unterstützt auf einem einzigen digitalen Anschluss sowohl Video und Audio zum Einsatz mit Blu-ray Diskplayern, digitalen Fernsehern, Settop-Boxen und anderen AV-Geräten. HDMI wurde entwickelt, um die Technologien des HDCP (High-bandwidth Digital Content Protection) und des DVI (Digital Visual Interface) zu einer Spezifikation zu verknüpfen, mit zusätzlicher Übertragung von digitalen Audioinformationen. HDCP wird dazu verwendet, um digitale Inhalte zu schützen, die an DVI-konforme Anzeigegeräte übertragen werden.

HDMI unterstützt Standard- oder High-Definition-Video, zusammen mit Stereo- oder Mehrkanal-Surroundklang. HDMI unterstützt unkomprimiertes digitales Video, einen Anschluss (anstatt mehrere Kabel und Anschlüsse) und die Kommunikation zwischen der AV-Quelle und den AV-Geräten.

Anschluss mittels HDMI

Verbinden Sie mit einem HDMI-Kabel die **HDMI**-Buchse dieses Players mit einer HDMI-Buchse an einem kompatiblen Anzeigegerät oder Receiver. Der Pfeil auf dem Stecker des Kabels muss für eine korrekte Ausrichtung mit dem Anschluss am BDP100 nach oben zeigen. Wenn die Videoauflösung des BDP100 auf 'DMI Auto' konfiguriert wurde, dann stellt der BDP100 seinen Videoausgang automatisch ein, um sich an die Funktionen des angeschlossenen HDMI-Gerät anzupassen.

HINWEIS: Ein HDMI-Anschluss kann nur mit Komponenten hergestellt werden, die mit HDMI oder DVI ausgestattet und kompatibel zu DVI und HDCP sind. Beachten Sie, dass Sie einen Adapter (HDMI zu DVI) benötigen, wenn Sie ein DVI-Gerät anschließen möchten. Jedoch unterstützt ein DVI/HDCP-Anschluss keine Audiosignale.

Wenn Sie weitere Informationen über die Anschlussmöglichkeiten Ihres BDP100 an Ihr mit DVI/HDMI ausgestattetes Anzeigegerät benötigen, wenden Sie sich bitte Ihren Arcam-Händler.

Fehlerbehebung HDMI

Video-Probleme

Kein Bild (leerer Bildschirm)

- Prüfen Sie, ob das HDMI-Kabel korrekt an beiden Enden angeschlossen ist. Wenn ein HDMI-fähigen A/V-Receiver verwenden, schließen Sie den BDP100 direkt an das Anzeigegerät an, um herauszufinden, wo der Fehler liegen kann.
- Prüfen Sie, ob das Anzeigegerät auf die Wiedergabe des HDMI-Eingangs eingestellt ist (d.h. nicht auf andere Videoeingänge).
- Prüfen Sie, ob der HDMI-Eingang des Receivers und/oder des Displaygeräts aktiviert ist. Schlagen Sie im Handbuch des angeschlossenen Gerätes für weitere Informationen nach, wie das zu erfolgen hat.
- Die Verwendung eines alternativen Video-Anzeigegeräts (z.B. Anschluss an Composite Videoausgang). Prüfen Sie, ob das Video ausgegeben wird.
- Schlagen Sie im Handbuch des Anzeigegeräts nach, um sicherzustellen, dass es die Ausgabeformate verarbeiten kann, die vom BDP100 geliefert werden. Der BDP100 unterstützt folgende Ausgabeformate:

| | |
|------------------------------------|--------------|
| 720 x 480p (NTSC Progressive Scan) | 1280 x 720p |
| 720(1440) x 480i (NTSC Interlaced) | 1920 x 1080i |
| 720 x 576p (PAL Progressive Scan) | 1920 x 1080p |
| 720(1440) x 576i (PAL Interlaced) | |

Das angeschlossene Gerät muss mindestens eine dieser Normen unterstützen, damit es mit dem BDP100 funktioniert.

Kein Bild (Rauschen)

Rauschen wird angezeigt, wenn der Inhaltsschutzalgorithmus das angeschlossene Gerät nicht authentifizieren kann. Dies ist z. B. der Fall, wenn ein DVI-Gerät an den BDP100 angeschlossen ist, das HDCP nicht unterstützt (z. B. ein Computermonitor).

Um dieses Problem zu isolieren, entfernen Sie alle Disks aus dem BDP100. Anschließend schalten Sie sowohl den BDP100 also auch das angeschlossene Displaygerät aus. Schalten Sie das Displaygerät ein und anschließend den BDP100. An dieser Stelle sollte das Leerlauf-Logo des BDP100 auf dem Displaygerät angezeigt werden. Wenn dies nicht der Fall ist, überprüfen Sie bitte die oben aufgeführten Punkte für einen leeren Bildschirm.

Wenn das Rauschen bei der Wiedergabe einer kopiergeschützten Disk (Blu-ray/DVD) erscheint, dann ist die Authentifizierung fehlgeschlagen. Bitte wenden Sie sich für weitere Informationen an Ihren Händler.

Audioprobleme

Der vom HDMI-Anschluss übertragene Audiotyp hängt von der Konfiguration des BDP100 ab (siehe „Audio Setup“ auf Seite D-21). Wählen Sie eine Einstellung, die den Möglichkeiten Ihres Audiosystems entspricht. Beachten Sie, dass reine DVI-Geräte (der Anschluss benötigt ein HDMI nach DVI Konverterkabel) über diesen Anschluss Audio nicht unterstützen.

Disk- u. Dateiformate

Abspielbare Disks

Der Player unterstützt folgende Diskarten:



Blu-ray Disks



DVD-Video



DVD-R



DVD-RW



CD-Audio



CD-R



CD-RW

HINWEIS

- Es können nur BD-RE/-R, DVD-R/-RW und CD-R/-RW Disks wiedergegeben werden, die im UDF oder ISO9660-Format aufgezeichnet wurden.
- Dieses Gerät unterstützt Version 2.0 BD-ROM, Version 3.0 und BD-RE Ver 2.0 BD-R.
- Es können keine BD-RE/-R, DVD-R/-RW und CD-R/-RW Disks wiedergegeben werden, die nicht abgeschlossen wurden.
- Einige 8-cm BD-REs/8 cm BD-Rs können mit diesem Gerät nicht wiedergegeben werden.
- Wenn ein BD-Java-Titel wiedergegeben wird, kann das Laden länger als ein normaler Titel dauern und einige Funktionen werden langsamer ausgeführt.
- Wenn Sie eine Audio-CD wiedergegeben wird, die mit DTS-ES oder Dolby Digital EX aufgenommen wurde, kann diese rauschen.

Nicht abspielbare Disks

Es werden vom BDP100 nur die aufgeführten Disktypen unterstützt. Geben Sie keine Disk wieder, die nicht unterstützt wird.

Einige BD-RE/BD-R, DVD-RWs/DVD-Rs oder CD-Rs/CDRWs können aufgrund eines unvollständigen Abschlusses der Disk, schlechter Aufnahmequalität oder des physischen Zustands der Disk, inkompatiblen Eigenschaften des Aufnahmegerät oder der Autorenssoftware usw. nicht wiedergegeben werden. Versuchen Sie die Disk mit einer niedrigeren Geschwindigkeit aufzunehmen oder versuchen Sie eine andere Medienmarke.

Schlagen Sie in der Bedienungsanleitung Ihres Aufnahmegeräts oder der Software für weitere Informationen nach.

HINWEIS

- Buchstaben außer „A~Z“, „a~z“, „0~9“, „-“ können nicht angezeigt werden.
- Dieses Gerät unterstützt Multisession-Disks. Einige Multisession-Disks brauchen zum Laden sehr lange und einige können überhaupt nicht geladen werden.
- Es kann möglich sein, dass während der Wiedergabe bestimmte Funktionen nicht benutzt werden können.
- Die Wiedergabe einiger Dateien kann nicht möglich sein, auch wenn sie die Erweiterung einer Datei haben, die auf diesem Player abspielbar ist.
- Von DRM (Digital Rights Management) geschützte Dateien können nicht abgespielt werden.

Abspielbare Dateien

Der Player unterstützt folgende Dateitypen:

- **MP3 (“mp3”)**
Abtasterate: 44,1kHz, 48kHz
Bitrate: Bis zu 320 kBps.
ID3-Tags werden nicht unterstützt.
MP3i und MP3 Pro werden nicht unterstützt.
- **WMA (“wma”)**
Abtasterate: 44,1kHz, 48kHz
Bitrate: Bis zu 192 kBps.
WMA-Tags werden nicht unterstützt.
- **AAC (“m4a”)**
Abtasterate: 44,1kHz, 48kHz
Bitrate: Bis zu 320 kBps.
AAC-Tags werden nicht unterstützt.
- **JPEG (“jpg, jpeg”)**
Maximale Auflösung: 4.272 x 2.848 Pixel.
Bilder, die im JPEG-Format im progressiven Format gespeichert wurden, können nicht wiedergegeben werden.
- **AVI (“avi”)**
Wiedergabecodec: Xvid
Maximale Bildgröße: 1920 x 1080 bei 30 FPS
- **WMV (“wmv”)**
Wiedergabecodec: WMV9
Maximale Bildgröße: 1920 x 1080 bei 30 FPS

Regionalcode

Sowohl Blu-ray Disk-Player und Blu-ray Disks oder DVDs sind entsprechend zur Region codiert, in der sie verkauft wurden. Falls die Codes nicht übereinstimmen, kann die Disk nicht wiedergegeben werden.

| Blu-ray Disk-Regionalcode | Bereich/Land |
|---------------------------|--|
| A | Nordamerika, Mittelamerika, Südamerika, Korea, Japan, Taiwan, Hongkong und Südostasien |
| B | Europa, Grönland, Französische Territorien, Mittlerer Osten, Afrika, Australien und Neuseeland |
| C | Indien, China, Russland, Zentral- und Südasien |
| A + B + C | Alle Bereiche |

| DVD-Regionalcode | Bereich/Land |
|------------------|---|
| 1 | Nordamerika |
| 2 | Europa, Japan, Mittlerer Osten, Ägypten, Südafrika, Grönland |
| 3 | Taiwan, Korea, Philippinen, Indonesien, Hongkong |
| 4 | Mexiko, Südamerika, Mittelamerika, Australien, Neuseeland, Pazifische Inseln, Karibik |
| 5 | Russland, Osteuropa, Indien, der größte Teil Afrikas, Nordkorea, Mongolei |
| 6 | China |
| Alle | Alle Bereiche |

Die Symbole geben an, das die Disk in Nordamerika abgespielt werden kann:

Blu-ray Disks:



DVDs:



Die Symbole geben an, das die Disk in Europa abgespielt werden kann:

Blu-ray Disks:



DVDs:



Netzwerkanschluss

BD-Live-Disks können das Herunterladen von zusätzlichen Inhalten aus dem Internet aktivieren. Um den Online-Inhalt zu genießen, verbinden Sie die Netzwerk-Buchse des BDP100 über ein Ethernet-Patchkabel mit einem LAN-Port an Ihrem Netzwerk-Router (erhältlich bei einem Computer-Fachhändler).

Ein lokales Netzwerk mit Internet-Verbindung ist erforderlich. Wenn Sie sich nicht über einen Router (z.B. direkter Anschluss eines einzelnen Computers) mit dem Internet verbinden, wenden Sie sich bitte zur Einrichtung eines Heimnetzwerks an Ihren Internet-Serviceprovider oder einen IT-Fachmann.

ANMERKUNG

- Wenn der Player ohne konfiguriertes Netzwerk eingeschaltet wird, wird ein Pop-up-Fenster mit einer Option auf dem Bildschirm angezeigt, mit der mittels der **ROTEN** Funktionstaste auf der Fernbedienung aus die Netzwerkeinstellungen zugegriffen werden kann. Drücken der **ROTEN** Taste öffnet direkt das Netzwerkeinstellungs-Menü. Siehe Seite D-22 für weitere Informationen.
- Vergessen Sie nicht die Taste **(SHIFT)** gefolgt von **(SETUP)** zu drücken, damit auf die rote Taste zugegriffen werden kann.

USB-Anschluss

Für die Wiedergabe von Medien können USB-Speichergeräte (Flash-Laufwerke) verwendet werden und sie werden für die Speicherung von heruntergeladenen BD-Live Inhalten benötigt. Um BD-Live Inhalte zu genießen, werden die folgenden Spezifikationen empfohlen:

- Speichergröße 2 GB
- Format FAT32
- USB 2.0 Hochgeschwindigkeit (480 MBps)

Schließen Sie das USB-Gerät an der USB-Buchse auf der Rückseite des Geräts an.

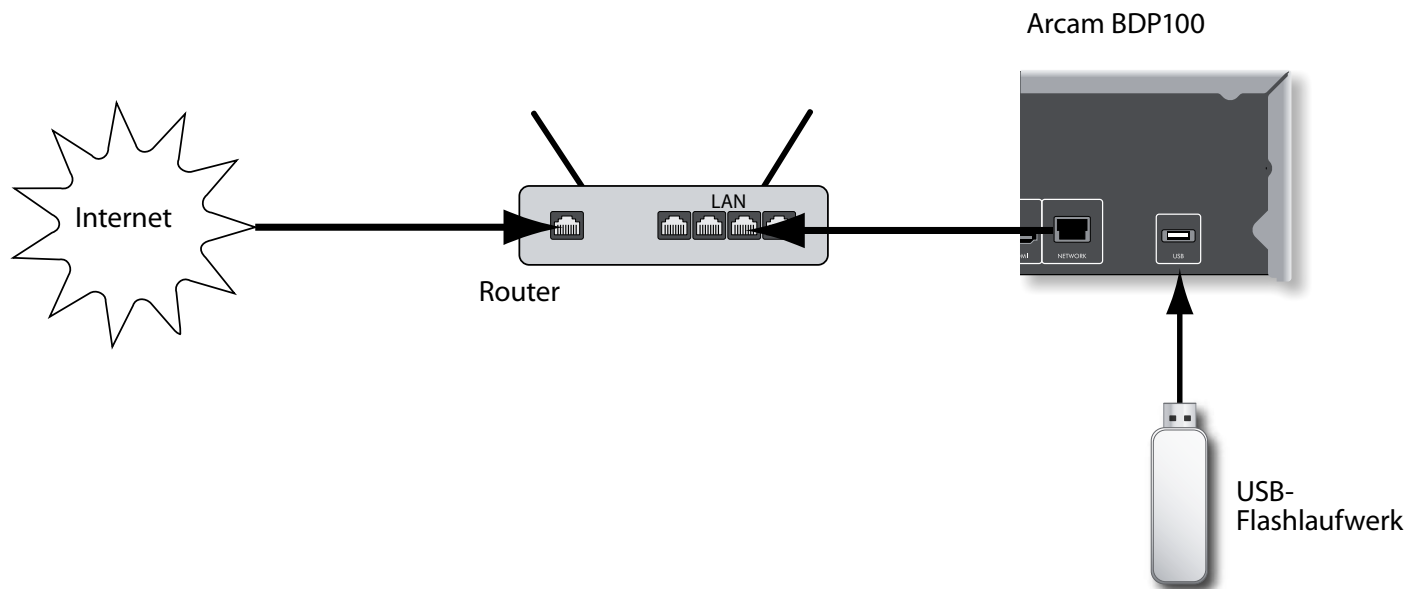

Allgemeine Bedienungshinweise

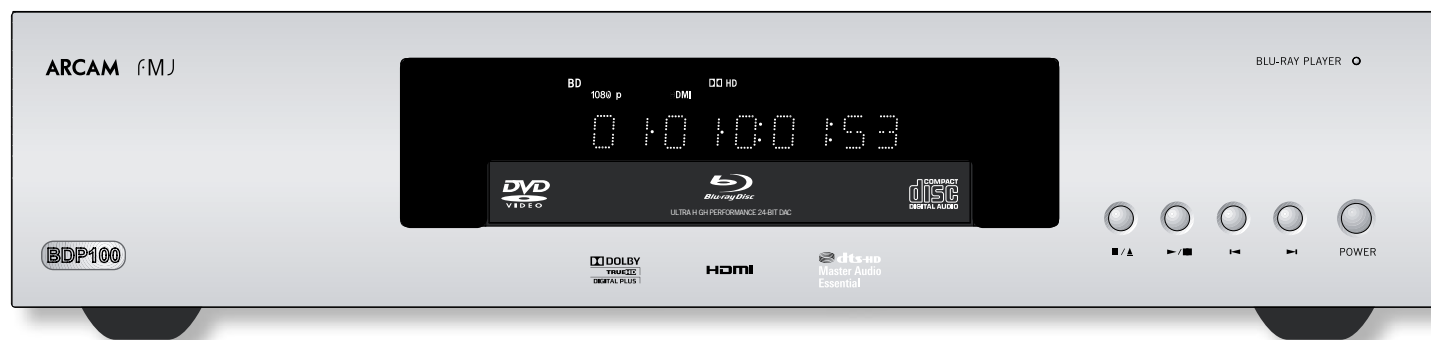

Einleitung

Unter „Allgemeine Bedienungshinweise“ wird erklärt, wie eine Blu-ray-Disk (BD), DVD, CD oder eine andere Diskformate wiedergegeben werden. Beachten Sie, dass es möglicherweise der Player für Ihr System richtig konfiguriert werden muss, bevor eine optimale Wiedergabe erzielt wird. Die Konfiguration des Players wird ab Seite D-20 beschrieben.

Anspruchsvollere Funktionen - wie z. B. spezielle Wiedergabe-Modi, die Programmierung von Sprüngen und die Wiedergabe von Sequenzen werden später in diesem Handbuch unter „Erweiterter Betrieb“ beschrieben.

Einschalten

Schalten Sie das Gerät mit **POWER**-Taste ein. Die Status-LED leuchtet grün auf, wenn das Gerät eingeschaltet wird und leuchtet rot auf, wenn es sich im Standby-Modus befindet. Mit der Fernbedienung kann der Standby-Modus aufgerufen oder verlassen werden. Wenn die **POWER**-Taste im Standby-Modus gedrückt wird (oder die Stromversorgung unterbrochen wird), befindet sich das Gerät im Standby-Modus, wenn die Stromversorgung wiederhergestellt wird.

Beachten Sie, dass sich der Fernbedienungssensor auf der rechten Seite des Displays befindet. Decken Sie ihn nicht ab oder die Fernbedienung wird nicht funktionieren.

Einlegen einer Disk

Drücken Sie **■/▲** auf dem vorderen Bedienfeld (oder **▲** auf der Fernbedienung) und legen Sie eine Disk mit der Wiedergabeseite nach unten auf die CD-Schublade (Einige Disks haben zwei Seiten, in diesem Fall legen Sie die Seite nach oben ein, die mit „Seite A“ beschriftet ist, um Seite A abzuspielen).

Drücken Sie **■/▲** auf dem vorderen Bedienfeld, um die CD-Schublade zu schließen. Die CD wird nach einer Pause von ein paar Sekunden geladen.

Wiedergabe einer Disk

Sobald die Schublade geschlossen wurde, kann das Laden einer Disk einige Zeit dauern. Wenn die Einstellung ‚Optical Disc Autoplay (Autom. Wiedergabe einer optischen Disk)‘ auf ON (Ein) eingestellt wurde (Standardeinstellung), wird die Wiedergabe automatisch gestartet. (Weitere Informationen finden Sie unter ‚Optical Disc Autoplay (Autom. Wiedergabe einer optischen Disk)‘ auf Seite D-22).

Wenn Autoplay nicht eingestellt ist, wird das Hauptmenü des Players dem Bildschirm angezeigt. Wählen Sie mit den Cursortasten die Disk und drücken anschließend **(OK)**, um die Wiedergabe zu starten.

Manche Titel beginnen mit der Anzeige eines Menüs. Wählen Sie mit den Cursor-Pad den Menüpunkt ‚Play movie (Film wiedergeben)‘ (oder ähnlich) und starten Sie mit **OK** die Wiedergabe.

Drücken Sie bei Disks, die nicht automatisch wiedergegeben werden, die Taste **▶/||** auf dem vorderen Bedienfeld oder drücken Sie **▶** auf der Fernbedienung.

Erhöhte Wiedergabegeschwindigkeit

Drücken Sie **▶▶** oder **◀◀** auf der dem vorderen Bedienfeld oder auf der Fernbedienung, um den schnellen Vor- oder Rücklauf einzuschalten. Folgende Geschwindigkeiten für die schnelle Wiedergabe stehen zur Verfügung: x2, x4, x8, x16, x32, x64 und x128 (hängt vom Disktyp ab). Drücken Sie mehrmals diese Taste, um zyklisch durch die unterschiedlichen Geschwindigkeiten zu gehen. Um zur normalen Wiedergabegeschwindigkeit zurückzukehren, drücken Sie **PLAY**.

Kapitel/Tracks überspringen

Drücken Sie **▶|** oder **|◀**, um Kapitel (oder Tracks auf einer CD) zu überspringen.

Beim Rückwärtsspringen kehrt der erste Tastendruck zum Anfang des aktuellen Kapitels zurück. Durch erneutes Drücken der Taste gelangen Sie zum Anfang des vorherigen Kapitels.

Wiedergabe vorübergehend anhalten

Um die Wiedergabe vorübergehend anzuhalten, drücken Sie **▶/||** auf dem vorderen Bedienfeld oder **||** auf der Fernbedienung. Zur Fortsetzung der Wiedergabe drücken Sie **▶/||** auf dem vorderen Bedienfeld oder **▶** auf der Fernbedienung.

Anhalten der Wiedergabe

Zum Anhalten der Wiedergabe drücken Sie die Taste **■/▲** auf dem vorderen Bedienfeld oder **■** auf der Fernbedienung.

Für einen ‚Wiederaufnahmestop‘ während der Wiedergabe einer BD/DVD drücken Sie einmal **■**. Wenn Sie jetzt **▶** drücken, wird die Wiedergabe ab dem Punkt fortgesetzt, an dem sie angehalten wurde.

Für ein ‚vollständiges Anhalten‘ drücken Sie zweimal **■/▲** auf dem vorderen Bedienfeld oder **■** auf der Fernbedienung. Die Wiedergabe beginnt am Anfang der Disk.

HINWEIS

Wenn Sie eine Taste drücken und das Gerät diese Funktion nicht akzeptiert, erscheint **⊗** auf dem TV-Bildschirm.

Bedienungen werden gelegentlich nicht akzeptiert, selbst wenn **⊗** nicht angezeigt wird.

Ungültige Bedienungen können wie erwartet auftreten, wenn:

- Die Regionalcodes des Geräts stimmen nicht mit den Diskherstellern der Disk überein und die Wiedergabe ist nicht erlaubt.
- Die Kindersicherung verhindert eine Bedienung des Geräts. (Weitere Informationen finden Sie unter ‚Kindersicherung‘ auf Seite D-21.)
- BD/DVD Videobedienungen und Funktionen können von den Erläuterungen in dieser Bedienungsanleitung abweichen und einige Bedienungen können wegen den Einstellungen des Diskherstellers nicht erlaubt sein.

Fernbedienung

Der BDP100 wird mit der CR104 Universal-Fernbedienung geliefert.

Benutzung der Fernbedienung

Bitte beachten Sie bei der Benutzung der Fernbedienung die folgenden Hinweise:

- Achten Sie darauf, dass sich keine Hindernisse zwischen Fernbedienung und Fernbedienungssensor auf dem vorderen Bedienfeld befinden. Die Fernbedienung hat einen Arbeitsbereich von etwa 7 Metern. (Falls der Fernbedienungssensor abgedeckt ist, steht IR auf der der Rückseite der Fernbedienungseingangsbuchse zur Verfügung. Bitte wenden Sie sich für weitere Informationen an Ihren Händler).
- Die Funktion der Fernbedienung kann gestört werden, wenn starke Sonneneinstrahlung oder Fluoreszenzlicht auf den Fernbedienungssensor des Geräts scheint.
- Wechseln Sie die Batterien, wenn Sie eine Verringerung der Reichweite der Fernbedienung bemerken.

Einsetzen der Batterien in die Fernbedienung



1. Öffnen Sie das Batteriefach durch Drücken auf die Rückseite der Fernbedienung.

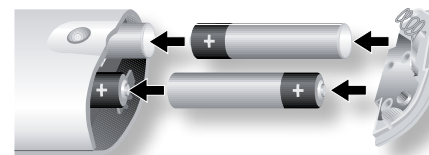

2. Legen Sie vier „AAA“-Batterien in das Batteriefach ein - zwei nach oben, zwei nach unten, wie in der Abbildung.
3. Setzen Sie das hintere Ende des Deckels auf die Plastikmarkierung der Fernbedienung. Diese verhält sich wie ein Scharnier, und Sie können nun das Ende des Deckels mit einem Klick einrasten lassen.

Hinweise zu Batterien:

- Falsche Handhabung von Batterien kann zu Gefährdungen wie Auslaufen oder Bersten führen.
- Alte und neue Batterien nicht mischen.
- Verwenden Sie keine nicht-identischen Batterien zusammen - obwohl sie ähnlich aussehen, können unterschiedliche Batterien unterschiedliche Spannungen haben.
- Achten Sie darauf, dass das Plus- (+) und Minuszeichen (-) an den Enden jeder Batterie den Angaben im Batteriefach entsprechen.
- Entfernen Sie die Batterien aus Geräten, die einen Monat oder länger nicht verwendet werden.
- Beachten Sie bei der Entsorgung von erschöpften Batterien bitte die staatlichen oder örtlichen Vorschriften in Ihrem Land oder Ihrer Region.

Steuern des BDP100

Die CR1040 ist eine hochentwickelte „Universal“-Fernbedienung, die bis zu acht Geräte steuern kann - einschließlich des BDP100. Da sie eine „lernfähige“ Fernbedienungs ist, kann sie fast jede beliebige Funktion von einer vorhandenen Fernbedienung eines Einzelgeräts kopieren. Sie können auch die CR104 auf die Ausgabe einer Befehlssequenz („Makros“) mittels eines einzigen Tastendrucks programmieren.

Wählen Sie zuerst die Quellaste

Denken Sie daran, zuerst eine Quellaste auszuwählen, bevor Sie Befehlstasten drücken - die Befehle sind je nach der ausgewählten Quelle verschieden!

Zur Steuerung des BDP100 mittels der Fernbedienung, drücken Sie zuerst die **BD**-Quellaste.



DISP (Display)

Durchläuft die Helligkeitsoptionen für das Display (Dimmen - Hell, Aus).

Auswahl der Quelle und Konfiguration der Fernbedienung

| | |
|------------|---|
| BD | BD Eingang/BD Steuerungen |
| SAT | Satellitendecodereingang/SAT-Steuerung |
| AV | Fernseher (Ton)-Eingang/AV-Steuerungen |
| TUN | Radiotunereingang/TUN-Steuerungen |
| AMP | Arcam Verstärker |
| PVR | Videorekorder-Eingang/Steuerungen |
| VCR | Video-Kassettenrekorder-Eingang/Steuerungen |
| CD | CD-Playereingang/CD-Steuerungen |

Zum Auswählen des Eingangs und erneuten Konfigurieren der Fernbedienung drücken Sie einmal die entsprechende Taste.

Wenn Sie die Fernbedienung ohne Änderung des Eingangs erneut konfigurieren möchten, halten Sie die Taste gedrückt, bis die Power-LED einmal aufblinkt.

Navigationstasten

Mit den Pfeiltasten können Sie sich in den Einstellungsmenüs des BDP100 und den Diskmenüs bewegen.

Bestätigen Sie eine Auswahl mit **OK**.

MODE

Diese Taste aktiviert die Picture-in-Picture-Funktion der zweiten Videoquelle, sofern vorhanden.

MUTE

Einmal drücken, um einen Arcam Verstärker stumm zu schalten. Erneut drücken (oder +/- Lautstärke verwenden), um die Stummschaltung aufzuheben.

VOLUME +/- (LAUTSTÄRKE +/-)

Zum Einstellen der Lautstärke eines kompatiblen Verstärkers

OPEN

Öffnet und schließt das Disklaufwerk

SETUP

Rufen Sie mit **SETUP** das Systemeinstellungsmenü auf.

Ein/Standby

Den BDP100 kann mittels der Fernbedienung in oder aus dem Standby-Modus umgeschaltet werden.

Zifferntasten

Für die Dateneingabe verwendet. Auch für den direkten Zugriff auf einzelne Tracks auf Audio-CDs.

RND

Schaltet die Zufallswiedergabe ('shuffle') von Kapiteln/Tracks ein- oder aus.

Drücken Sie **SHIFT** gefolgt von **RND**, um zyklisch durch die Wiederholungsoptionen für die Wiedergabe (Kapitel, Titel, Disk usw.) zu gehen.

STATUS

Schaltet die Anzeige von Diskinformationen um.

Drücken Sie **SHIFT** gefolgt von **STATUS**, um den 24p-Mode zu aktivieren oder deaktivieren (unterstützt nur Disks und Fernseher).

MENU

Aktiviert das BD-„Popup“-Menü oder das DVD-Menü.

RTN

Geht zum vorherigen Menü zurück.

⏮ ⏭

Drücken, um rückwärts zum vorherigen Track zu springen (⏮) oder vorwärts zum nächsten Track (⏭).

Wiedergabesteuerung

Pause (⏸), Play (▶) und Stop (■). SHIFT+Pause aktiviert die langsame Wiedergabe (Zeitlupe).

Erweiterte Steuerungen

Diese Tasten werden auf der nächsten Seite beschrieben.

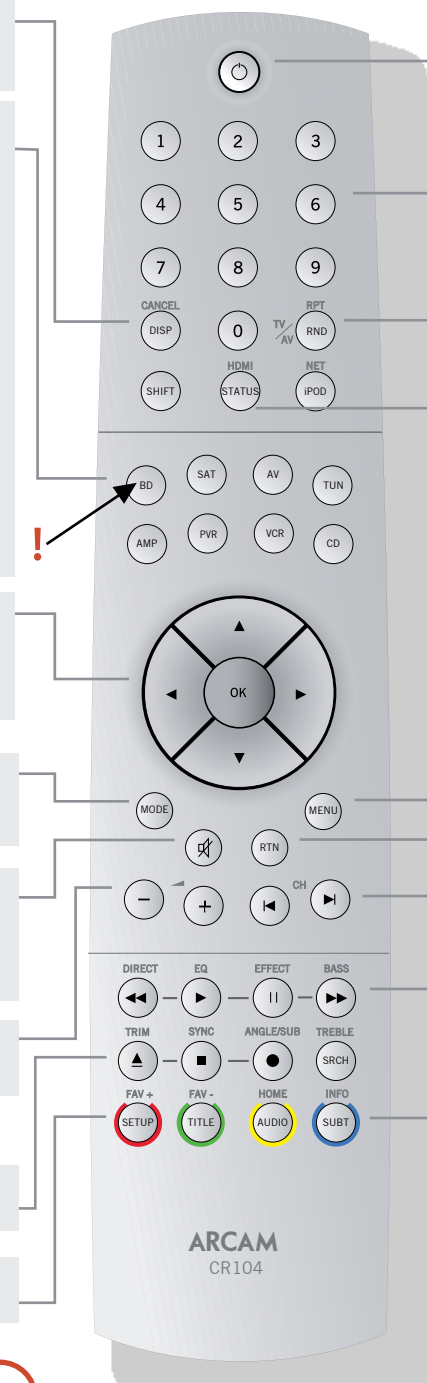

Erweiterte Steuerungen

HINWEIS

Viele dieser Bedienelemente sind entsprechend zu den Funktionen beschriftet, die anderen Gerätemodi zugewiesen sind. Zum Beispiel, die Taste **▶▶** aktiviert den Bassregler eines A/V- Receivers, wenn die Fernbedienung sich im **AMP-Modus** (Verstärkermodus) befindet.

Wiedergabesteuerungstasten

| | |
|----|---|
| ◀◀ | Schneller Rücklauf. |
| ▶ | Startet die Wiedergabe. |
| | Wiedergabe vorübergehend anhalten. Zum Fortsetzen der Wiedergabe drücken Sie ▶. Drücken Sie im Pausemodus Geht ein Bild weiter. SHIFT + aktiviert die Zeitlupe. |
| ▶▶ | Schneller Vorlauf. |
| ▲ | Öffnet und schließt das Disklaufwerk |
| ■ | Wiedergabe beenden |
| ● | Durchläuft verschiedene Kamerawinkel, falls auf der Disk vorhanden. |

ROT/GRÜN/GELB/BLAU

Die farbcodierten Tasten **ROT**, **GRÜN**, **GELB** und **BLAU** bieten interaktive Steuerelemente für Blu-ray Disks und weitere Playerfunktionen, sie werden auf dem Bildschirm angezeigt. Sie werden zuerst mit einem Tastendruck auf **SHIFT** und sofortigen nachfolgenden Drücken der benötigten Taste aufgerufen. Ihre Funktion hängt von der Disk und dem angezeigten Teil der Disk ab.

SETUP

Achten Sie darauf, dass keine Disk abgespielt wird und drücken Sie **SETUP**, um das „Einstellungen“-Menü aufzurufen.

TITEL

Drücken Sie **TITLE**, um auf das Titel'-Menü einer DVD (eine Funktion, die nur bei Multititel-Disks anwendbar ist) oder das Hauptmenü einer Blu-ray Disk zuzugreifen.

AUDIO

Einige Disks bieten die Möglichkeit, verschiedene Audiotracks auszuwählen. Drücken Sie **AUDIO**, um das Menü zur Auswahl der verfügbaren Tracks aufzurufen. Siehe "Auswahl einer Tonspur" auf Seite D-16.

SRCH (Suche)

Zeigt das Suchmenü mit den Optionen Uhrzeit, Titel und Track an.

SUBT (Untertitel)

Durchläuft die verfügbaren Untertitel-Sprachen, einschließlich „Off (Aus)“. Einige Disks erzwingen Untertitel und überschreiben alle Setup-Einstellungen.

ANGLE (Blickwinkel)

Zeigt das Blickwinkel-Menü an, um aus verschiedener Kameraperspektiven auszuwählen, falls diese auf der Disk vorhanden sind.



Nützliche Informationen

Hintergrundbeleuchtung

Wenn eine Taste gedrückt wird, leuchtet eine blaue Hintergrundbeleuchtung für fünf Sekunden auf. Dies hilft Ihnen bei der Benutzung der Fernbedienung bei schlechten Lichtverhältnissen. Wenn sich die Hintergrundbeleuchtung einschalten, ist möglicherweise ein leiser Ton von der Fernbedienung zu hören. Dies ist absolut normal.

Die Power LED blinkt

Kurzes Aufblinken zeigt einen gültigen Tastendruck an. Mehrerfaches kurzes Aufblinken überträgt Informationen (z. B. einen Gerätecode) oder zeigt den Anfang und den erfolgreich Abschluss einer Programmsequenz an.

Langes Aufblinken weist auf einen ungültigen Tastendruck oder eine ungültige Eingabe hin.

Das Symbol  wird in der Bedienungsanleitung dazu verwendet, ein Aufblinken der Power LED darzustellen.

Timeouts und nicht zugeordnete Tasten

Zeitabschaltung - Nach 10 Sekunden verläßt die CR104 den Programmierstatus und kehrt zum Normalbetrieb zurück.

Timeout Dauertastendruck - Nachdem eine beliebige Taste kontinuierlich für 30 Sekunden gedrückt wurde, beendet die CR104 das Senden der IR-Übertragung, um Batteriestrom zu sparen. Die CR104 bleibt ausgeschaltet, bis alle Tasten losgelassen wurden.

Nicht zugewiesene Tasten - Die CR104 ignoriert alle nicht zugewiesenen Tastendrucke für einen bestimmten Gerätemodus und startet nicht das Senden der IR-Übertragung.

Anzeige bei niedriger Spannung

Wenn die Batterien erschöpft sind, blinkt die IR-Übertragungsanzeige auf der CR104 (die LED unterhalb der Power-Taste) fünf Mal, wenn Sie eine Taste drücken:



Wenn das der Fall ist, legen Sie bitte so schnell wie möglich vier neue AAA Alka-Batterien ein.

Gerätemodus / Quelltasten

Da die CR104 sowohl Ihren BDP100, AVR500, AVR600 oder AV888 als auch eine Reihe anderer Geräte steuern kann, verfügen viele der Tasten abhängig vom auf der Fernbedienung ausgewählten „Gerätemodus“ über mehr als eine Funktion.

Die Gerätemodustasten (siehe unten) wählen die Quelle auf dem AVR500/AVR600/AV888 aus. Mit einem kurzen Tastendruck auf eine dieser Tasten wird ein Befehl übermittelt, der die Quelle an dem Gerät ändert. Auch die Funktionalität der Fernbedienung ändert sich, um das ausgewählte Quellgerät zu steuern. Es ist, als wenn Sie acht verschiedenen Fernbedienungen in Ihrer Hand halten!



| | |
|----------------------------------|---|
| BD | BDP100 Blu-ray Player |
| SAT | Satelliten-Settop-Box |
| AV | Audiovisueller Audioeingang (mit TV zu verwenden) |
| TUN (TUNER) | DAB, Sirius, UKW- oder MW-Tuner |
| AMP (VERSTÄRKER) | Steuert den Verstärker und Setup-Funktionen des AVR500/AVR600 und AV888 |
| PVR (PERSÖNLICHER VIDEORECORDER) | Videorekorder (oder digitaler Videorekorder) |
| VCR | Video-Kassettenrekorder |
| CD | Compact-Disk Player |

Wenn Sie eine Gerätemodustaste für etwa vier Sekunden gedrückt halten, ändern Sie den Gerätemodus der CR104 *ohne* ohne Wechsel der Signalquelle am AVR500/AVR600/AV888. Dies kann auch durch Drücken von , gefolgt von einer Gerätemodustaste durchgeführt werden (innerhalb von zwei Sekunden). Mit diesen beiden Methoden können Sie das Gerät wechseln, das von der CR104 gesteuert wird, ohne auch die AVR500/AVR600/AV888-Quelle zu ändern, so dass die Wiedergabe nicht unterbrochen wird.

Jeder Gerätemodus ändert das Verhalten von vielen

CR104-Tasten, um die Signalquelle entsprechend zu steuern. Zum Beispiel:

Im CD-Modus gibt  den vorherigen CD-Track wieder.

Im AV-Modus stellt  den Befehl TV-„Kanal abwärts“ zur Verfügung.

Die CR104 bleibt in dem zuletzt gewählten Gerätemodus. Deshalb ist es nicht nötig vor jeder Befehlstaste eine Gerätemodustaste zu drücken, wenn beispielsweise nur die Tracks einer CD wiedergeben oder überspringen.



Navigationstasten

Die Navigationstasten steuern in Setup- oder Bildschirmmenüs den Cursor. Darüber hinaus kopierten sie die Navigationsfunktionen der Original-Fernbedienungen von anderer Unterhaltungselektronik in Ihrem System.  bestätigt eine Einstellung.

Lautstärkereglern

Standardmäßig ist die CR104 so eingestellt, dass die Tasten für die Lautstärkeregelung immer die Lautstärke eines Arcam-Verstärkers oder -Receivers steuern, unabhängig davon, auf welchen Gerätemodus die Fernbedienung derzeit eingestellt ist. Dies kennt man auch als Lautstärke-„Punch Through“.

Wenn Sie beispielsweise gerade eine CD wiedergeben, befindet sich die CR104 wahrscheinlich im CD-Gerätemodes, um den CD-Player zu steuern. Sie können direkt die Lautstärkereglern auf der Fernbedienung verwenden, um die Lautstärke eines Arcam-Verstärkers einzustellen, ohne vorher  drücken zu müssen, um die Fernbedienung in den AMP (Verstärker)-Gerätemodus umzuschalten. Die Lautstärkereglern werden vom CD-Gerätemodus auf der Fernbedienung zum AMP (Verstärker)-Gerätemodus „durchgereicht“. Das „Durchreichen“ der Lautstärke kann falls gewünscht individuell für jeden Gerätemodus deaktiviert werden.

Die CR104 entspricht Abschnitt 15 der FCC-Bestimmungen.

Dieses Produkt wurde getestet und entspricht den Grenzwerten eines Digitalgeräts der Klasse B, gemäß Teil 15 der FCC-Bestimmungen. Diese Grenzwerte sind so ausgelegt, dass sie annehmbaren Schutz gegen störende Interferenzen im Heimbereich bieten. Dieses Gerät verursacht und verwendet Energie im Radiofrequenzbereich und kann auf solchen Frequenzen ausstrahlen. Falls es nicht entsprechend den Anweisungen installiert und verwendet wird, so kann es störende Interferenzen bei Funkkommunikation hervorrufen. Allerdings gibt es keine Garantie, dass bei einer bestimmten Installation keine Interferenzen auftreten werden. Falls dieses Gerät abträgliche Interferenzen beim Funk- oder Fernsehempfang verursacht, was ermittelt werden kann, indem man das Gerät ein- und ausschaltet, so sollte der Benutzer die Interferenz auf eine oder mehrere der folgenden Arten beheben:

Die Empfangsantenne neu ausrichten/aufstellen.

Den Abstand zwischen dem Gerät und dem Empfänger vergrößern.

Das Gerät mit einer Steckdose verbinden, die Teil eines anderen Schaltkreises ist als der Empfänger.

Wenden Sie sich an den Händler oder an einen erfahrenen Radio- und Fernsehtechniker, um Hilfe zu erhalten.

Andere Gerät steuern

Methode 1 (Direkte Codeeinstellung)

Dieser Abschnitt beschreibt den einfachsten (bevorzugten) Weg die Gerätemodustasten der CR104 zu programmieren, um Nicht-Arcam-Geräte in Ihrem System zu steuern.



- Einige der Modi sind für den Arcam-Betrieb gesperrt, können aber nötigenfalls freigeschaltet werden (siehe „Sperren/Freigeben eines Gerätemodus“ auf Seite D-28).
- AMP Modus steuert nur Arcam-Geräte.

| | |
|-------------|-------------|
| BD-Modus | Gesperrt |
| SAT-Modus | Freigegeben |
| AV-Modus | Freigegeben |
| RADIO-Modus | Gesperrt |
| AUX-Modus | Gesperrt |
| VCR-Modus | Freigegeben |
| CD-Modus | Gesperrt |

Hier ist ein konkretes Beispiel, wie man **AV** Taste programmiert, um einen Addison-Fernseher zu steuern. Das Prinzipien zur Steuerung anderer Geräte ist genau identisch.

- Achten Sie darauf, dass Ihr Gerät eingeschaltet ist (nicht nur in Standby).
- Suchen Sie für den Gerätetyp, den Sie mit der CR104 steuern möchten, die richtige Gerätecode-Tabelle (z.B. TV).
- Finden Sie die Zeile mit den Codes für den Gerätehersteller (z.B. Addison) (Seite 34). Der beliebteste Code wird zuerst aufgeführt.
- Drücken Sie die entsprechende Gerätemodustaste (z.B. **AV**) auf dem CR104.
- Halten Sie **SHIFT** gedrückt, bis die rote Power-LED zweimal aufblinkt: ✨ ✨ (Sie blinkt tatsächlich einmal, wenn Sie die Taste drücken, dann nach etwa drei Sekunden das zweite Mal).
- Geben Sie mit den Zifferntasten die ersten vier-stelligen Code ein. Die Power-Taste blinkt zweimal auf: ✨ ✨.
- Richten Sie die CR104 auf das Gerät und drücken

Sie **STOP**. Wenn sich das Gerät abschaltet, ist der Setup abgeschlossen.

- Schalten Sie das Gerät wieder ein und testen Sie alle Funktionen der CR104 um sicherzugehen, dass sie ordnungsgemäß funktionieren.
- Wichtig!** Schreiben Sie Ihre Gerätecodes auf der rechten Seite der Seite auf, damit Sie diese nicht vergessen, falls Sie die CR104 zurücksetzen müssen.

Was muss ich machen, wenn ich mein Gerät immer noch nicht steuern kann?

- Wenn Ihr Gerät nicht reagiert, wiederholen Sie die obigen Schritte, bis einer der Gerätecodes für Ihre Marke funktioniert.
- Wenn keiner der für Ihre Marke aufgeführten Codes mit Ihrem Gerät funktioniert oder wenn Ihre Marke nicht aufgeführt ist, versuchen Sie die Bibliotheksuchmethode, die im nächsten Abschnitt beschrieben wird.

Anmerkungen:

- Einige Codes sind ziemlich ähnlich. Wenn Ihr Gerät mit einem der Codes nicht reagiert oder nicht richtig funktioniert, versuchen Sie einen anderen Code, der unter Ihrer Marke aufgelistet ist.
- Wenn Ihr die Original-Fernbedienung Ihres Geräts nicht über eine **STOP** (POWER)-Taste verfügt, drücken Sie **STOP** stattdessen **STOP** beim Einrichten Ihres Geräts.
- Vergessen Sie nicht die entsprechende Gerätetaste zu drücken, bevor Sie das Gerät steuern möchten.
- Viele Fernseher lassen sich mit **STOP** nicht einschalten. Bitte versuchen Sie mit einer Zifferntaste („Kanal auswählen“) Ihren Fernseher wieder einzuschalten.
- Für die Suche nach dem Code für ein anderes Gerät folgen Sie den obenstehenden Anweisungen, aber drücken Sie während Schritt 2 die entsprechende Gerätetaste anstelle von **AV**.

Methode 2 (Bibliothekssuche)

Dieser Abschnitt beschreibt eine weitere Möglichkeit die CR104 zu programmieren, um Geräte von Drittanbietern zu steuern.

Die Bibliotheksuche lässt Sie alle Codes im Speicher der CR104 scannen. Es kann viel länger dauern als die bisherige Methode, deswegen verwenden Sie diese Methode nur, wenn:

- Ihr Gerät reagiert nicht auf die CR104, nachdem

Sie Codes ausprobiert haben, die für Ihre Marke aufgelistet werden.

- Ihre Marke ist überhaupt nicht in den Gerätecode-Tabellen aufgeführt.

Beispiel: Suche nach einem Fernsehercode

- Schalten Sie Ihren Fernseher ein (nicht auf Standby) und richten Sie die CR104 auf ihn.
- Drücken Sie **AV** auf Ihrer CR104.
- Halten Sie **SHIFT** gedrückt, bis die Power-LED zweimal aufblinkt.
- Drücken Sie **9 9 1**. Die Power-Taste blinkt zweimal auf: ✨ ✨.
- Drücken Sie **STOP**.
- Richten Sie die CR104 auf Ihren Fernseher und drücken Sie wiederholt **STOP**, bis sich Ihr Fernseher ausschaltet.

Jedesmal, wenn Sie **STOP** drücken, sendet die CR104 eine POWER-Signal vom nächsten Code, der in seinem Speicher enthalten ist. Im schlimmsten Fall müssen Sie diese Taste bis zu 150 Mal drücken, deshalb ist Geduld nötig! Wenn Sie einen vorhergehenden Code übersprungen haben, gehen Sie einen Schritt zurück, indem Sie **STOP** drücken. Während Sie diese Taste drücken, vergessen Sie nicht die CR104 ständig auf Ihrem Fernseher zu richten.

- Sobald sich der Fernseher ausschaltet, drücken Sie **SHIFT**, um den Code zu speichern.

Anmerkungen:

- Viele Fernseher lassen sich mit **STOP** nicht einschalten. Bitte versuchen Sie mit einer Zifferntaste („Kanal auswählen“) Ihren Fernseher wieder einzuschalten.
- Wenn Sie Ihren Fernseher nicht richtig steuern können, setzen Sie bitte die Suchmethode fort: Sie verwenden möglicherweise den falschen Code.
- Für die Suche nach dem Code für ein anderes Gerät folgen Sie den obenstehenden Anweisungen, aber drücken Sie während Schritt 2 die entsprechende Gerätemodustaste anstelle von **AV**.
- Wenn Ihr die Original-Fernbedienung Ihres Geräts nicht über eine **STOP** (STANDBY)-Taste verfügt, drücken Sie während Schritt 5 stattdessen **STOP**.

Code durch Blinken anzeigen

Sobald Sie Ihre CR104 eingerichtet haben, können Sie Ihre Geräteeinstellcodes für künftige Referenzzwecke durch Blinken anzeigen.

Beispiel: Ihren Fernsehercode durch Blinken anzeigen.

- Drücken Sie einmal die entsprechende Gerätemodustaste (z. B. **AV**).
- Halten Sie **SHIFT** gedrückt, bis die rote Power-LED zweimal aufblinkt ✨ ✨ (Sie blinkt tatsächlich einmal auf, wenn Sie die Taste drücken und anschließend zweimal nach etwa drei Sekunden).
- Drücken Sie **9 9 0**. Die **STOP**-Taste blinkt zweimal auf.
- Für die erste Ziffer des vierstelligen Codes drücken Sie **1** und zählen Sie jedes rote Aufblinken. Wenn nichts aufblinkt, lautet die Ziffer „0“.
- Für die zweite, dritte und vierte Ziffer wiederholen Sie den vorherigen Schritt, indem Sie der Reihen nach **2**, **3**, or **4** drücken.

Jetzt haben Sie den vierstelligen Code.

Notieren Sie die Codes.

Notieren Sie sich für die Zukunft die Codes für Ihre Geräte in den Feldern unten.

| Gerät | Code |
|-------|------|
| 1 | |
| 2 | |
| 3 | |
| 4 | |
| 5 | |
| 6 | |
| 7 | |
| 8 | |

Erweiterter Betrieb

Diskinformationen

Zum Anzeigen der Diskinformationen auf dem Fernsehbildschirm drücken Sie **STATUS**. Die angezeigten Informationen hängen vom Disktyp ab.

Bei einer Audio-CD:

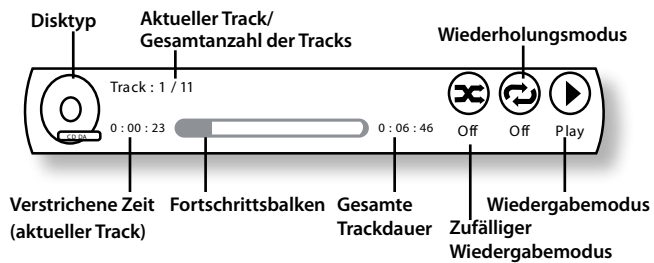

Drücken Sie erneut **STATUS**, um das Display auszuschalten.

Suche

Mit der **SRCH** Taste können Sie nach einem bestimmten Titel, Kapitel oder Track auf dem Medium suchen. Zeigen Sie mit **SRCH** das Suchfeld an. Wählen Sie den Suchtyp durch wiederholtes Drücken von **SRCH**:

| Videodisks | Audiodisks | Mediendateien |
|-----------------|---------------|------------------|
| Gehe zu Titel | Gehe zu Track | Gehe zu Dateinr. |
| Gehe zu Kapitel | | Gehe zu Zeit |
| Gehe zu Zeit | | |

Geben Sie die Suchdaten mit den Zifferntasten der Fernbedienung ein. Starten Sie mit **OK** die Wiedergabe

ab einer ausgewählten Stelle.

Menüs

Viele von BD-Video- und DVD-Videodisks enthalten ein Diskmenü, Top-Menü oder Popup-Menü, das Sie durch die verfügbaren Funktionen in der Disk führt.

Die Inhalte der Menüs und entsprechende Menüoperationen hängen von der Disk ab.

- **Diskmenu:** Zum Anzeigen des Diskmenüs („Top-Menü“) drücken Sie **TITLE** am Fernseher.
- **Popup-Menü:** Zum Anzeigen des Diskmenüs „Popupmenü“ drücken Sie **MENU** am Fernseher.

Navigieren Sie mit den Cursor-Tasten der Fernbedienung in den Menüs.

Heben Sie einen Punkt hervor und drücken Sie **OK** um ihn auszuwählen. Drücken Sie andernfalls die entsprechende Menütaste zum Verlassen des Menüs.

HINWEIS

Wenn das sekundäre Audio nicht zu hören ist, stellen Sie den Digitalausgang auf PCM Stereo, Mixed Bitstream, PCM 5.1 oder PCM 7.1. (Weitere Informationen finden Sie unter „Digitalausgang“ auf Seite D-21).

Wenn die primären und sekundären Audiostreams alle eingeschaltet sind, werden sie gemischt und zusammen wiedergegeben. Stellen Sie Audio-PIP auf Off (Aus), um den sekundären Audiostream auszuschalten.

Auswahl einer Tonspur

Einige Disks enthalten mehrere Audiostreams, wie eine Standard Dolby Digital 5.1- und eine High-Definition Dolby TrueHD 7.1 Surround-Tonspur. Der Audiostream kann während der Wiedergabe gewechselt werden. Das sekundäre Audio (z.B. Kommentar des Regisseurs) von Blu-Ray Disks (falls vorhanden) kann auch gewechselt werden (wenn Alternativen verfügbar sind).

Anmerkung: Die Audiosprache kann mittels des Einstellungsmenüs gewechselt werden. Siehe Seite D-21. Zeigen Sie mit **AUDIO** die aktuellen Audiostream-Informationen an:

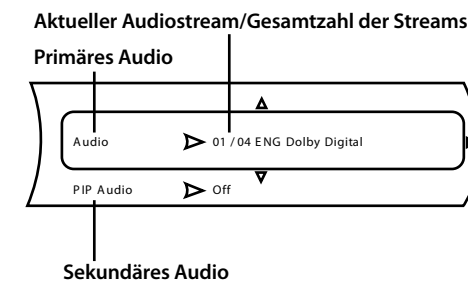

Markieren Sie entweder die primäre (Audio) oder die sekundäre (PIP) Audiostream-Auswahl mit Hilfe der **▲/▼**-Tasten.

Zeigen Sie mit **▶** alternative Audiostreams an. Heben Sie mit **▲/▼** den gewünschten Audiostream hervor und drücken Sie anschließend **OK**, um ihn auszuwählen.

Untertitel

Einige Disks enthalten mehrere Untertitel. Die Untertitel können während der Wiedergabe gewechselt werden. Die Untertitel für das sekundäre Video (z.B. Kommentar des Regisseurs) von Blu-Ray Disks (falls vorhanden) können auch gewechselt werden (wenn Alternativen verfügbar sind).

Anmerkung: Die Untertitelsprache kann mittels des Einstellungsmenüs gewechselt werden. Siehe Seite D-21. Zeigen Sie mit **SUBT** die aktuellen Untertitel-Informationen an:

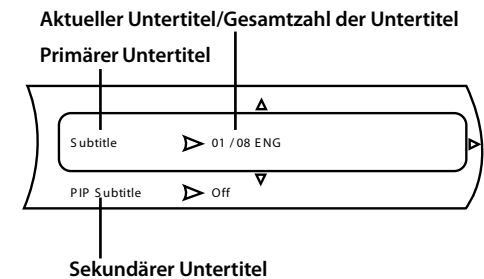

Markieren Sie entweder die primäre (Untertitel)- oder die sekundäre (PIP-Untertitel)-Auswahl mit Hilfe der **▲/▼**-Tasten.

Zeigen Sie mit **▶** alternative Untertitel an. Heben Sie mit **▲/▼** den gewünschten Untertitel hervor und drücken Sie anschließend **OK**, um ihn auszuwählen.

Bonusview u. BD-Live

BonusView und BD-Live sind die Funktionen des Blu-ray Diskformats.

BonusView bietet Bild-in-Bild und virtuelle Paketfunktionen für kompatible Disks. BD-Live-Disks verfügen zusätzlich über eine Vielzahl von Funktionen über das Internet.

Virtuelles Paket/BD-Live-Daten müssen auf einem USB-Speichergerät gespeichert werden, das an den BDP100 angeschlossen ist. Um in den Genuss dieser Funktionen kommen, schließen Sie ein USB-Speichergerät (mindestens 1 GB, 2 GB oder mehr Speicherkapazität empfohlen), das FAT 32 und USB 2.0 Hochgeschwindigkeit (480 Mbit/s) unterstützt, an den USB-Anschluss an. (Weitere Informationen finden Sie unter „USB-Anschluss“ auf Seite D-9.)

- Wenn nicht genügend Speicherplatz frei ist, werden die Daten nicht kopiert/heruntergeladen. Löschen Sie nicht benötigte Inhalte oder verwenden Sie ein neues USB-Speichergerät.
- Wenn ein USB-Speichergerät mit anderen Inhalten (zuvor aufgezeichnet) verwendet wird, können die Video- und Audiodaten nicht ordnungsgemäß wiedergegeben werden.
- Wenn das USB-Speichergerät während der Wiedergabe von virtuellen Paket/BD-LIVE Inhalten von diesem Gerät abgesteckt wird, wird die Wiedergabe der Disk angehalten.
- Es kann einige Zeit dauern, benötigte Inhalte zu laden (Lesen/Schreiben).

HINWEIS

- Die Verwendung der BD-Live-Funktionen kann nicht möglich sein, wenn nicht genügend Speicherplatz auf dem USB-Speichergerät vorhanden ist. In diesem Fall schlagen Sie unter „Blu-Ray Speicher löschen?“ auf Seite D-22 nach, um den Inhalt von Virtual Package und die BD-LIVE-Inhalte auf dem USB-Speichergerät zu löschen.
- Der Betrieb von USB-Speichergeräten wird nicht garantiert.
- Verwenden Sie zum Verbinden eines USB-Speichergeräts mit dem USB-Anschluss keine USB-Verlängerungskabel.

Bild-in-Bild (zweite Videoquelle)

Einige Blu-ray Disks enthalten sekundäre Videobildschirme, die als kleines Video überlagert in der Ecke des Bildschirms wiedergegeben werden können. Zum Anzeigen des PiP-Menüs drücken Sie die Taste **MOB** auf der Fernbedienung:

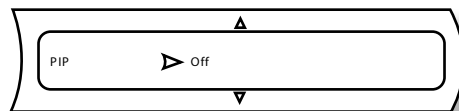

Rufen Sie mit **MOB** das PiP-Menü auf. Wählen Sie mit den Cursortasten auf der Fernbedienung einen sekundären Videostream **▲**/**▼**. Zeigen Sie mit **OK** das sekundäre Video im PiP-Modus an.

HINWEIS

- Zum Wiedergeben sekundären Audios oder zur Anzeige sekundärer Untertitel siehe „Auswahl einer Tonspur“ oder „Untertitel“ auf Seite D-16.
- Sekundäres Video ist möglicherweise nicht für jede Szene eine Disk vorhanden. Die Funktion hängt von der Disk ab, schlagen Sie im Handbuch der CD für weitere Einzelheiten nach.

Virtual Package

Blu-ray-Disks unterstützen Virtual-Paket, um zusätzliche Inhalte für die interaktive Anzeige automatisch von der Disk oder aus dem Internet in USB-Speicher zu übertragen. Zu den verfügbaren Funktionen gehören sekundäres Video und Audio, Untertitel und Filmtrailer.

HINWEIS

- Wiedergabemethoden hängen von der Disk ab - schlagen Sie im Handbuch der Disk nach.
- Wiedergabefunktionen können die Nutzung der farbigen Tasten auf der Fernbedienung verlangen. Um auf die farbigen Funktionstasten auf der Fernbedienung CR104 zuzugreifen, drücken Sie zuerst **SHIFT**.

BD-Live

Der BDP100 ist kompatibel mit BD-Live, mit dem eine Vielzahl von Funktionen möglich sind, wenn er mit BD-Live-kompatiblen Disks verwendet wird. Mit BD-Live können Inhalte, wie die neuesten Filmtrailer und BD-J interaktive Spiele aus dem Internet in den USB-Speicher heruntergeladen werden.

Die verfügbaren BD-Live-Funktionen hängen vollständig von der Blu-ray-Disk ab. Schlagen Sie im Handbuch der Disk für Bedienungsinformationen nach.

HINWEIS

- Der BDP100 muss mit dem Internet verbunden sein, um BD-Live-Funktionen zu verwenden. Siehe unter „Netzwerkanschluss“ auf Seite D-9 und unter „Network“ auf Seite E-22
- Der BD-Live Internetzugriff kann mittels der **BD-Live Internetzugriff**-Einstellung im **System** menu deaktiviert werden. Siehe „System“ auf Seite D-22
- Wiedergabefunktionen können die Nutzung der farbigen Tasten auf der Fernbedienung verlangen. Um auf die farbigen Funktionstasten auf der Fernbedienung CR104 zuzugreifen, drücken Sie zuerst **SHIFT**.

Dateien wiedergeben

Video- und Audiodateien können von einem USB-Medium oder von CD-R/RW Disks wiedergegeben werden. Folgende Formate werden unterstützt:

- **Video:** AVI, WMV
- **Bild:** JPG
- **Audio:** MP3, WMA

Zur Wiedergabe von Mediendateien stecken Sie das USB-Gerät oder die optische Disc in den Player. Das Hauptmenü wird mit den Musik-, Video- und/oder Bilddateisymbolen angezeigt:

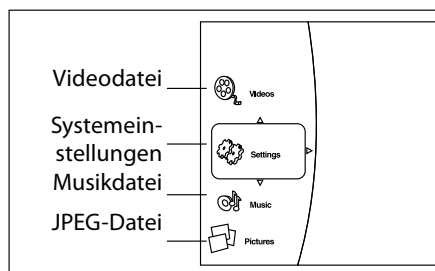

Heben Sie mit den / Cursortasten auf der Fernbedienung die Mediendateien hervor, die wiedergegeben/angezeigt werden sollen. Wählen Sie mit den Dateityp aus. Das „Wiedergabe“-Menü wird angezeigt:

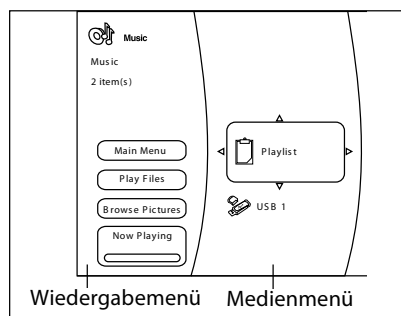

Um alle verfügbaren Dateien ohne Auswahl wiedergeben zu können, gehen Sie mit zum Wiedergabemenü, wie oben beschrieben.

Um eine einzelne Dateien auszuwählen, verwenden Sie die / Cursortasten auf der Fernbedienung, um das Mediengerät zu markieren und zum Medienmenü zu navigieren. Wählen Sie mit das Mediengerät und zeigen Sie die Datei und Verzeichnisinhalte an.

HINWEIS

- Sie können nur den gewählten Dateityp (Musik, Bild oder Video) suchen, auch wenn eine CD-R/CD-RW oder ein USB-Speichergerät einen Mix aus Musik, Bild- und Videodateien enthält. Um einen anderen Dateityp wiedergeben, kehren Sie mit der **SETUP**-Taste zum Hauptmenü zurück.
- Wenn es auf dem ausgewählten Medium oder in dem Verzeichnis abspielbare Dateien oder Verzeichnisse gibt, wird „Empty (Leer)“ angezeigt.

Eine einzelne Datei kann wiedergegeben oder Dateien können zu einer Playlist hinzugefügt werden, um eine Dateiauswahl wiedergeben.

Heben Sie eine Datei mittels der Cursortasten auf der Fernbedienung / / / hervor. Wählen Sie mit die Datei aus.



Wenn die Datei nicht zu der Playliste hinzugefügt wurde, wird das folgende Menü angezeigt:

Wenn die Datei schon zur Playliste hinzugefügt wurde, wird das folgende Menü angezeigt:

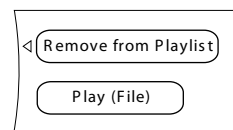

HINWEIS

- „Wiedergeben (Datei)“ kann nicht für JPEG-Bilder ausgewählt werden. Fügen Sie die Bilder zur Playliste hinzu, die angezeigt werden sollen, um eine Diashow der Bilder zu starten.
- Die Playliste wird gelöscht, wenn das USB-Gerät entfernt oder die optische Disk ausgeworfen wurde.

Heben Sie mit / den Cursortasten auf der Fernbedienung einen Menüpunkt hervor und drücken Sie zum Auswählen .

Wählen Sie „Wiedergeben (Datei)“, um eine einzelne Datei wiedergeben oder wählen Sie „Zur Playliste hinzufügen“, um die Datei zur Playliste hinzuzufügen. Wenn Sie die gewünschten Dateien zur Playliste hinzugefügt wurden, gehen Sie mit auf der Fernbedienung zum Wiedergabemenü zurück.

Das Wiedergabemenü

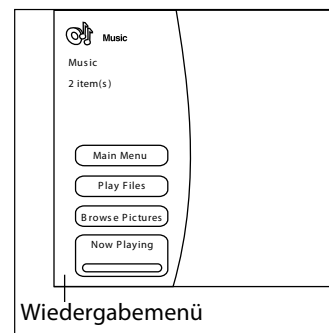

Die im Wiedergabemenü aufgelisteten Punkte variieren je nach ausgewähltem Medium und aktuellem Status. Drücken Sie bei der Wiedergabe eines Mediums die Taste **STOP**, um das Wiedergabemenü anzuzeigen.

Wählen Sie mittels den / Cursortasten eine Option und wählen Sie diese mit aus.

- **Hauptmenü:** Zurück zum Hauptmenü
- **Dateien wiedergeben:** Geht zum Wiedergabemenü zurück.
- **Bilder/Musik durchsuchen:** Ändert den Dateityp, der wiedergegeben soll, navigiert zum Mediengerät und zeigt den ausgewählten Dateityp an.
- **Alle zur Playliste hinzufügen:** Fügt alle Dateien zur Playliste hinzu.
- **Alle von der Playliste löschen:** Löscht alle Dateien aus der Playliste.
- **Vorheriges Verzeichnis:** Geht zum vorherigen Verzeichnis oder Menü zurück.
- **Bei der Wiedergabe:** Zeigt den Wiederhabestatus von Musikdateien an.

Das Wiedergabemodusmenü

Heben Sie mit / den Cursortasten auf der Fernbedienung den Punkt „Dateien wiedergeben“ hervor und drücken Sie zum Anzeigen die Wiedergabemodusmenü.

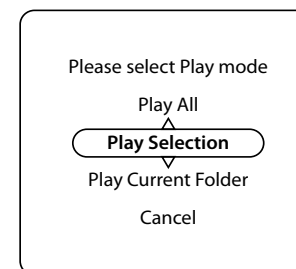

Wählen Sie mittels den / Cursortasten eine Option und wählen Sie diese mit aus.

- **Alle wiedergeben:** Gibt alle Dateien des ausgewählten Typs auf der Disk oder des Geräts wieder.
- **Auswahl wiedergeben:** Gibt alle zur Playliste hinzugefügten Elemente wieder.
- **Aktuelles Verzeichnis wiedergeben:** Gibt alle Dateien des ausgewählten Typs im aktuellen Verzeichnis wieder.
- **Abbrechen:** Zurück zum Wiedergabemenü

Wenn ein Wiedergabeoption ausgewählt wurde, werden die Medien wiedergegeben und die „Bei der Wiedergabe“-Informationstafel wird angezeigt:

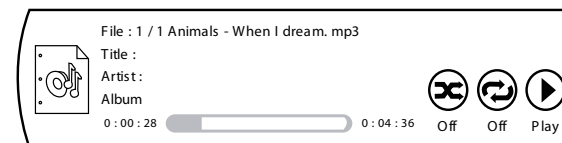

HINWEIS

- Bei der Wiedergabe von JPEG-Dateien wird jede Datei für eine gewisse Zeitdauer angezeigt. Diese kann mittels **SHIFT** gefolgt durch auf der Fernbedienung oder durch Aufrufen des Diashow-Effektmenüs angepasst werden, wie nebenstehend beschrieben.
- Der auswählbare Wiedergabemodus variiert je nach Betriebszustand und den ausgewählten Medien usw.

Erweiterte Wiedergabesteuerung

Die folgenden erweiterten Steuerung sind während der Disk- oder Dateiwiedergabe verfügbar (je nach Medientyp):

Zeitlupe

Drücken Sie **SHIFT** gefolgt von **II**, um die Zeitlupe zu aktivieren. Drücken Sie erneut diese Tastenkombination, um die Wiedergabegeschwindigkeit zu verändern. Die Geschwindigkeiten $\frac{1}{2}$, $\frac{1}{4}$ and $\frac{1}{8}$ sind verfügbar.

Zeitintervall

Bei der Anzeige einer JPEG-Diashows, kann das Zeitintervall zwischen den Bildern zwischen 5, 10, 15 und 30 Sekunden gewechselt werden. Drücken Sie **SHIFT** gefolgt von **II**, um zwischen unterschiedlichen Zeitintervallen zu wechseln.

Schnelle Wiedergabe

Drücken Sie während der Wiedergabe **⏮** oder **⏭**, um den schnellen Rück- oder Vorlauf zu aktivieren. Weitere Tastendrucke verändern die Wiedergabegeschwindigkeit. Die 2-, 4-, 8-, 16-, 32-, 64- und 128-fache Geschwindigkeit der normalen Geschwindigkeit steht zur Verfügung. Kehren Sie mit **⏪** wieder zur normalen Geschwindigkeit zurück.

Dateiinformatoren anzeigen

Drücken Sie zum Anzeigen der Datei-Informationstafel die Taste **STATUS**. Die Datei-Informationstafel zeigt folgende Informationen an:

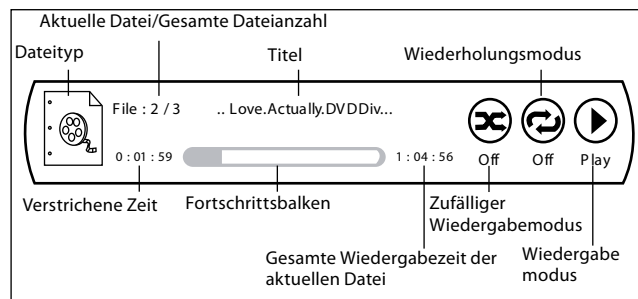

Drücken Sie erneut **Status**, um die Datei-Informationstafel auszublenden. Beachten Sie, dass die Datei-Informationstafel bei der Wiedergabe von Musikdateien stets gezeigt wird.

Diashow-Effekte

Drücken Sie beim Betrachten einer Diashow die

MENU-Taste, um das Diashowmenü anzuzeigen:

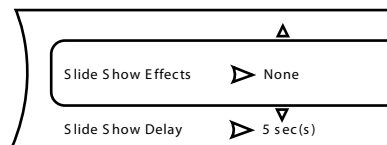

Heben Sie mit **▲**/**▼** den Cursortasten auf der Fernbedienung einen Menüpunkt hervor und drücken Sie zum Auswählen **▶**.

- **Diashow-Effekte:** Wählen Sie mit den **▲**/**▼** Cursortasten einen der folgenden Effekte:

- Horizontales Rollen
- Ausblenden
- Rollade
- Kein

Bestätigen Sie die Auswahl mit **OK**.

- **Diashow-Verzögerung:** Wählen Sie mit den **▲**/**▼** Cursortasten die Zeitverzögerung zwischen den Bildern:

- 5 Sekunden
- 2 Sekunden
- 1 Sekunde
- Keine
- 10 Sekunden
- 15 Sekunden
- 30 Sekunden

Bestätigen Sie die Auswahl mit **OK**.

Musik während des Betrachtens von Bildern wiedergeben

Drücken Sie während der Wiedergabe von Musikdateien die Taste **OK**, um das Wiedergabemenü anzuzeigen. Heben Sie mit den **▲**/**▼** Cursortasten auf der Fernbedienung „Bilder durchsuchen“ hervor und drücken Sie **OK**. Wählen Sie die Bilder und geben Sie sie wie auf Seite unter „Das Wiedergabemenü“ auf Seite D-18 beschrieben, wieder. Die JPEG-Bilder werden während der Musikwiedergabe weiterhin angezeigt.

HINWEIS

- Bei der Wiedergabe von JPEG-Dateien und gleichzeitiger Musik, beeinflussen die Wiedergabesteuerungen nur die Wiedergabe der JPEG-Dateien.
- Steuerung der Musikdateien:
 1. Zum Beenden der JPEG-Diashow und zum Anzeigen des Wiedergabemenüs Drücken Sie die „stop“-Taste **■**.
 2. Heben Sie mit den **▲**/**▼** Cursortasten auf der Fernbedienung „Bei der Wiedergabe“ hervor und drücken Sie **OK**. Die Steuerelemente für die Wiedergabe beeinflussen jetzt Musikwiedergabe.

Einstellungs- menüs

Mit den Einstellungsmenüs können Sie alle Einstellungen Ihres BDP100 konfigurieren. Die nächsten Seiten führen Sie durch die Menüpunkte und erklären Ihnen ihre Funktion. Die Einstellungsmenüs können entmutigend aussehen, wenn Sie noch keine Erfahrung bei der Einrichtung eines Heimkinos haben, aber die meisten von ihnen müssen nur einmal bei der Ersteinrichtung des Systems konfiguriert werden.

Die einzige Möglichkeit, die Einstellungsmenüs unter Benutzung der On-Screen-Display (OSD)-Fähigkeit des BDP100 anzuzeigen, besteht auf Ihrem Anzeigegerät (Fernseher oder Projektor). Um das OSD für die Ersteinrichtung anzuzeigen, schließen einen der Video-Ausgänge an Ihr Anzeigegerät an (oder an einen SV-Receiver, der an Ihr Anzeigegerät angeschlossen ist).

Aufrufen des Einstellungsmenüs

Zum Aufrufen des Einstellungsmenüs verwenden Sie die **▲** und **▼** Cursortasten, mit denen Sie die „Einstellungen“-Option im Hauptmenü hervorheben. Wenn das Hauptmenü momentan nicht angezeigt wird, zeigen Sie es mit **SETUP** auf der Fernbedienung an. Beachten Sie, dass während der Wiedergabe von Musik-, Video- oder JPEG-Dateien weitere Tastendrucke erforderlich sind, um die Verzeichnisstruktur zu verlassen. Rufen Sie mit **▶** das Einstellungsmenü auf.

Instabiles OSD-Menü oder instabile Bildanzeige?

Die Standard-Videoauflösung des BDP100-Ausgangs beim ersten Einschalten wurde nach den nationalen Standards des Landes gewählt, so dass die meisten Anzeigegeräte sich mit dem Video-Signal automatisch synchronisieren können. Dies kann im Abschnitt Videoausgänge des Setupmenüs geändert werden.

Wenn die Ausgangsauflösung und die Bildrate auf eine Einstellung eingestellt wurden, die Ihr Anzeigegerät

nicht unterstützt, kann das Bild instabil oder möglicherweise gar nicht angezeigt werden. Wenn dies geschieht, schließen Sie den BDP100 mit Hilfe des Composite-Videoanschlusses direkt an Ihr Anzeigegerät an, um die Menüeinstellungen einzugeben. Sobald die richtigen Videoeinstellungen eingegeben worden sind, kann ein Anschluss mit höherer Qualität verwendet werden.

Navigieren in den Menüs

Sie können sich mit den Cursor (Pfeil)-Tasten auf der Fernbedienung in den Menüs des BDP100 bewegen.

1. Zum Anzeigen des Hauptmenüs drücken Sie die **SETUP**-Taste.
2. Bewegen Sie sich mit den Tasten **▲** und **▼** in den Überschriften des Hauptbereichs im linken Feld nach oben oder unten.
3. Sobald Sie den Hauptbereich hervorgehoben haben, den Sie benötigen, rufen Sie den Bereich mit der Taste **▶** auf.
4. Bewegen Sie sich mit den Tasten **▲** und **▼** in den Bereichseinstellungen im rechten Feld nach oben oder unten. Einige Einstellungen werden grau dargestellt. Diese dienen entweder nur zur Information (z. B. eingehende Abtastfrequenz) oder sind derzeit nicht wählbar (z. B. Netzwerk-IP-Adresse, wenn DHCP verwendet wird).
5. Ein Tastendruck auf **▶** wählt eine Einstellung zum Ändern aus.
6. Ändern Sie mit **▲** und **▼** die Einstellung.
7. Bestätigen Sie die Einstellung mit **OK**. Gehen Sie zu Schritt 4 zurück, um die anderen Einstellungen in dem aktuellen Bereich anzupassen.
8. Gehen Sie mit **◀** oder **RETURN** zum vorherigen Bildschirm zurück, um einen anderen Bereich zum Einstellen auszuwählen.

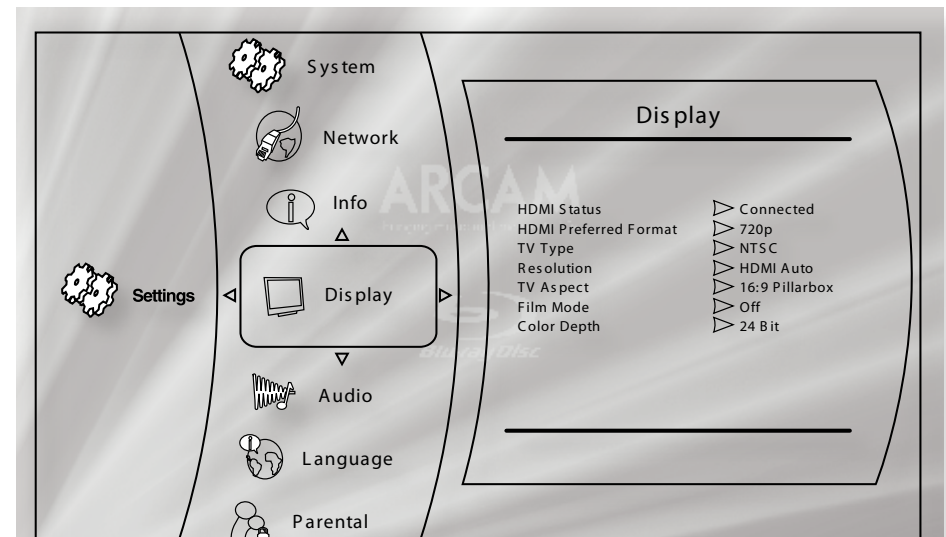

Display

TV-Typ – Stellt das Format des Videosignals ein. Wenn die Farbe oder Bildqualität des analogen Videos nicht korrekt dargestellt wird, ändern Sie diese Einstellung. Es muss bei normalem Gebrauch nicht angepasst werden.

- **NTSC:** Videostandard in den USA und Kanada.
- **PAL:** Videostandard in Europa, Australien und China.

Auflösung – Einstellen der Videoauflösung der HDMI- und COMPONENT VIDEO-Ausgänge.

- **HDMI Auto:** Stellt die bevorzugte Auflösung für den Fernseher ein.
- **1080p:** Full HD Progressive Video.
- **1080i:** Interlaced HD-Video.
- **720p:** Progressive HD-Video.
- **480p/576p:** 480 Zeilen (NTSC) oder 576 Zeilen (PAL) Progressive Video
- **480i/576i:** 480 Zeilen (NTSC) oder 576 Zeilen (PAL) Standardauflösung Interlaced Video

ANMERKUNG

- Die HDMI-Einstellung „Auto“ kann möglicherweise nicht auf die bestmögliche Auflösung eingestellt werden. Wenn Sie ein 1080p Full HD-Anzeigergerät besitzen, stellen Sie die Auflösung auf 1080p.
- Für vollständige Details über die Ausgangseinstellungen, die an unterschiedlichen Ausgängen verfügbar sind, schlagen Sie in der Tabelle auf Seite D-25 nach.

TV-Bildseitenverhältnis – Stellt das Seitenverhältnis (Format) Ihres Displays ein.

- **16:9 Breitbild:** Für Breitbild-Fernseher. 4:3 Bilder werden vergrößert, bis sie auf den Bildschirm passen.
- **16:9 Pillarbox:** Für Breitbild-Fernseher. 4:3 Bilder werden vollständig, mit vertikalen schwarzen Balken an den Seiten angezeigt.
- **4:3 Letterbox:** Für 4:3 nicht Breitbild-Fernseher. Breitbild-Inhalte (16:9) werden mit schwarzen Balken am oberen und unteren Rand angezeigt.

24p-Modus – Aktiviert oder deaktiviert den 24 Bilder pro Sekunde-Videoausgang (1080/24p).

ANMERKUNG

- 1080/24p Videosignale können nur mittels **HDMI**-Anschluss ausgegeben werden.
- Die angeschlossenen Geräte (AV-Receiver, Fernseher/Projektor) müssen 1080/24p-kompatibel sein.
- Die Auflösung muss auf **1080p** oder **HDMI Auto** eingestellt werden.

■ **Ein:** Wählt die Ausgabe von 24p-Signalen auf dem **HDMI**-Ausgang.

■ **Aus:** Deaktiviert den 24p-Videoausgang.

Farbtiefe – Stellt das Niveau der Deep-Color-Verarbeitung ein, die auf den HDMI-Videoausgang angewendet wird.

- **36 Bit:** Wählt die Ausgabe von 36 Bit Deep-Color-Signalen auf dem **HDMI**-Ausgang.
- **30 Bit:** Wählt die Ausgabe von 30 Bit Deep-Color-Signalen auf dem **HDMI**-Ausgang.
- **24 Bit:** Wählt die Ausgabe von 24 Bit Standardfarbsignalen auf dem **HDMI**-Ausgang (Deep-Color aus).

ANMERKUNG

- Die angeschlossenen Geräte (AV-Receiver, Fernseher/Projektor) müssen Deep-Color-kompatibel sein, um 30/36 Bit Deep-Color-Signale zu verwenden. Schlagen Sie in der Bedienungsanleitung Ihres AV-Receivers und Fernsehers nach.
- Alle System-HDMI-Anschlusskabel müssen Deep-Color-kompatibel sein, um 30/36 Bit Deep-Color-Signale zu verwenden.
- Wenn nach dem Ändern der Deep-Color-Einstellung das Bild flackert oder anormal dargestellt wird, schließen Sie das Gerät mit einem Composite-Video-kabel an und ändern Sie die Einstellung auf einen Wert, der vom Anzeigergerät unterstützt wird.

Audio

PCM-Downsampling – Stellt die maximale Abtastrate des Audioausgangs des **OPTISCHEN** oder **KOAXIALEN DIGITALAUSGANG** EIN.

- **96kHz:** Gibt digitales Audio mit einer 96 kHz-Abtastrate aus (beste Qualität).
- **48kHz:** Gibt digitales Audio mit einer 48kHz-

Abtastrate aus (am besten kompatibel).

ANMERKUNG

- Wenn die angeschlossenen Geräte (z. B. AV-Receiver) 96kHz nicht unterstützen, führt diese Einstellung zu keiner Tonausgabe oder lautem Rauschen. Wenn das der Fall ist, stellen Sie **PCM-Downsampling** auf 48kHz.

Digitaler Ausgang – Stellt die Audioformatausgabe auf **HDMI**, **OPTISCH** oder **KOAXIAL DIGITALAUSGANG**.

- **Bitstream HD:** Ausgabe des HD-Bitstream Blu-ray-Disk Soundtracks für die Decodierung in Ihrem AV-Receiver (**HDMI** nur Ausgang, benötigt kompatiblen AV-Receiver).
- **Bitstream Legacy:** Ausgabe von zugehörigem veraltetem Format für den Soundtrack. Diese Option ist für ältere AV-Receiver geeignet, die nicht mit HD, HDMI-Audio oder DTS kompatibel sind.
- **Bitstream Mixed:** Wandelt Surround-Audio in DTS 5.1 Surround-Format um. Diese Option bietet für DTS-kompatible AV-Receiver die beste Qualität, die nicht mit HD oder HDMI-Audio kompatibel sind.
- **PCM 7.1:** Dekodiert alle Formate im Player und gibt PCM-Audio aus. Verwenden Sie diese Option für HD-Receiver, die nicht alle HD-Formate decodieren können. Die **OPTISCHEN** und **KOAXIALEN** Digitalausgänge geben Stereo PCM-Audio aus.
- **PCM 5.1:** Wie PCM 7.1, aber alle Surround-Soundtracks im HD 7.1-Format werden in das 5.1-Surroundformat konvertiert (nur **HDMI**-Ausgang).
- **PCM Stereo:** Dekodiert alle Formate im Player und gibt PCM-Audio aus. Alle Surround-Soundformate werden in Stereo auf allen Audioausgängen konvertiert.

ANMERKUNG

- Das Signal am **HDMI**-Ausgang wird auch durch die unterstützten Formate der angeschlossenen Geräte erkannt.
- Für vollständige Einzelheiten über die Ausgabeformate schlagen Sie in der Tabelle auf Seite D-25 nach.

Kontrolle des Dynamikbereichs – Legt fest, ob der Dynamikbereich zwischen den lautesten und leisesten

Töne komprimiert wird, wenn ein Dolby Digital-, Dolby Digital Plus- oder Dolby TrueHD-Audiotrack wiedergegeben wird.

- **Ein:** Schaltet die Kontrolle des Dynamikbereichs ein, so dass leise Geräusche besser hörbar sind.
- **Aus:** Schaltet die Kontrolle des Dynamikbereichs aus.
- **Auto:** Ermöglicht die eingebettete Kodierung innerhalb einer Dolby TrueHD-Tonspur, um den Dynamikbereich einzustellen. Für andere Tonspuren ist die Antwort wie „Ein“.

Sprache

OSD – Stellt die Sprache für das On Screen Display (OSD) ein.

Menü – Stellt die Sprache für das Diskmenü und das Pop-up-Menü ein.

- **Auto:** Stellt bevorzugte Sprache der Disk ein.

Audio – Stellt die Sprache für die Tonspur ein.

- **Auto:** Stellt bevorzugte Sprache der Disk ein.

Untertitel – Stellt die Sprache für die Untertitel ein.

- **Aus:** Zeigt keine Untertitel an.



ANMERKUNG

- Die Möglichkeit, eine bestimmte Sprache auswählen können, hängt von der Wiedergabe-Disk ab.

Kindersicherung

Einstellungen der Kindersicherung können aktiviert werden, um das Anzeigen von Disks oder Szenen zu verhindern, die ungeeignet für Kinder sind. Zum Aktivieren oder Deaktivieren der Kindersicherung ist ein 4-stelliger Code erforderlich. Die Kindersicherung besitzt verschiedene Ebenen. Abhängig zur eingestellten Stufe kann eine Disk angehalten oder bestimmte Szenen geschnitten oder durch alternative Szenen ersetzt werden. Das hängt von der Disk ab.

Aktivieren der Kindersicherung:

1. Wählen Sie das Kindersicherungsmenü:  Kindersicherung 
2. Wenn Kindersicherung eingeschaltet ist, müssen Sie Ihre PIN mittels der numerischen Tasten auf der Fernbedienung eingeben. Die Standard-PIN lautet 3308.

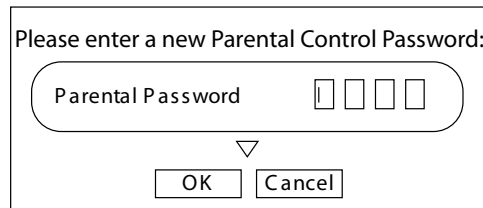
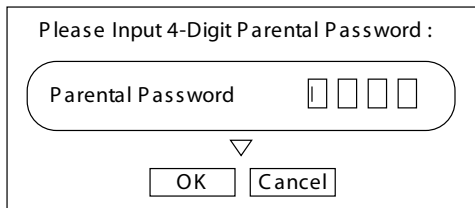

3. Sobald das Kindersicherungs­menü geöffnet wurde, wählen Sie mit den / Cursortasten auf der Fernbedienung aus folgenden Punkten. Wählen Sie mit einen Punkt.

Kindersicherung – Legt die Kindersicherung aktiviert oder deaktiviert ist.

- **Aus:** Alle Disks werden wiedergeben.
- **Ein:** Die Diskwiedergabe wird entsprechend zur eingestellten Kindersicherungsstufe mit dem folgenden Menüpunkt eingestellt.

Altersstufe – Stellen Sie den Grad der Diskbeschränkung ein. Je niedriger der Wert, desto strenger die Beschränkung.

- **1 [Kid Safe]:** Geeignet für Kinder.
- **2 [G]:** Allgemeines Publikum.
- **3 [PG]:** Elterliche Aufsicht empfehlenswert
- **4 [PG-13]:** Ungeeignet für Kinder unter 13 Jahren.
- **5 [PG-R]:** Elterliche Aufsicht erforderlich.
- **6 [R]:** Eingeschränkt: Kinder unter 17 Jahren dürfen nur mit einer erwachsenen Elternteils oder erziehungsberechtigten Begleitperson Kinos besuchen.
- **7 [NC-17]:** Kinos dürfen nicht jemanden jünger als 17 Jahre einlassen.
- **8 [Erwachsen]:** Disks mit einer beliebigen Bewertung (Erwachsene/Allgemein/Kinder) können wiedergeben werden.

Kindersicherungspasswort – Drücken Sie bei hervorgehobener Option die Taste , um ein neues Passwort einzugeben. Geben Sie mit den numerischen Tasten auf der Fernbedienung einen neuen 4-stelligen Code ein, gehen mit den Cursortasten auf der Fernbedienung zur Taste **OK** auf dem Bildschirm und drücken anschließend **OK** auf der Fernbedienung. Sie werden aufgefordert, den Code zur Bestätigung erneut einzugeben, wiederholen den obenstehenden Prozess.

System

Optische Disk Autoplay – steuert, ob eine optische Disk (z. B. Blu-ray Disk, DVD, CD) automatisch wiedergegeben wird, nachdem sie geladen wurde.

- **Ein:** Optische Disks werden automatisch wiedergegeben.
- **Aus:** Zur Wiedergabe einer Disk muss **PLAY** gedrückt werden.

BD-Live Internetzugang – Legt die Einschränkungen für Internetzugang fest.

- **Beschränkter Zugriff:** Nur Blu-ray-Disks mit Besitzerzertifizierung dürfen auf das Internet zugreifen.
- **Zugang stets zulassen:** Alle BD-Live-Disks dürfen auf BD-Live-Websites zugreifen.
- **Beschränkter Zugriff:** Keine BD-Live-Disks darf auf BD-Live-Websites zugreifen.

ANMERKUNG

- Die Online verfügbaren Funktionen hängen von der Disk ab.
- Beachten Sie die BD-Live-Anweisungen der Disk für Informationen über den Zugriff auf Online-Inhalte.
- Um den Zugriff auf Online-Inhalte zu lassen, muss der BDP100 mit dem Internet verbunden und korrekt eingerichtet sein. Siehe seite D-9 für Netzwerkverbindungen und seite D-22 für Netzwerkeinstellungen.

BD-Live-Speicher – BD-Live-Inhalte werden auf dem eingesteckten USB-Speichergerät gespeichert. Dieser Menüpunkt zeigt den restlichen Speicherplatz auf dem USB-Speichergerät an.

Blu-Ray-Speicher löschen – Wenn dieser Punkt hervorgehoben ist, drücken Sie **OK**, um die BD-Live-Inhalte zu löschen, die auf dem USB-Speichergerät gespeichert sind.

Bildschirmschonerdauer – Legt die Dauer eines Standbilds fest, bevor der Bildschirmschoner angezeigt wird. Der Bildschirmschoner verhindert Bildschirmschäden durch Einbrennen eines Standbilds.

- **Aus:** Deaktiviert die Bildschirmschonerdauerfunktion.
- **5/10/20/30 Minuten:** Legt die Zeitspanne fest, die ein Standbild angezeigt werden kann, bevor der Bildschirmschoner aktiviert wird.

ANMERKUNG

- Der Bildschirmschoner kann durch Drücken einer beliebigen Taste auf dem Gerät oder der Fernbedienung deaktiviert werden.

Einstellungen zurücksetzen – Wenn dieser Punkt hervorgehoben ist, drücken Sie **OK**, um alle Einstellungen auf die Werkseinstellungen zurückzusetzen (ausgenommen die der Kindersicherung).

Netzwerk

Wenn Sie auf BD-Live-Websites nutzen und Inhalte herunterladen möchten, ist ein aktiver und konfigurierter Internetzugang erforderlich. Siehe seite D-9 für physikalische Anschlüsse.

Die meisten Heim-Netzwerke konfigurieren die Verbindung mittels DHCP automatisch. Wenn Ihr Netzwerk nicht automatisch konfiguriert wird, müssen Sie folgende Einstellungen kennen:

- **IP-Adresse**
- **Subnetzmaske**
- **Gateway**
- **Primärer DNS**
- **Sekundärer DNS**

Kabelgebundenes Netzwerk

Wählen und drücken Sie zum Einstellen der Netzwerk-Verbindungsparameter **OK**.

Linkstatus – Nur zur Information

MAC-Adresse – Nur zur Information

IP-Modus – Legt fest, ob die Netzwerkeinstellungen automatisch oder manuell eingestellt werden.

- **Aus:** Deaktiviert die Netzwerkfunktionen.
- **Manuell:** Die Einstellungen manuell eingeben, nur für erfahrene Benutzer.
- **Dynamisch:** Lässt mittels des Netzwerk-DHCP-Servers den angeschlossenen Router oder das

Modem die Netzwerk-Einstellungen automatisch konfigurieren. Diese Einstellung sollte für die meisten Heimnetzwerke verwendet werden.

Die folgenden Einstellungen sind nur verfügbar, wenn der **IP-Modus** auf Manuell eingestellt ist:

IP-Adresse – Drücken Sie **OK**, um die von Ihrem Netzwerk-Administrator zugewiesene IP-Adresse Ihres Players festzulegen. Navigieren Sie mit den Cursortasten zwischen den Segmenten und geben Sie die Adresse mit den Zifferntasten auf der Fernbedienung ein. Gehen Sie zur **OK**-Taste auf dem Bildschirm und drücken Sie zum Speichern der Einstellungen **OK** auf der Fernbedienung.

Subnetzmaske – Drücken Sie **OK**, um die Subnetzmaske des Netzwerks festzulegen. Navigieren Sie mit den Cursortasten zwischen den Segmenten und geben Sie die Subnetzmaske mit den Zifferntasten auf der Fernbedienung ein. Gehen Sie zur **OK**-Taste auf dem Bildschirm und drücken Sie zum Speichern der Einstellungen **OK** auf der Fernbedienung.

Gateway – Drücken Sie **OK**, um die IP-Adresse des Internet-Gateways festzulegen. Navigieren Sie mit den Cursortasten zwischen den Segmenten und geben Sie die Adresse mit den Zifferntasten auf der Fernbedienung ein. Gehen Sie zur **OK**-Taste auf dem Bildschirm und drücken Sie zum Speichern der Einstellungen **OK** auf der Fernbedienung.

Primärer DNS – Drücken Sie **OK**, um die IP-Adresse des primären DNS festzulegen. Navigieren Sie mit den Cursortasten zwischen den Segmenten und geben Sie die Adresse mit den Zifferntasten auf der Fernbedienung ein. Gehen Sie zur **OK**-Taste auf dem Bildschirm und drücken Sie zum Speichern der Einstellungen **OK** auf der Fernbedienung.

Sekundärer DNS – Drücken Sie **OK**, um die IP-Adresse des sekundären DNS festzulegen. Navigieren Sie mit den Cursortasten zwischen den Segmenten und geben Sie die Adresse mit den Zifferntasten auf der Fernbedienung ein. Gehen Sie zur **OK**-Taste auf dem Bildschirm und drücken Sie zum Speichern der Einstellungen **OK** auf der Fernbedienung.

Netzwerk-Test

Starten Sie mit **OK** einen Netzwerk Test. Wenn die automatische Konfiguration (DHCP) vom Netzwerk unterstützt wird, konfiguriert dieser auch automatisch die Netzwerkeinstellungen, wenn diese nicht konfiguriert wurden.

Fehlerbehebung

Sollte sich mit dem System ein Problem ergeben, dann überprüfen Sie zunächst mit dieser Tabelle, bevor Sie sich an den Kundendienst wenden.

Wenn die Störung weiterhin besteht, versuchen Sie das Problem durch erneutes Aus- und Einschalten des Gerätes zu lösen. Wenn es Ihnen nicht gelingt, das Problem zu lösen, wenden Sie sich an Ihren Händler. Sie dürfen unter keinen Umständen versuchen, das Gerät selbst reparieren, da dies die Garantie erlöschen lässt!

| Problem | Mögliche Ursache | Abhilfe |
|---|---|---|
| Keine Stromversorgung: | <ul style="list-style-type: none"> • Das Netzkabel ist nicht angeschlossen. • Schlechter Kontakt an der Steckdose oder die Steckdose wurde ausgeschaltet. | <ul style="list-style-type: none"> • Schließen Sie das Netzkabel gut an. • Prüfen Sie die Steckdose mit einer Lampe oder einem anderen Gerät. |
| Keine Wiedergabe | <ul style="list-style-type: none"> • Die Disk wurde verkehrt herum eingelegt. • Die Disk ist nicht abspielbar. • Die Disk ist verschmutzt. • Die aufgenommene Disk wurde nicht richtig abgeschlossen. • Die Altersstufe ist nicht richtig eingestellt. • Das Symbol für einen ungültigen Vorgang wird angezeigt. | <ul style="list-style-type: none"> • Legen Sie die Disk mit der bedruckten Seite nach oben ein. • Verwenden Sie eine abspielbare Disk. • Reinigen Sie die Disk. • Legen Sie eine Disk ein, die richtig abgeschlossen wurde. • Stellen Sie die richtige Altersstufe ein. (Siehe Seite D-21). • Stellen Sie die richtige Einstellung her. |
| Fehlfunktion | <ul style="list-style-type: none"> • Die Disk ist verkratzt, verschmutzt, schlecht aufgenommen oder nicht abspielbar. | <ul style="list-style-type: none"> • Drücken Sie den Netzschalter, um das Gerät auszuschalten, drücken Sie erneut den Netzschalter und entfernen Sie anschließend die Disk. |
| Kein Bild | <ul style="list-style-type: none"> • Die Videokabel wurden abgesteckt. • Falsche Auswahl der Eingangsquelle am Fernseher. • Die Disk ist nicht abspielbar. | <ul style="list-style-type: none"> • Schließen Sie die Kabel richtig an. • Wählen Sie die richtige Eingangsquelle. • Verwenden Sie eine abspielbare Disk. |
| Rauschen oder verzerrtes Bild | <ul style="list-style-type: none"> • Das Gerät ist mit einem Aufnahmegerät direkt verbunden und der Kopierschutz-Funktion ist aktiviert. • Die Disk ist verschmutzt. • Das Gerät befindet sich im schnellen Vor- oder Rücklauf oder bei der Einzelbildwiedergabe. | <ul style="list-style-type: none"> • Schließen Sie das Gerät derart an, dass das Bildsignal direkt an den Fernseher übertragen wird. • Reinigen Sie die Disk. • Manchmal können einige wenige Bildverzerrungen auftreten. Es handelt sich nicht um eine Fehlfunktion. |
| Abnormales Bild oder kein Bild | <ul style="list-style-type: none"> • Die Auflösung wurde für Videosignale nicht richtig eingestellt, die über die COMPONENT- und HDMI-Ausgänge ausgegeben werden. • Der Fernseher unterstützt kein HDCP. • Die TV-Typ dieses Gerät unterscheidet sich von dem Ihres Fernsehers oder DVD-Players. | <ul style="list-style-type: none"> • Stellen Sie die richtige Auflösung ein. (Siehe Seite D-21). • Dieses Gerät überträgt keine Videosignale über den HDMI-Anschluss zu einem Fernseher, der kein HDCP unterstützt. Es handelt sich nicht um eine Fehlfunktion. • Stellen Sie den richtigen TV-Typ ein. (Siehe Seite D-21). |
| Kurze Pause zwischen den Bildern | <ul style="list-style-type: none"> • Der Layerübergang erfolgt während der Wiedergabe von DVD-Videos usw. bei der Umkodierung in das Dual-Layerformat. | <ul style="list-style-type: none"> • Manchmal tritt eine kurze Pause auf. Es handelt sich nicht um eine Fehlfunktion. |
| Kein Ton | <ul style="list-style-type: none"> • Die Audiokabel wurden abgesteckt. • Die Lautsprecher wurden vom Verstärker abgesteckt. • Falsche Auswahl der Eingangsquelle am Verstärker. | <ul style="list-style-type: none"> • Schließen Sie die Kabel richtig an. • Schließen Sie die Lautsprecher richtig an. • Wählen Sie die richtige Eingangsquelle. |
| Rauschen oder verzerrtes Bild | <ul style="list-style-type: none"> • Die Disk ist verschmutzt. • Schlechte Verbindungen. | <ul style="list-style-type: none"> • Reinigen Sie die Disk. • Überprüfen Sie die Verbindungen und schließen Sie alle Kabel gut an. |
| BD-LIVE Inhalte können nicht geladen werden | <ul style="list-style-type: none"> • Schlechte Verbindung zwischen diesem Gerät und dem Breitband-Router und/oder Modem. • Das USB-Speichergerät ist abgesteckt. • Die BD-Live-Internetzugang ist auf „Beschränkter Zugriff“ eingestellt. • Die BD-Disk unterstützt kein BD-LIVE. • Die Netzwerkeinstellungen sind nicht richtig eingerichtet. | <ul style="list-style-type: none"> • Überprüfen Sie die Verbindungen und schließen Sie alle Kabel gut an. • Schließen Sie das USB-Speichergerät an dieses Gerät an. • Stellen Sie ihn auf „Zugang stets zulassen“ ein (Siehe Seite D-22.) • Legen Sie eine Disk ein, die BD-LIVE unterstützt. • Stellen Sie die richtigen Netzwerkeinstellungen ein. (Siehe Seite D-22). |
| Die Fernbedienung funktioniert nicht. | <ul style="list-style-type: none"> • Die Batterien sind nicht eingelegt oder sind erschöpft. • Der Fernbedienungssensor wurde abgedeckt. | <ul style="list-style-type: none"> • Ersetzen Sie die Batterien. • Entfernen Sie das Hindernis. |

Audio- u. Video-Ausgabeformate

Audio-Ausgabeformat

Das Audio-Ausgabeformat, das an den digitalen Audioausgängen zu Verfügung steht, hängt von dem wiedergegebenen Soundtrackformat ab, dem verwendeten Audioausgang und der **Digitalausgangs-**Einstellung im **Audio**-Einstellungenmenü ab ("Audio" auf Seite D-21). Die Tabelle gegenüber stellt alle möglichen Kombinationen dar.

Verwenden Sie das Flussdiagramm auf dieser Seite, um Sie zur richtigen Einstellung Ihres Heimkino-Setups zu führen.

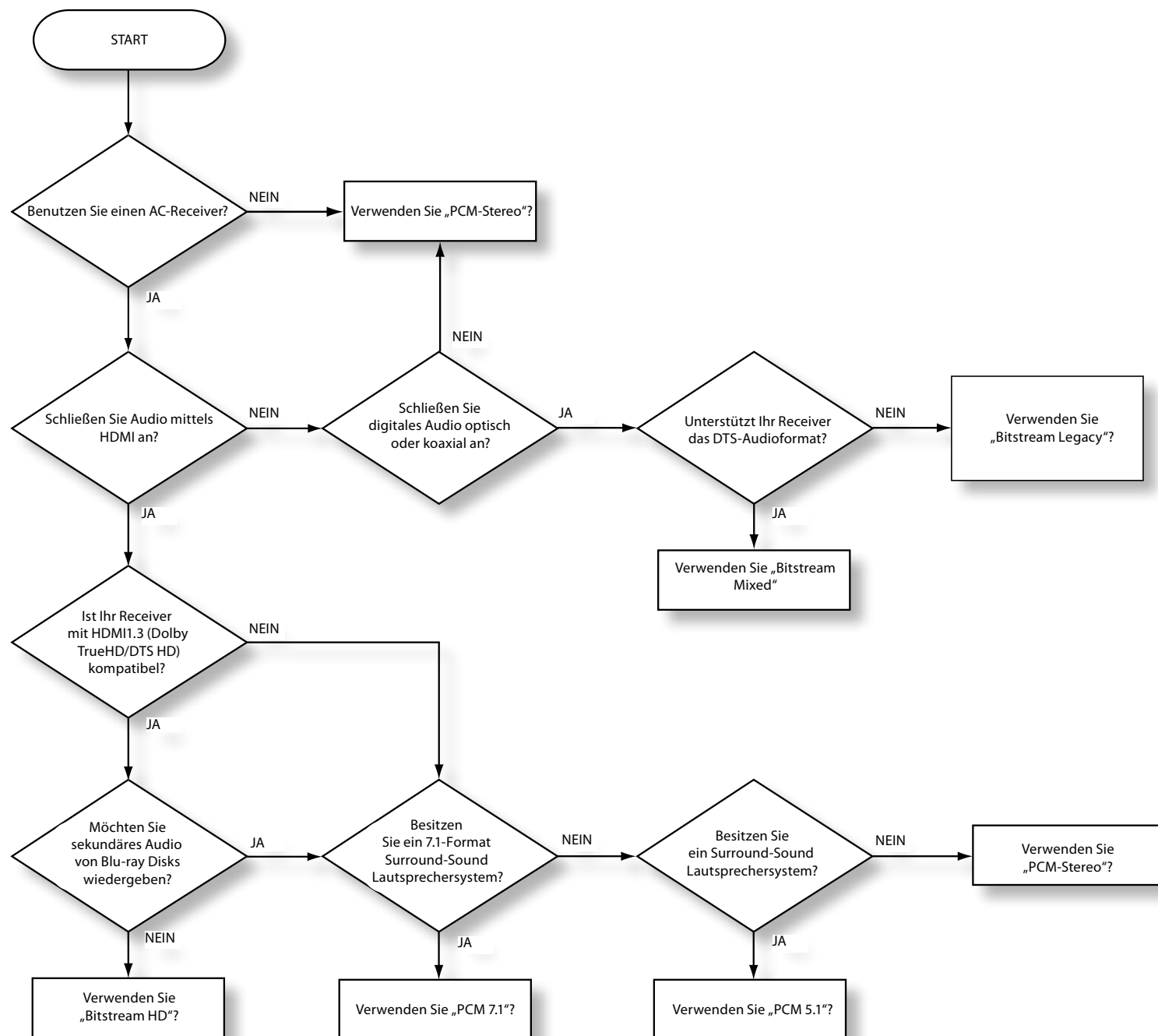

| Audioformat | Einstellung Digitalausgang | HDMI-Ausgang | Optischer/Koaxausgang |
|---|----------------------------|--|-----------------------|
| Dolby Digital | Bitstream HD | Dolby Digital 5.1 | Dolby Digital 5.1 |
| | Bitstream Legacy | Dolby Digital 5.1 | Dolby Digital 5.1 |
| | Bitstream Mixed | DTS 5.1 | DTS 5.1 |
| | PCM 7.1 | PCM 5.1 | PCM Stereo |
| | PCM 5.1 | PCM 5.1 | PCM Stereo |
| | PCM Stereo | PCM Stereo | PCM Stereo |
| Dolby Digital Plus / Dolby TrueHD | Bitstream HD | Dolby Digital Plus / Dolby TrueHD | Dolby Digital 5.1 |
| | Bitstream Legacy | Dolby Digital 5.1 | Dolby Digital 5.1 |
| | Bitstream Mixed | DTS 5.1 | DTS 5.1 |
| | PCM 7.1 | PCM 7.1 | PCM Stereo |
| | PCM 5.1 | PCM 5.1 | PCM Stereo |
| | PCM Stereo | PCM Stereo | PCM Stereo |
| DTS-HD High Resolution Audio / DTS-HD Master Audio | Bitstream HD | DTS-HD High Resolution Audio / DTS-HD Master Audio | PCM Stereo |
| | Bitstream Legacy | DTS 5.1 | DTS 5.1 |
| | Bitstream Mixed | DTS 5.1 | DTS 5.1 |
| | PCM 7.1 | PCM 7.1 | PCM Stereo |
| | PCM 5.1 | PCM 5.1 | PCM Stereo |
| | PCM Stereo | PCM Stereo | PCM Stereo |
| DTS | Bitstream HD | DTS 5.1 | DTS 5.1 |
| | Bitstream Legacy | DTS 5.1 | DTS 5.1 |
| | Bitstream Mixed | DTS 5.1 | DTS 5.1 |
| | PCM 7.1 | PCM 5.1 | PCM Stereo |
| | PCM 5.1 | PCM 5.1 | PCM Stereo |
| | PCM Stereo | PCM Stereo | PCM Stereo |
| LPCM 7.1 (48 kHz / 96 kHz) | Bitstream HD | PCM 7.1 | PCM Stereo |
| | Bitstream Legacy | PCM 7.1 | PCM Stereo |
| | Bitstream Mixed | DTS 5.1 | DTS 5.1 |
| | PCM 7.1 | PCM 7.1 | PCM Stereo |
| | PCM 5.1 | PCM 5.1 | PCM Stereo |
| | PCM Stereo | PCM Stereo | PCM Stereo |
| LPCM 5.1 192 kHz | Bitstream HD | PCM Stereo | PCM Stereo |
| | Bitstream Legacy | PCM Stereo | PCM Stereo |
| | Bitstream Mixed | DTS 5.1 | PCM Stereo |
| | PCM 7.1 | PCM Stereo | PCM Stereo |
| | PCM 5.1 | PCM Stereo | PCM Stereo |
| | PCM Stereo | PCM Stereo | PCM Stereo |
| LPCM 2.0 (44,1 kHz / 48 kHz) | Bitstream HD | PCM Stereo | PCM Stereo |
| | Bitstream Legacy | PCM Stereo | PCM Stereo |
| | Bitstream Mixed | DTS 2.0 | DTS 2.0 |
| | PCM 7.1 | PCM Stereo | PCM Stereo |
| | PCM 5.1 | PCM Stereo | PCM Stereo |
| | | PCM Stereo | PCM Stereo |

Video-Ausgangsauflösung

Die folgende Tabelle zeigt die Video-Ausgangsauflösung für jeden Videoausgang bei verschiedenen Einstellungen für die Auflösung (siehe "Display" auf Seite D-21).

| Einstellung Auflösung | Videoausgänge | | | | | |
|--------------------------|------------------------|------|------------------------|-------|--------------|-----------|
| | Composite Videoausgang | | Component Videoausgang | | HDMI-Ausgang | |
| | NTSC | PAL | NTSC | PAL | NTSC | PAL |
| HDMI Auto | 480i | 576i | 1080i | 1080i | Bevorzugt | Bevorzugt |
| 1080p | 480i | 576i | 1080i | 1080i | 1080p | 1080p |
| 1080i | 480i | 576i | 1080i | 1080i | 1080i | 1080i |
| 720p | 480i | 576i | 720p | 720p | 720p | 720p |
| 480p/576p | 480i | 576i | 480p | 576p | 480p | 576p |
| 480i/576i | 480i | 576i | 480i | 576i | 480i | 576i |

HINWEISE:

- Wenn die HDMI- und Component-Videoausgänge gleichzeitig benutzt werden, gibt der Component-Videoausgang Standardauflösung (480i/576i Auflösung) aus.
- Kopiergeschützte DVDs können in Standard-Videoauflösung über die analoge Ausgänge ausgegeben werden (Komponenten- oder Composite).
- Wenn der BDP100 auf eine Auflösung eingestellt ist, die Ihr Fernseher nicht unterstützt, wird kein Bild angezeigt. Wenn dies der Fall ist, schließen Sie den Composite Videoausgang an Ihren Fernseher an. Wählen Sie den entsprechenden Videoeingang an Ihrem Fernseher, um das Menü „Einstellungen“ anzuzeigen. Ändern Sie die Auflösung auf einen Wert, der von Ihrem Fernseher unterstützt wird und ändern Sie anschließend die Ausgänge wieder auf die gewünschte Konfiguration.
- Die „HDMI Auto“-Einstellung verwendet den Wert für die Auflösung, den der Fernseher anfordert. Das könnte nicht die beste Auflösung sein. Es ist ratsam, in der Bedienungsanleitung Ihres Fernsehers nachzuschlagen, um die beste Auflösung zu suchen und diese Auflösung manuell einzustellen.

Einrichten der CR104

Code anlernen









Die CR104 enthält eine komplette Bibliothek mit vorprogrammierten Codes. Nachdem Sie die CR104 für Ihr Gerät eingerichtet haben, stellen Sie fest, dass es eine oder mehrere Funktionen auf Ihrer Original-Fernbedienung gibt, die auf der Tastatur der CR104 keinen Platz haben. Als Komfortmerkmal bietet die CR104 eine Code-Lernfunktion, mit der Sie bis zu 16 Funktionen von einer Original-Fernbedienung auf die Tastatur der CR104 kopieren können.





Bevor Sie beginnen, achten Sie darauf, dass:

- Die Original-Fernbedienung richtig funktioniert.
- Die Fernbedienungen nicht auf Ihr Gerät ausgerichtet sind.
- In die Fernbedienungen neue Batterien eingelegt sind.
- Die Fernbedienungen nicht direktem Sonnenlicht oder starken Leuchtstoffröhren ausgesetzt sind.

Angelernte Funktionen hängen von der Betriebsart ab: Sie könnten theoretisch bis zu acht verschiedene Funktionen einer einzigen Taste zuweisen (die CR104 kann insgesamt 16 angelernte Funktionen verwalten).





Beispiel: So kopieren Sie die „Text anhalten“-Funktion von einer TV-Fernbedienung auf die -Taste Ihrer CR104:



1. Legen Sie beide Fernbedienungen mit einem Abstand von 2 bis 5 cm auf eine flache Oberfläche, mit den IR-Sensoren zueinander ausgerichtet.
2. Halten Sie auf der CR104 , bis die Power-LED zweimal aufblinkt: .
3. Drücken Sie   . Die Power-Taste blinkt zweimal auf: .
4. Drücken Sie auf der CR104 die Gerätetaste, die zum „Quell“-Gerät passt (z. B. wenn Sie eine TV-Funktion anlernen möchten, drücken Sie .
5. Drücken Sie auf der CR104 die Taste, der Sie der erlernten Funktion zuweisen möchten (z. B. ). Die Gerätetaste blinkt schnell.
6. Halten Sie auf der Original-Fernbedienung die Funktionstaste gedrückt, die Sie anlernen möchten (z. B. TEXT HALTEN SIE) gedrückt, bis die Gerätetaste der CR104 zweimal aufblinkt: .

7. Wenn Sie von dem gleichen Quellgerät andere Funktionen anlernen möchten, wiederholen Sie einfach die Schritte 5 und 6, während Sie die nächste Taste drücken, die Sie anlernen möchten.
8. Halten Sie zum Verlassen des Code-Anlernmodus  gedrückt, bis die Gerätetaste zweimal aufblinkt: .
9. Um die angelernte Funktion auf der CR104 anzuwenden, drücken Sie die Gerätetaste, gefolgt von der Funktionstaste.
In diesem Beispiel drücken Sie  gefolgt von .

Versetztes Anlernen

Sie können ein angelernte Funktion einer CR104-Taste zuweisen, ohne diese dabei ihre ursprüngliche Funktion verliert.







Sie können versetzte Anlernfunktionen einer beliebigen Taste zuweisen, **ausgenommen** für: Gerätemodustasten (z. B. , , oder Zifferntasten ( bis ).

1. Um ein versetzte Anlernfunktion zuzuweisen, befolgen Sie einfach die Code-Anlernschritte im vorherigen Abschnitt. Drücken Sie während Schritt 5 einmal  bevor Sie die Taste drücken, der Sie die angelernte Funktion zuweisen möchten.
2. Um auf die versetzte Funktion zuzugreifen, drücken Sie  und anschließend die Zieltaste.

Wichtige Hinweise

- Sobald Sie eine Codeanlernsitzung beginnen, haben Sie etwa 10 Sekunden, um jeden Schritt durchzuführen. Ein längerer Timeout bedeutet, dass Sie den Vorgang erneut starten müssen.
- Die Lernfunktion hängt vom Modus ab - Sie können eine Funktion *mittels Modus* auf eine Taste kopieren.
- Die CR104 kann maximal 16 Funktionen lernen.
- Um eine angelernte Funktion zu ersetzen, weisen Sie einfach der gleichen Taste eine neue Funktion zu.
- Angelernte Funktionen *bleiben* erhalten, wenn Sie die Batterien wechseln.
- Wenn das Anlernen des Codes fehlschlägt, versuchen Sie den Abstand zwischen den beiden Fernbedienungen zu verändern und achten Sie darauf, dass das Umgebungslicht nicht zu hell ist.

Eine angelernte Funktion löschen







1. Halten Sie  gedrückt, bis die Power-LED zweimal aufblinkt: .
2. Drücken Sie   . Die Power-Taste blinkt zweimal auf: .
3. Drücken Sie einmal die Gerätemodustaste. Wenn Sie beispielsweise eine Ihrer angelernten TV-Funktionen löschen möchten, drücken .
4. Drücken Sie zweimal die Taste, die Sie erneut zuweisen möchten. Die Fernbedienung blinkt zweimal auf:  zum Bestätigen.

Die ursprüngliche Funktion der CR104 wurde wiederhergestellt.

Eine angelernte versetzte Funktion löschen:

Zum Löschen einer versetzten, angelernten Funktion, drücken Sie , bevor Sie die Taste drücken, die erneut zugewiesen werden soll (während Schritt 4 oben).

Löschen ALLER angelernten Funktionen innerhalb eines bestimmten Gerätemodus

1. Halten Sie  gedrückt, bis die Power-LED zweimal aufblinkt: .
2. Drücken Sie    - die Power-LED blinkt zweimal auf: .
3. Drücken Sie zweimal die passende Gerätemodustaste.











Makros erstellen

Sie können Ihre CR104 so programmieren, dass sie mit einem einzigen Tastendruck eine Befehlssequenz sendet. Jede Befehlssequenz, die Sie regelmäßig benutzen, kann als Komfortmerkmal auf einen einzigen Tastendruck reduziert werden.



Sie möchten vielleicht beispielsweise Ihren Fernseher, Videorecorder und Satellitenreceiver gleichzeitig einschalten.

- In allen Modi ist ein Taste verfügbar, die mit einem Makro programmiert ist. Sie ersetzt für alle Modi die verschiedenen Funktionen dieser Taste.
- Ein Makro kann aus bis zu acht Tastendrücken bestehen.

Beispiel: Der Taste eine Makro zuweisen









1. Halten Sie  gedrückt, bis die Power-LED zweimal aufblinkt: .
2. Drücken Sie   .
3. Drücken Sie  (Das Makro wird zu dieser Taste zugewiesen).
4. Drücken Sie a, , , . (Dies sind die Makro-Schritte, die Sie aufzeichnen möchten.)
5. Um den Makro zu speichern, halten Sie  gedrückt, bis die Power-LED zweimal aufblinkt: .

Wenn Sie jetzt  drücken, schaltet die CR104 Ihren Fernseher, VCR und Satellitenreceiver um.

- Das wichtige Wort ist hier „schaltet um“. Wenn beispielsweise der Fernseher und Satellitenreceiver derzeit eingeschaltet sind, der Videorecorder aber ausgeschaltet ist, schaltet ein Tastendruck auf  den Fernseher und Satellitenreceiver aus und schaltet den VCR ein (anstatt alle drei Geräte ein- oder ausschalten).
- Denken Sie bei der Verwendung von Makros daran, dass Sie den Modus wechseln oder  verwenden müssen und dass jeder Tastendruck (einschließlich der Umschaltmodi und das Drücken von ) als ein Makroschritt zählt. Sie können eine Makrotaste nicht innerhalb eines anderen Makros verwenden.

- Wenn die Größe des Speichers ein bestimmtes Makro überschritten wird, leuchtet die Power-LED für fünf Sekunden auf. Sie können jedoch die Makroschritte bis zu diesem Zeitpunkt durch Drücken von  speichern oder Sie können die Aufzeichnung von Makros durch Drücken einer beliebigen anderen Taste beenden.
- Die Verzögerung zwischen Tastendrücken wird als Teil des Makros aufgezeichnet. Eine Verzögerung von bis zu 30 Sekunden ist zulässig.

Beispiel: Zuweisung des Makros zu der zugewiesenen Taste aufheben







1. Halten Sie  gedrückt, bis die Power-LED zweimal aufblinkt: .
2. Drücken Sie   .
3. Drücken Sie .
4. Halten Sie  gedrückt, bis die Power-LED zweimal aufblinkt: .

Durchreichen der Lautstärke

Durchreichen der Lautstärke heißt, dass egal welcher Gerätemodus ausgewählt wurde, die CR104 die Lautstärke des AVR500, AVR600 oder AV888 regelt. Sie müssen  auf ihrer CR104 nicht drücken. Diese Funktion ist standardmäßig eingeschaltet.







Es gibt aber auch Zeiten, zu denen Sie in einem bestimmten Gerätemodus jedoch die Lautstärke eines Geräts direkt regeln möchten.

Beispiel: Abbrechen des Durchreichens der Lautstärke für einen Fernseher (AV-Modus)

1. Drücken Sie einmal .
2. Halten Sie  gedrückt, bis die Power-LED zweimal aufblinkt: .
3. Drücken Sie   .
4. Drücken Sie . Die Power-Taste blinkt viermal auf.







Jetzt können Sie TV (AV)-Modus die Lautstärke- oder Mute-Funktion Ihres Fernsehers direkt steuern.

Alle Einstellungen zum Durchreichen der Lautstärke vollständig löschen

1. Halten Sie  gedrückt, bis die Power-LED zweimal aufblinkt: .
2. Drücken Sie   .
3. Drücken Sie . Die Power-Taste blinkt viermal auf .

Egal in welchen Modus Sie sich befinden, Sie haben jetzt direkten Zugriff auf die Lautstärke- oder Mute-Funktionen, vorausgesetzt diese sind vorhanden. Sie müssen jetzt in den AMP-Modus umschalten, um die Lautstärke des AVR500/AVR600/AV888 zu ändern.









Beispiel: Wiederherstellung der Standard-Einstellungen für das Durchreichen der Lautstärke für alle Gerätemodi



1. Halten Sie  gedrückt, bis die Power-LED zweimal aufblinkt: .
2. Drücken Sie   .
3. Drücken Sie . Die Power-LED blinkt zweimal auf: .





Tasten-Mover

Manchmal werden Sie vielleicht feststellen, dass eine Taste, die Sie häufig für Ihr System verwenden, sich als Komfortmerkmal an der „falschen“ Stelle auf der CR104 befindet. Es ist ganz einfach, einen leichter zugänglichen Taste eine Lieblingsfunktion zuzuweisen. Es ist sogar möglich, eine Funktion von einem Gerätemodus zum einem anderen zu verschieben.

Beispiel: Zuweisen der -Funktion an die -Taste im Satellitenreceivermodus

1. Drücken Sie .
2. Halten Sie  gedrückt, bis die Power-LED zweimal aufblinkt: .
3. Drücken Sie   .
4. Drücken Sie die Taste, die Sie verschieben möchten (z. B. ).
5. Drücken Sie die Taste, zu der Sie die Taste verschieben möchten (z. B. .

Drücken Sie im SAT-Gerätemodus jetzt entweder  oder , um die CR104 zum Senden der  Funktion zu veranlassen.

Um die Funktionalität der beiden Tasten vollständig zu wechseln, die  Funktionalität auf die -Taste zu legen, wiederholen Sie den Vorgang noch einmal, aber wechseln die  und -Tastendrücke in dem Beispiel.

Beachten Sie, dass die Funktion, die auf die neue Taste kopiert wurde, immer die ursprüngliche Funktion der alten Taste ist.

Wiederherstellen einer verschobenen Taste

Um eine Taste auf seine vorherige Funktion zurückzusetzen, wiederholen Sie das obige Beispiel, indem Sie die Taste zweimal drücken, die wiederhergestellt werden soll (kopiert diese auf sich selbst zurück).











Alle verschobenen Tasten für einen Gerätemodus wiederherstellen.

Um alle Tasten in einem Gerätemodus auf ihre ursprünglichen funktionellen Positionen wiederherzustellen, wiederholen Sie das obige Beispiel, drücken aber die entsprechende Gerätemodustaste (z. B. ) im Beispiel bei den Punkten 1, 4 und 5.

Eine Taste zwischen Gerätemodi kopieren

Es ist möglich, die Funktionen zwischen Gerätemodi zu kopieren. Beachten Sie jedoch, dass Tastenfunktionen Gerätemodus-spezifisch sind und somit wirksam zum ursprünglichen Gerätemodus beim Kopieren „durchgereicht“ werden.

Das folgende Beispiel kopiert die AVR500/AVR600/AV888DIREKT-Funktion vom CR104 AMP-Gerätemodus zur versetzten Funktion der  Taste auf AV-Gerätemodus.

1. Halten Sie  gedrückt, bis die Power-LED zweimal aufblinkt: .
2. Drücken Sie   .
3. Drücken Sie die Gerätemodustaste der Funktion, die Sie verschieben möchten (z. B. .
4. Drücken Sie die Funktionstaste, die Sie verschieben möchten (z. B. /DIREKT).
5. Drücken Sie die Gerätemodustaste, die Sie verschieben möchten (z. B. .
6. Drücken Sie die -Tastengrafik.
7. Drücken Sie die Taste, zu der Sie die Funktion kopieren möchten (z. B. .

Wenn Sie lieber die Taste zur Hauptfunktion der -Taste kopieren möchten, anstatt die versetzte Funktion, lassen Sie Punkt 6 im obigen Beispiel weg.







Modus-Mover



Wenn zu Ihrem Unterhaltungselektronik-Setup Geräte des gleichen Typs gehören (z.B. zwei Fernseher, vielleicht sogar von verschiedenen Herstellern), können Sie weiterhin beide Geräte mit der CR104 steuern. Sie müssen einfach einen *nicht genutzte* Gerätemodustaste erneut zuweisen.

HINWEIS





Achten Sie vor der Verwendung des Modus-Movers darauf, dass sowohl die Quell- und Ziel-Gerätemodustasten freigegeben sind (siehe nächster Abschnitt).

Beispiel: Mit der -Taste einen zweiten Fernseher steuern

1. Halten Sie  gedrückt, bis die Power-LED zweimal aufblinkt: .
2. Drücken Sie   .
3. Drücken Sie die Gerätemodustaste für den Gerätetyp, den Sie steuern möchten (z.B. für einen Fernseher drücken Sie .
4. Drücken Sie die Gerätemodustaste, die Sie verwenden möchten (z.B. .
5. Vergessen Sie nicht, die CR104 zur Steuerung des zweiten Geräts einzurichten, indem eine der Methoden unter „AndereGerätsteuern“ aufseiteD-15 verwendet wird.

Beachten Sie, dass das Durchreichen der Lautstärkeregelung nicht auf einen Gerätemodus angewandt wurde, der mittels Modus-Mover kopiert wurde. Allerdings kann die Durchreichfunktion der Lautstärkeregelung wiederhergestellt werden, wenn Sie den Modus-Mover verwendet haben, indem Sie ,  und  aus dem AMP-Gerätemodus auf die gleichen physikalischen Tasten auf den neu verschobenen Gerätemodus mit dem letzten Beispiel unter Modus-Mover kopieren.

Wiederherstellung einer verschobenen Gerätemodustaste in ihren ursprünglichen Zustand

1. Halten Sie  gedrückt, bis die Power-LED zweimal aufblinkt: .
2. Drücken Sie   .
3. Drücken Sie *zweimal* die Gerätemodustaste, die Sie wiederherstellen möchten.

Sperrten/Freigeben eines Gerätemodus

Wenn Sie zuerst Ihren CR104 auspacken und die Batterien einlegen, können bestimmte Arcam-Komponenten bequem automatisch gesteuert werden (z. B. DVD-Player, Verstärker, Tuner und CD-Player). Wir erreichen dies durch die Vorprogrammierung Arcam spezifischer Gerätecodes auf die entsprechenden Gerätemodustasten und anschließend Sperren des Gerätemodus, so dass Sie ihn nicht versehentlich umprogrammieren können.

Wenn Sie diese gesperrten Standardeinstellungen überschreiben möchten - um beispielsweise einem CD-Player von einem Drittanbieter zu steuern - Sie müssen zuerst den CD-Modus entsperren, bevor Sie die CR104 mit einer der Methoden einrichten können, die am Anfang dieser Anleitung beschrieben wurden.

Hier sind die werkseitigen Standardeinstellungen:

| Gerätemodus | Standardstatus | Standard-Arcamcodes |
|----------------------------------|----------------|---------------------|
| BD | Gesperrt | 0762 |
| SAT | Freigegeben | 1205 |
| AV | Freigegeben | 0586 |
| TUN | Gesperrt | 2009 |
| AMP (VERSTÄRKER) | Gesperrt | 1242 |
| PVR (PERSÖNLICHER VIDEORECORDER) | Freigegeben | 1930 |
| VCR | Freigegeben | 0111 |
| CD | Gesperrt | 2010 |

Für Mehrraum-Lösungen sind alternative Codes oder im Falle von Codeunstimmigkeiten mit Produkten anderer Hersteller verfügbar.

Zum Beispiel:







AMP (Systemcode 19) 1954

Sie müssen den Systemcode am Produkt, das Sie steuern möchten, sowie an der CR104 ändern.

HINWEIS

Der AMP-Gerätemodus kann nur zum Steuern eines Arcam-Verstärkers verwendet werden, wie dem AVR500, AVR600 und AV888, entweder mit seinen Standard- oder alternativem IR-Systemcodes.

So schalten Sie eine Gerätemodus-Sperreinstellung um:

1. Drücken Sie die Gerätemodustaste, die Sie freigeben möchten (z. B. .
 2. Halten Sie  gedrückt, bis die Power-LED zweimal aufblinkt: .
 3. Drücken Sie   .
- Die Power-LED blinkt zweimal auf, wenn gesperrt und viermal, wenn freigegeben wird.
 - Wenn Sie eine ungültige Tastenkombination eingeben, blinkt die Power-LED lange auf und kehrt zum normalen Betrieb zurück.

Während die Gerätemodustaste gesperrt ist, sind die Funktionen direkte Codeeinrichtung und Verschiebmodus nicht verfügbar.

IR Modustaste durchreichen

Die IR Modustaste durchreichen Standardeinstellung steht auf 'on (ein)'.

Beispiel: So stellen Sie die IR Modustaste durchreichen auf AMP (Verstärker) ein

1. Halten Sie gedrückt, bis die Power-LED zweimal aufblinkt: .
2. Drücken Sie . Die Power-Taste blinkt zweimal auf: .
3. Drücken Sie , um IR vo ihm durchzureichen.

Wenn Sie jetzt eine Modustaste drücken und wieder loslassen, werden die IR-Daten zum AMP übertragen, egal welcher Modus aktuell ist (d. h. er wird zu jedem anderen Gerät „durchgeleitet“).

IR Modustaste durchreichen abbrechen

1. Halten Sie gedrückt, bis die Power-LED zweimal aufblinkt: .
2. Drücken Sie . Die Power-Taste blinkt zweimal auf: .
3. Halten Sie gedrückt, bis die Power-LED zweimal aufblinkt. .

Rücksetzen der CD104

Das Zurücksetzen der CR104 löscht alle angelernten Funktionen für alle Modi, sowie auch einige andere programmierte Funktionen wie Makros. Es setzt die Gerätemodustasten nicht zurück. Diese bleiben zur Auswahl der Komponente programmiert.

1. Halten Sie gedrückt, bis die Power-LED zweimal aufblinkt: .
2. Drücken Sie . Die Power-Taste blinkt viermal auf: .
3. Halten Sie gedrückt, bis die Power-LED zweimal aufblinkt: .
4. Drücken Sie .
5. Drücken Sie . Die Power-Taste blinkt zweimal auf: .
6. Halten Sie gedrückt, bis die Power-LED zweimal aufblinkt: .
7. Drücken Sie . Die Power-Taste blinkt zweimal auf: .
8. Drücken Sie . Die Power-Taste blinkt zweimal auf: .

Befehlszusammenfassung

Direkte Codeeinstellung

(z. B. AV-Modus, NNNN=Codenummer)

NNNN

Bibliothekssuche

(z. B. AV-Modus)

, bis das Gerät sich ausschaltet zum Speichern

Code durch Blinken anzeigen

- ① Anzahl blinkt für die ersten *N*
- ② Anzahl blinkt für die zweiten *N*
- ③ Anzahl blinkt für die dritten *N*
- ④ Anzahl blinkt für die vierten *N*

Code anlernen

(z. B. AV-Modus Taste schneller Vorlauf)

(häufiges schnelles Aufblinken)

(Drücken Sie die Taste auf der Original-Fernbedienung, die Sie kopieren möchten)

Eine angelernte Funktion löschen

(z. B. AV-Modus Taste schneller Vorlauf)

Alle angelernten Funktionen eines Geräts löschen

(z. B. AV-Modus)

Makros erstellen

(z. B. SRCH-Taste)

Zuweisung eines Makros aufheben

Tasten-Mover

(z. B. SAT-Modus, DISP-Taste nach MENU-Taste)

Modus-Mover

(z. B. ändern von SAT zu TV(AV))

Gerätemodus wiederherstellen

(z. B. SAT wiederherstellen)

Einen Modus sperren/freigeben

(z. B. CD-Modus)

(d. h. für Sperre zweimal aufblinken)

(d. h. für Freigabe viermal aufblinken)

Gesamtes Durchreichen der Lautstärkeregelung beenden

Durchreichen der Lautstärkeregelung wiederherstellen

IR Modustaste durchreichen

IR Modustaste durchreichen beenden

HINWEIS

Wie überall in diesem Handbuch wird ein einzelnes „Aufblinken“ der roten LED nach Power-Taste durch das Symbol angezeigt.

Gerätecodes

Die Tabellen, die auf Seite D-15 anfangen (im letzten Abschnitt dieses Handbuchs) listen die vierstelligen Codes für die Geräte verschiedener Hersteller auf.

Verwenden wenn Sie diese Ihre CR104 zur Steuerung Ihrer Geräte einrichten, wie unter Methode 1 beschrieben (siehe Seite D-15).

Wenn mehr als eine Codenummer aufgeführt wird, versuchen Sie die erste Nummer. Wenn die Ergebnisse unbefriedigend sind, versuchen weiterhin die Nummern für diesen Hersteller, um die beste „Anpassung“ mit der erforderlichen Funktionalität zu erreichen.

Wenn der Hersteller Ihres Gerätes nicht aufgeführt wird, können Sie Methode 2 versuchen, die Bibliothekssuche (siehe Seite D-15). Die Bibliothekssuche lässt Sie alle Codesätze im Speicher der CR104 durchsuchen.

IR-Befehle

Dabei handelt es sich um die von der Fernbedienung des BD-Players erzeugten und vom BDP100 empfangenen IR-Befehle. Die Codes sind zur Programmierung einer anderen Fernbedienung zur Steuerung des BDP100 hilfreich. Die Codes werden im Format Systemcode-Befehlscode dargestellt. 25 (0x19) ist der Arcam Systemcode für einen Blu-ray Diskplayer.

| Befehl | Dezimalcode | Hexadezimalcode |
|-----------------------|-------------|-----------------|
| 0 | 25-0 | 0x19-0x00 |
| 1 | 25-1 | 0x19-0x01 |
| 2 | 25-2 | 0x19-0x02 |
| 3 | 25-3 | 0x19-0x03 |
| 4 | 25-4 | 0x19-0x04 |
| 5 | 25-5 | 0x19-0x05 |
| 6 | 25-6 | 0x19-0x06 |
| 7 | 25-7 | 0x19-0x07 |
| 8 | 25-8 | 0x19-0x08 |
| 9 | 25-9 | 0x19-0x09 |
| DISP | 25-18 | 0x19-0x12 |
| RND | 25-64 | 0x19-0x40 |
| RPT | 25-29 | 0x19-0x1D |
| SRCH (SUCHE) | 25-76 | 0x19-0x4C |
| ▶ | 25-32 | 0x19-0x20 |
| ◀ | 25-33 | 0x19-0x21 |
| ◀◀ | 25-50 | 0x19-0x32 |
| ▶▶ | 25-52 | 0x19-0x34 |
| MENÜ (POPUP-MENÜ) | 25-67 | 0x19-0x43 |
| ABBRECHEN | 25-58 | 0x19-0x3A |
| ZURÜCK | 25-72 | 0x19-0x48 |
| TITEL (TOP-MENÜ) | 25-66 | 0x19-0x42 |
| NAVIGATION NACH OBEN | 25-86 | 0x19-0x13 |
| NAVIGATION NACH LINKS | 25-81 | 0x19-0x51 |

| Befehl | Dezimalcode | Hexadezimalcode |
|-----------------------|-------------|-----------------|
| OK | 25-87 | 0x19-0x57 |
| NAVIGATION NACH LINKS | 25-80 | 0x19-0x50 |
| NAVIGATION NACH UNTEN | 25-85 | 0x19-0x55 |
| LADEN | 25-45 | 0x19-0x2D |
| PAUSE | 25-48 | 0x19-0x30 |
| PLAY | 25-53 | 0x19-0x35 |
| STOP | 25-54 | 0x19-0x36 |
| STATUS | 25-75 | 0x19-0x4B |
| MUTE | 16-13 | 0x10-0x0D |
| VOL+ (LAUTSTÄRKE +) | 16-16 | 0x10-0x10 |
| VOL- (LAUTSTÄRKE -) | 16-17 | 0x10-0x11 |
| 24P | 25-88 | 0x19-0x58 |
| ANGLE (BLICKWINKEL) | 25-73 | 0x19-0x49 |
| AUDIO | 25-69 | 0x19-0x45 |
| SUBT | 25-65 | 0x19-0x41 |
| SETUP | 25-74 | 0x19-0x4A |
| ROT / A | 25-107 | 0x19-0x6B |
| GRÜN / B | 25-108 | 0x19-0x6C |
| GELB / C | 25-109 | 0x19-0x6D |
| BLAU / D | 25-110 | 0x19-0x6E |

Technische Daten

| Analog-Audioausgang | |
|---|--|
| Digital-zu-Analog-Konversion | 24-Bit 192 kHz Delta-Sigma DAC |
| Rauschabstand | 110 dB CCIR |
| Klirrfaktor (1 kHz) | 0,002 % |
| Frequenzgang ($\pm 0,5$ dB) | 10 Hz–20 kHz |
| Ausgangspegel (0 dB) | 2,2 Vrms |
| Ausgangsimpedanz | 47 Ω |
| Min. empfohlene Last | 5 k Ω |
| Videoausgänge | |
| Composite Video | 1 x vergoldet Phonobuchse. 1 V Spitze-Spitze in 75 Ω |
| Component Video | Interlaced oder Progressive 3 vergoldete Phonobuchsen. Y 1V Spitze-Spitze in 75 Ω , Pb 0,7 V Spitze-Spitze in 75 Ω , Pr 0,7 V Spitze-Spitze in 75 Ω |
| HDMI | 19-Pin HDMI-Anschluss Unterstützte Videoformate: 720 x 576p, 720 (1440) x 576i, 720 x 480p, 720 (1440) x 480i, 1280 x 720p, 1920 x 1080i, 1920 x 1080p Audio zu 6-Kanal/96 kHz oder 2-Kanal/192 kHz (24-Bit). |
| Digitalschnittstellen | |
| USB | USB 2.0 High Speed (480 Mbit/s) |
| Netzwerk | 10 BASE-T / 100 BASE-TX |
| Technisch | |
| Abmessungen | B 430 x T 400 x H 100 mm |
| Gewicht | 6,2 kg netto/10,0 kg verpackt |
| Leistungsaufnahme | 30 W max. |
| Digitalausgang | 75 Ω koaxial optisch TOSLINK |
| Mitgeliefertes Zubehör | |
| | Netzkabel CRI104 Fernbedienung 4 x AAA-Batterien |
| E&OE | |
| HINWEIS: Alle Spezifikationen sind typische Werte falls nicht abweichend angegeben | |

Störungen (Funkinterferenzen)

Die Blu-ray Diskplayer BDP100 sind digitale Geräte, die den höchsten Anforderungen hinsichtlich ihrer elektromagnetischen Verträglichkeit entsprechen.

Blu-ray-Player erzeugen jedoch Funkfrequenzen und können diese abstrahlen. In manchen Fällen kann dies zu Interferenzen mit UKW- und MW-Radioempfang führen. Platzieren Sie in einem solchen Fall den Player und die Verbindungskabel so weit wie möglich entfernt vom Tuner und der Antenne. Das Anschließen des Players bzw. des Empfängers/Verstärkers an getrennte Stromquellen kann ebenfalls zur Verringerung von Interferenzen beitragen.

Hinweis für Länder der EU - Diese Geräte erfüllen die Bestimmung 2004/108/EC.

USA – Diese Geräte entsprechen Part 15 der FCC-Bestimmungen Klasse B.

Laserstrahlung

**CLASS I
LASER PRODUCT**

Bei Betrieb des Blu-ray Diskplayers BDP100 ohne Gehäuse kann es durch unsichtbare Laserstrahlen zu Augenschäden kommen.

Laufende Verbesserungen

Arcam bemüht sich um ständige Produktverbesserung. Das Design und die technischen Daten können sich deshalb ohne weiteren Hinweis ändern.

produkt- garantie

Gesetzliche Gewährleistung

Arcam-Produkte unterliegen strengen Qualitätskontrollen und technischen Verbesserungen. Falls unerwartet ein technischer Defekt Ihres Arcam-Produkts vorliegen sollte, stehen Ihnen als Käufer gesetzliche Gewährleistungsansprüche für einen Zeitraum von zwei Jahren ab Kaufdatum gegenüber dem Händler zu, bei dem das Gerät gekauft wurde. Bitte wenden Sie sich in diesem Fall an den Verkäufer des Produkts.

Hersteller-Garantie für Deutschland

Falls Sie das Produkt bei einem autorisierten Arcam-Fachhändler in Deutschland gekauft haben, haben Sie die Möglichkeit, das Produkt beim zuständigen Vertrieb zu registrieren. Dazu müssen Sie den Kaufbeleg und die Garantieforderungskarte zum deutschen Arcam-Vertrieb einsenden und bekommen dann die Herstellergarantiekarte zurückgeschickt. Die Garantiezeit beträgt beim Kauf über einen autorisierten Arcam-Fachhändler und nach Registrierung zwei Jahre für alle Geräte der Solo Neo-Serie und fünf Jahre für alle Geräte der FMJ-Serie. Der Ablauf für Österreich und die Schweiz kann unterschiedlich sein. Bitte wenden Sie sich an die entsprechenden Vertriebe.

Der Hersteller oder Vertrieb übernimmt keine Verantwortung für Schäden, die durch Unfall, Missbrauch, Verschleiß, Vernachlässigung oder unautorisierte Veränderungen bzw. Reparaturen entstehen. Außerdem wird keinerlei Verantwortung für Schäden oder Verlust des Gerätes während des Transports zum oder vom Garantienehmer übernommen.

Die Herstellergarantie umfasst Teile- und Arbeitsstundenkosten. Nach Ablauf der Herstellergarantiezeit müssen Sie die vollen Kosten für Ersatzteile und Arbeitsstunden tragen.

Versandkosten werden nicht übernommen.

Inanspruchnahme der Garantie

Das Gerät sollte in der Originalverpackung an den Händler zurückgegeben werden, bei dem es erworben wurde. Sie können es auch direkt an den Arcam-Service in Ihrem Land schicken. Der Versand sollte frei Haus durch einen angesehenen Kurier erfolgen. Da keine Verantwortung für Schäden oder Verlust während des Transports zum Händler oder zur Service-Werkstatt übernommen wird, sollten Sie das Gerät entsprechend versichern. Weitere Informationen erhalten Sie von Ihrem Arcam-Vertrieb oder vom

Arcam Customer Support Department
Pembroke Avenue,
Waterbeach,
CAMBRIDGE,
CB25 9QR,
England.
oder www.arcam.co.uk.

Probleme?

Kann Ihr Arcam-Händler Fragen zu diesem oder einem anderen Arcam-Produkt nicht beantworten, wenden Sie sich bitte an den Arcam-Kundendienst.

Entsorgung dieses Produkts



Dieses Zeichen zeigt an, dass dieses Produkt in der EU nicht in den Hausmüll entsorgt werden darf.

Um Umweltschäden oder Krankheiten beim Menschen durch unkontrollierte Entsorgung zu vermeiden, sollte dieses Produkt

entsprechend verantwortungsvoll recycelt werden.

Bitte erkundigen Sie sich bei Ihrem lokalen Entsorgungsunternehmen oder Elektronik-Sammelstelle oder kontaktieren Sie Ihren Fachhändler, um das Gerät zu entsorgen.

ARCAM

f·M·J BDP100

HANDLEIDING Blu-ray DVD-speler



veiligheidsrichtlijnen



WAARSCHUWING: Verwijder de behuizing (of achterkant) niet, om het risico van een elektrische schok te vermijden. In het apparaat zitten geen onderdelen die door de gebruiker onderhouden kunnen worden. Laat het onderhoud over aan bevoegd onderhoudspersoneel.

WAARSCHUWING: Stel dit apparaat niet bloot aan regen of vocht om, het risico van brand of elektrische schok te vermijden.



De driehoek met de bliksemschicht is bedoeld om de gebruiker erop attent te maken dat er in de kast van het product een ongeïsoleerd 'gevaarlijk voltage' is dat krachtig genoeg is om personen een elektrische schok toe te brengen.



De driehoek met het uitroepteken is bedoeld om de gebruiker attent te maken op belangrijke gebruiksaanwijzingen en onderhoudsinstructies in de documentatie bij dit product.

WAARSCHUWING: In Canada en de VS moet u ervoor zorgen dat de brede pen van de stekker in de brede opening van het stopcontact gaat en dat de stekker goed in het stopcontact zit, om het risico op een elektrische schok te vermijden.

De meeste van de richtlijnen die hieronder staan beschreven zijn normale voorzorgsmaatregelen, maar voor uw eigen veiligheid en om er voor te zorgen dat u het apparaat niet beschadigt, raden we u aan ze door te lezen.

Belangrijke veiligheidsvoorschriften

Dit product is ontworpen en vervaardigd om aan strenge kwaliteits- en veiligheidsnormen te voldoen. Bij de installatie en bediening moet u echter op de volgende voorzorgsmaatregelen letten:

1. Neem waarschuwingen en aanwijzingen in acht

U dient alle veiligheidsvoorschriften en gebruiksaanwijzingen te lezen alvorens dit apparaat te gebruiken. Bewaar deze handleiding ter referentie en houdt u aan alle waarschuwingen in de handleiding of op het apparaat.

2. Water en vocht

De aanwezigheid van elektriciteit in de buurt van water kan gevaarlijk zijn. Gebruik het apparaat niet in de buurt van water – bijvoorbeeld naast een bad, wastafel, gootsteen, in een vochtige kelder of bij een zwembad.

3. Vreemde voorwerpen en vloeistoffen

Zorg dat er geen voorwerpen via openingen in de behuizing naar binnen vallen en dat er geen vloeistof in gemorst wordt. Met vloeistof gevulde voorwerpen zoals vazen mogen niet op de apparatuur gezet worden.

4. Rekken en stellingen

Gebruik alleen rekken en stellingen die aanbevolen zijn voor gebruik met geluidsapparatuur. Als de apparatuur op een draagbaar rek staat, dient het heel voorzichtig verplaatst te worden zodat de combinatie niet omvalt.

5. Ventilatie

Plaats de apparatuur niet op een bed, bank, vloerkleed of ander zacht oppervlak, of in een gesloten boekenkast of wandkast, aangezien dit de ventilatie kan belemmeren.

6. Hitte

Het systeem niet op een bed, sofa, tapijt of dergelijk zacht oppervlak plaatsen of in een dichte boekenkast of andere kast, aangezien dit de ventilatie verhindert.

Houd een minimale ruimte van 5 cm vrij rond het systeem om voor voldoende luchtdoorlaat te zorgen.

7. Klimaat

Het apparaat is ontwikkeld voor gebruik in gematigde klimaten.

8. Reiniging

Ontkoppel de eenheid van het lichtnet voordat reiniging plaatsvindt.

De kast hoeft normaal alleen met een zachte, vochtige lintvrije doek afgeveegd te worden. Gebruik geen verfverduuners of andere chemische oplosmiddelen om de apparatuur te reinigen.

Wij raden het gebruik van meubelwas (vast of in een spuitbus) af, aangezien deze onuitwisbare witte plekken kan achterlaten als de eenheid daarna met een vochtige doek afgenomen wordt.

9. Voedingsbronnen

Sluit het apparaat uitsluitend aan op een voedingsbron die in de gebruikershandleiding of op het apparaat is vermeld.

De beste methode om de stroomtoevoer aan het apparaat te verbreken, is door de schakelaar op de achterkant van het apparaat te gebruiken. Het apparaat moet zodanig worden geïnstalleerd dat uitschakeling mogelijk is.

Haal de stekker van het systeem tijdens onweersstorm

uit het stopcontact om mogelijke beschadiging door blikseminslag of stroomstoten te voorkomen.

10. Netsnoerbeveiliging

Netsnoeren dienen zo gerouteerd te worden dat er niet overheen gelopen wordt, en ze niet in de verdrinking komen door voorwerpen die erop of ertegenaan gezet worden. Hierbij moet vooral gelet worden op snoeren en stekkers, en hun uitgangspunt op het apparaat.

11. Wanneer niet in gebruik

Als de eenheid een standby-functie heeft, blijft er in deze modus een kleine hoeveelheid stroom naar de apparatuur gaan. Haal het netsnoer van het apparaat uit het stopcontact als het apparaat lange tijd niet gebruikt wordt.

12. Abnormale geur

Als het apparaat een abnormale geur of rook afgeeft, zet het dan onmiddellijk uit en haal de stekker van de eenheid uit de wandcontactdoos. Neem onmiddellijk contact op met uw dealer.

13. Onderhoud

Voer zelf geen onderhoud aan het apparaat uit buiten wat er in deze handleiding beschreven wordt. U dient overig onderhoud aan deskundig onderhoudspersoneel over te laten.

14. Batterijen

Batterijen mogen niet aan buitensporige warmte (verwarmingsinstallaties, zon, etc.) worden blootgesteld of worden verbrand.

U dient de batterijen op een milieuverantwoorde manier

te verwijderen. Neem contact op met een plaatselijk recyclingbedrijf om afgedankte batterijen te recycleren.

Het recycleren van batterijen voorkomt het slijpen van zware metalen in vuilstortplaatsen, grondwater, oppervlaktewater of lucht.

15. Schade die reparatie vereist

Het apparaat moet in de volgende gevallen door bevoegd onderhoudspersoneel nagekeken worden:

- A. Het netsnoer of de stekker is beschadigd.
- B. Er zijn voorwerpen in het apparaat gevallen of er is vloeistof in gemorst.
- C. Het apparaat werd aan regen blootgesteld.
- D. Het apparaat lijkt niet normaal te functioneren of het prestatievermogen is aanzienlijk veranderd.
- E. Het apparaat is gevallen of de kast is beschadigd.

Veiligheidsnaleving

Dit product is ontworpen om aan de IEC 60065-standaard voor internationale elektrische veiligheid te voldoen.

Dit apparaat voldoet aan de vereisten van deel 15 van de FCC-regels. De werking voldoet aan de volgende twee voorwaarden:

- (1) Dit apparaat mag geen schadelijke storing veroorzaken en
- (2) dit apparaat moet bestand zijn tegen externe storingen, inclusief storingen die mogelijk een ongewenste werking tot gevolg hebben.

Inhoud

| | |
|---|--------------|
| veiligheidsrichtlijnen | NL-2 |
| Welkom | NL-3 |
| Installatie | NL-4 |
| Het plaatsen van het apparaat. | NL-4 |
| Stroom | NL-4 |
| De afstandsbediening en stekkeraansluitingen | NL-4 |
| Verbindingskabels | NL-4 |
| Video-aansluitingen maken | NL-6 |
| Audi-aansluitingen maken | NL-6 |
| De HDMI interface | NL-7 |
| Over HDMI | NL-7 |
| Aansluiten via HDMI | NL-7 |
| Probleemoplossingen voor HDMI | NL-7 |
| Schijven & bestandsformaten | NL-8 |
| Afspeelbare schijven | NL-8 |
| Afspeelbare bestanden | NL-8 |
| Regio codering | NL-8 |
| Netwerkaansluiting | NL-9 |
| USB-aansluiting | NL-9 |
| basis bediening | NL-10 |
| afstandsbediening | NL-11 |
| Bediening van de BDP100 | NL-12 |
| Geavanceerde bediening | NL-13 |
| Nuttige informatie | NL-14 |
| Apparaatmodus / Bronknoppen | NL-14 |
| Het bedienen van andere apparaten | NL-15 |
| Codeweergave via knippersignalen | NL-15 |
| geavanceerd gebruik | NL-16 |
| Schijfinformatie | NL-16 |
| Menu's | NL-16 |
| Soundtrack Selectie | NL-16 |
| Ondertitels | NL-16 |
| Bonusview & BD-Live | NL-17 |
| Bestanden afspelen | NL-18 |
| Geavanceerde bedieningsfuncties voor het afspelen | NL-19 |
| Instellingenmenu's | NL-20 |
| Problemen oplossen | NL-23 |
| audio & video outputformaten | NL-24 |
| Audio outputformaat | NL-24 |
| Video Output Resolutie | NL-25 |

Wij danken u hartelijk en feliciteren u met de aanschaf van uw Arcam FMJ Blu-ray DVD-speler.

Arcade heeft al meer dan drie decennia ervaring met de productie van gespecialiseerde hifi en Home Cinema producten van uitzonderlijke kwaliteit en de BDP100 - die Blu-ray discs, DVD's en Audio CD's kan afspelen - is het allernieuwste model van een grote serie prijswinnende Home Cinema apparatuur. Het ontwerp van de FMJ-serie is gebaseerd op de brede ervaring van Arcam, één van de meest gewaardeerde audiofirma's in de UK, en is gemaakt om u jaren van zorgeloos luisterplezier te kunnen bieden.

Deze handleiding is ontworpen om u alle informatie te geven die u nodig heeft om de Arcam BDP100 Blu-ray speler te installeren, aan te sluiten en te gebruiken. De met dit apparaat meegeleverde CR104 afstandsbediening wordt hierin ook beschreven. Gebruik de inhoudsopgave op deze pagina om de door u gewenste paragraaf te vinden.

Wij hopen dat u jarenlang zorgeloos zult genieten van uw FMJ Blu-ray speler. In het onwaarschijnlijke geval dat het systeem defect raakt of indien u meer informatie wilt ontvangen over Arcamproducten, dan zijn de dealers van ons netwerk u graag van dienst. U kunt ook meer informatie vinden op de Arcam website www.arcam.co.uk.

Het FMJ-ontwikkelingsteam

De CR104 aanpassen aan uw persoonlijke voorkeuren

| | |
|--|--------------|
| Macro's creëren | NL-27 |
| Volume doorbreken | NL-27 |
| Toetsen verplaatsen | NL-27 |
| Wisselen van Modus | NL-28 |
| Een specifieke apparaatmodus blokkeren/ deblokken | NL-28 |
| Modusknop IR doorbreken | NL-29 |
| De CR104 opnieuw instellen | NL-29 |
| Overzicht van commando's | NL-29 |
| Apparaatcodes | NL-29 |
| IR commando's | NL-30 |
| Specificaties | NL-31 |
| Radiostoring | NL-31 |
| Laserstraling | NL-31 |
| productgarantie | NL-35 |
| apparaatcodetabellen (tabellen met apparaatcodes) | 36 |

Welkom

Installatie

De BDP100 van Arcam biedt u eersteklas geluidskwaliteit voor Blu-ray schijven, DVD's en Compact Discs.

De BDP100 beschikt over de meest geavanceerde Delta-Sigma DAC (Digital-to-Analogue Converter) technologie, voor een geluidskwaliteit van de video- en audioschijven die de ware hifi-kenners zullen weten te waarderen.

De BDP100 wordt geleverd met de CR104 "universele" afstandsbediening, die eenvoudig te gebruiken is en tot acht audio-apparaten - zoals een versterker, televisie of persoonlijke videorecorder - kan besturen.

De hoogwaardige BDP100 Blu-ray speler levert topprestaties en is ontworpen om uw films en muziek helemaal tot leven te brengen.

Het plaatsen van het apparaat.

- Plaats de Blu-ray speler op een vlakke, stevige ondergrond, vermijd direct zonlicht en vocht- en warmtebronnen.
- Plaats de Blu-ray speler niet bovenop een versterker of andere warmtebron.
- Plaats de Blu-ray speler niet in een besloten omgeving zoals een boekenkast of een afgesloten kast, tenzij er een goede ventilatie is. De Blu-ray speler is zo ontworpen, dat hij bij normaal gebruik warm wordt.
- Plaats geen ander element of voorwerp op de Blu-ray speler, omdat dit de luchtcirculatie rondom het apparaat kan verstoren, waardoor de Blu-ray speler oververhit kan raken.
- Zorg ervoor dat de ontvanger voor de afstandsbediening (naast de display op het frontpaneel) niet geblokkeerd wordt, anders zal de afstandsbediening niet functioneren.
- Installeer geen platenspeler op het apparaat. Platenspelers zijn zeer gevoelig voor het geluid dat wordt geproduceerd door apparaten die op het lichtnet zijn aangesloten en dit vertaalt zich in achtergrondgeruis als de platenspeler te dichtbij staat.

Stroom

De versterker is uitgerust met een gegoten netstekker. Controleer of de stekker past in uw stopcontact - indien u een andere stekker nodig heeft, dient u contact op te nemen met uw Arcam-dealer.

Neem onmiddellijk contact op met uw Arcam-dealer als de voedingsspanning of netstekker bij u anders is.

Steek het IEC-stekkereinde van het netsnoer in de opening aan de achterkant van de Blu-ray speler en controleer of deze stevig vast zit. Steek het andere uiteinde van de kabel in uw stopcontact en zet zonodig het stopcontact aan.

De afstandsbediening en stekkeraansluitingen

De **REMOTE IN** aansluiting kan worden gebruikt om RC5 codes (zie lijst op pagina NL-30) door te geven aan de BDP100 als deze in een positie of in een systeem is geplaatst waar het niet mogelijk is om infrarood te gebruiken. Indien nodig kunt u contact opnemen met uw dealer voor aanvullende informatie.

De **TRIGGERINGANG** kan gebruikt worden om de stand-by stand van de BDP100 aan- of uit te zetten. Door de triggeringang van uw Arcam versterker (of ieder ander compatibel apparaat) aan te sluiten, zal de BDP100 automatisch uit de standby-stand komen zodra de versterker aan wordt gezet en terugkeren naar standby zodra de versterker weer uit wordt gezet. Voor meer informatie dient u de handleiding van uw versterker te raadplegen.

Voor de afstandsbediening is een mono jackplug van 3,5 mm nodig met actieve punt en gearde mof. De signalen van de afstandsbediening moeten in een RC5-formaat gemoduleerd zijn (bij 36kHz), met een voltage niveau tussen de 5V en de 12V.

Bij normaal gebruik hoeft u deze uitgangen nergens op aan te sluiten.

De **RS232** aansluiting is bedoeld voor optimale aansluiting op een Home Automation Systeem of een computer. Er zijn verschillende systemen van derden verkrijgbaar die u met behulp van aanraakschermen en een uitgebreide controle bieden over al uw amusementsapparatuur. Neem voor meer informatie contact op met uw dealer of installateur. De technische details van de afstandsbediening zijn bij Arcam op aanvraag verkrijgbaar (e-mail support@arcam.co.uk).

Verbindingskabels

Wij raden u aan om afgeschermd kabels van hoge kwaliteit te gebruiken die speciaal voor dit doel ontwikkeld zijn. Andere kabels hebben andere impedantie-eigenschappen die de prestaties van uw systeem zullen verminderen (gebruik bijvoorbeeld geen videokabels om audiosignalen door te geven). Alle kabels moeten zo kort mogelijk gehouden worden.

Het is een goede gewoonte om ervoor te zorgen dat u bij het installeren van uw apparatuur het netsnoer zo ver mogelijk verwijderd houdt van uw audiokabels. Dit kan namelijk ongewenst geruis in de audiosignalen tot gevolg hebben.

Stroomaansluiting

Sluit hier de correcte netsnoerkabel op aan.

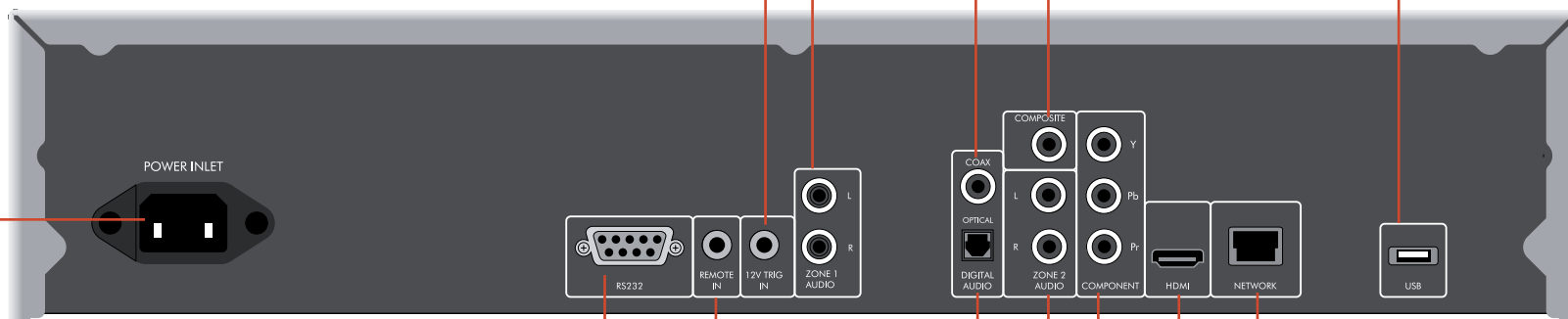

Analoge audio-uitgang

Sluit deze uitgangen aan op de CD-aansluiting (of een andere lijningang) van uw versterker met behulp van geschikte, hoogwaardige aansluitkabels. Zorg ervoor dat de linker- en de rechter audio-uitgang van de Blu-ray speler aangesloten zijn op dezelfde linker-en rechter uitgangen van uw versterker.

12V triggeringang

Dankzij deze aansluiting kan de BDP100 met behulp van een versterker (of een ander AV-apparaat) met een 12V TRIG OUT functie, in en uit de standby-stand geschakeld worden. Zie pagina NL-4.

Coaxiale digitale uitgang.

Gebruik deze aansluiting als u een AV ontvanger gebruikt met een coaxiale, digitale aansluiting. Gebruik voor de aansluiting op de digitale uitgang een geschikte, 75Ω, afgeschermd kabel.

PAS OP: Sluit de digitale uitgang nooit aan op een conventionele audio-aansluiting.

Composiet video-uitgang

Sluit deze uitgang aan op uw display als de display geen andere type aansluitingen ondersteunt.

USB-aansluiting

Steek hier uw USB flash geheugenapparatuur in. Het USB-geheugen kan gebruikt worden om gedownloade items op te slaan. De BDP100 kan ook sommige digitale bestanden afspelen die op USB-geheugendrives staan (zie pagina NL-8).

RS232

Dankzij deze aansluiting kunt u de afstandsbediening van een ander Home Automation Systeem of van een andere computer gebruiken. Zie pagina NL-4 voor meer informatie.

Afstandsbediening aan

Hierdoor kunnen de signalen van de afstandsbediening door de BDP100 ontvangen worden wanneer de sensor van de afstandsbediening is bedekt (of op ander wijze niet 'zichtbaar' is voor de afstandsbediening). Zie pagina NL-4 voor meer informatie.

Optische digitale uitgang

Gebruik deze aansluiting als u een AV ontvanger gebruikt met een optische, digitale audio-uitgang.

Zone 2 audio-uitgang

Gebruik deze analoge uitgang om audio in Zone 2 te kunnen gebruiken. Deze kan ook gebruikt worden om opnameapparatuur of een versterker voor een koptelefoon aan te sluiten.

Component video-uitgang

Als uw display niet geschikt is voor HDMI maar wel een component-uitgang heeft, dan kunt u deze op de video-uitgang aansluiten.

Netwerkaansluiting

Sluit deze stekker met behulp van een Ethernet patchkabel aan op een poort van uw netwerk-router (zie pagina NL-9). Dankzij een internetverbinding heeft u toegang tot interactieve content voor BD-Live schijven (zie voor de installatiedetails "Netwerk" op pagina NL-22).

HDMI digitale video-uitgang

Sluit voor de allerbeste video- en audio-aansluiting deze uitgang aan op uw display of AV-ontvanger (indien beschikbaar) (zie pagina NL-7 voor de details).

Video-aansluitingen maken.

Om de beelden van uw Blu-ray speler te kunnen zien, moet u één van de video-uitgangen aansluiten op uw display (TV, monitor, projector enz.) of op uw AV-ontvanger (zoals de Arcam AVR600).

De BDP100 heeft drie video-uitgangen, die hieronder worden beschreven. U hoeft slechts één van de type video's uit de lijst te kiezen. Kies een type dat compatibel is met uw displayapparaat of AV-ontvanger. Als uw apparatuur geen enkele van de bovenstaande type aansluitingen accepteert, dan kunt u deze niet direct gebruiken met de BDP100 en heeft u waarschijnlijk een videoconverter nodig. Neem in dit geval voor verdere hulp contact op met uw dealer.

Waarschijnlijk kunnen er AV-ontvangers of ander videoapparatuur tussen de BDP100 en uw displayapparaat geschakeld worden. Controleer of alle apparaten die u gaat gebruiken hetzelfde videosignaal gebruiken als het signaal dat u wilt gaan gebruiken. Zie voor de aansluiting van AV-apparaten de handleiding van de desbetreffende toestellen.



HDMI DIGITALE VIDEO

De HDMI connector zorgt voor niet-gecomprimeerde digitale video- en audiotransmissie tussen de BDP100 en het displayapparaat, met de allerhoogste kwaliteit output. Over het algemeen is dit ook het makkelijkste type aansluiting om te configureren.

Op deze video-aansluiting te gebruiken heeft u een HDMI of HDMI/DVI kabel nodig tussen de BDP100 en uw displayapparaat of ontvanger. Zie pagina NL-7 voor meer informatie.

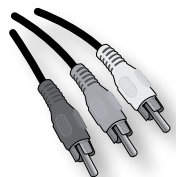

COMPONENT VIDEO

Gebruik drie 75Ω phonokabels om de Y, Pb en Pr uitgangen van de Blu-ray speler op de Y, Pb en Pr uitgangen van het displayapparaat aan te sluiten. Controleer of de kabels geschikt zijn voor videogebruik en dat ze ongeveer dezelfde lengte hebben.

Als uw televisie een progressief gescand (de-interlaced) videosignaal kan ontvangen, dan wilt u misschien de progressieve video-uitgang van de BDP100 gebruiken. Indien u er niet zeker van bent dat uw displayapparaat progressieve video kan ontvangen, raadpleeg dan uw handleiding of uw dealer.

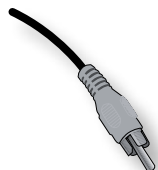

COMPOSITIE VIDEO

Als uw displayapparaat alleen een composite aansluiting heeft (soms ook wel CVBS of gewoon 'video' genoemd), sluit deze dan aan op de COMPOSITIE video-uitgang van de Blu-ray speler met behulp van een 75Ω phonokabel die geschikt is voor videogebruik. Let erop dat de weergave van een composietvideo-aansluiting de laagste kwaliteit biedt; als uw displayapparaat andere video-aansluitingen bezit, dan adviseren wij u om die te gebruiken.

Audi-aansluitingen maken.

De BDP100 biedt een aantal alternatieve manieren om audio aan te sluiten. De te gebruiken aansluiting is afhankelijk van de rest van uw systeem; kies het type dat het meest geschikt is voor uw versterker.

Als u naar audio wilt luisteren via... ...dan raden wij u het volgende aan:

■ Uw televisie

Hoe u via uw televisie naar audio luistert is afhankelijk van de uitgangen van uw TV en uw video-aansluiting:

- HDMI: Indien u een HDMI-aansluiting gebruikt (geen DVI) dan zal deze zowel audio- als videosignalen overdragen. Er is dan geen extra aansluiting nodig.
- Digitale Audio (Coaxiaal of Optisch): Als uw TV digitale **audio-aansluitingen heeft voor Coaxiale of optische verbindingen, sluit dan de juiste digitale audiokabel aan tussen de TV-aansluiting en de correcte digitale uitgang van de BDP100. Maak geen verbinding tussen de BDP100 en de digitale audio-uitgang van de TV.**
- Stereo phono: Als uw TV phono-aansluitingen heeft, volg dan de onderstaande instructies voor een stereo versterker.

■ Uw stereo versterker

Als u via uw stereo versterker naar audio van uw speler wilt luisteren, gebruik dan de analoge stereo-uitgangen. Deze uitgangen zorgen voor een stereo down-mix van het bronmateriaal.

Gebruik een stereo phonokabel van voldoende lengte en sluit de uitgangen waarop zone 1 audio staat, aan op de linker- en respectievelijk rechteraansluiting voor DVD of CD op uw versterker.

■ Uw surround-sound ontvanger

Sluit de HDMI uitgang aan op uw ontvanger (voor audio en video), indien de ontvanger geschikt is voor audio via HDMI. De HDMI-verbinding ondersteunt alle mogelijke audio-formaten, met inbegrip van Dolby True HD, DTS Master Audio en multikanaal PCM.

Als uw ontvanger geen HDMI audio kan ontvangen, sluit dan één van de digitale audio-aansluitingen (optisch of coaxiaal) aan op de 'Blu-ray', 'BD' of 'DVD' uitgang van uw ontvanger. Deze digitale signalen geven PCM, Dolby Digital, DTS of MPEG multikanaal audio door, afhankelijk van het bronmateriaal. De BDP100 kan ook worden ingesteld om alle audio te hercoderen naar DTS ("Bistream Mixed") (zie "Audio" voor pagina NL-21). Deze optie biedt de beste surround kwaliteit voor digitale audio-aansluitingen.

Misschien wilt u ook de analoge stereo audio-uitgangen op de CD-aansluiting van uw ontvanger aansluiten, om naar CD's te kunnen luisteren. Hiermee wordt het audiofiele, digitale-naar-analoge schakelsysteem van de BDP100 geactiveerd, voor de allerbeste geluidskwaliteit.

Hiervoor worden 2 video-aansluitingen tegelijkertijd gebruikt.

Het is mogelijk om twee video-aansluitingen tegelijkertijd te gebruiken (bijvoorbeeld om een aansluiting naar een tweede vertrek of display te zenden) Als u dit wilt doen, lees dan de volgende informatie:

- De composietvideo-uitgang is altijd actief
De interlaced signalen gaan altijd door deze uitgang
- De component video-uitgang is altijd actief.
Deze kan ingesteld worden om zowel interlaced als progressieve scan-signalen door te geven.
- De HDMI is alleen actief als de BDP100 een compatibele display heeft gedetecteerd. Deze kan worden ingesteld om zowel interlaced als progressieve-scan of hoge definitie signalen te verzenden.

De HDMI interface

Indien u beschikt over een monitor of een display met HDMI- of DVI-aansluiting, dan kunt u deze met behulp van een HDMI-kabel aansluiten op de BDP100. De HDMI-connector verstuurd ongecomprimeerde digitale video- en audiosignalen.

Over HDMI

HDMI (High Definition Multimedia Interface) ondersteunt zowel video als audio via een enkele digitale verbinding, voor gebruik in combinatie met Blu-ray spelers, digitale TV, set-top boxen en andere AV-apparaten. HDMI werd ontwikkeld om de technologieën van High-bandwidth Digital Content Protection (HDCP) en de Digital Visual Interface (DVI) in één enkele specificatie te kunnen combineren, plus het verzenden van digitale audio-informatie; HDCP wordt gebruikt om digitale gegevens te beschermen die naar DVI-compatibele systemen worden verzonden.

HDMI is in staat om standaard of hoge-definitie video te ondersteunen, in combinatie met stereo of multikanaal surround audio. De kenmerken van HDMI zijn onder andere ongecomprimeerde video, één enkele aansluiting (in plaats van meerdere kabels en stekkers), en communicatie tussen de AV-bron en de AV-apparaten.

Aansluiten via HDMI

Gebruik een HDMI-kabel om de HDMI-aansluiting op deze speler te verbinden met een HDMI-aansluiting op een compatibel displayapparaat of ontvanger. De pijl op de connector van de verbindingkabel moet zich aan de bovenkant bevinden, zodat de connector op de juiste manier op de BDP100 aangesloten wordt. Als de videoresolutie van de BDP100 ingesteld staat op 'HDMI Auto', dan zal de BDP100 de videosignalen automatisch aanpassen zodat ze overeenkomen met de eigenschappen van het aangesloten HDMI-apparaat.

OPMERKING: Een HDMI-aansluiting kan alleen tot stand komen met componenten die HDMI of DVI ondersteunen en compatibel zijn met zowel DVI als HDCP. Let erop dat, als u ervoor kiest om een DVI-apparaat aan te sluiten, u een adapter nodig zult hebben (HDMI naar DVI). Een DVI/HDCP aansluiting ondersteunt echter geen audiosignalen.

Mocht u meer informatie willen over de mogelijkheden om uw BDP100 aan te sluiten op uw displayapparaat met een DVI/HDMI aansluiting, neem dan contact op met uw Acram dealer.

Probleemoplossingen voor HDMI

Videoproblemen

Geen video (leeg scherm)

- Kijk of de HDMI-kabel aan beide zijden goed is bevestigd. Als er gebruik wordt gemaakt van een A/V ontvanger met HDMI, probeer dan om de BDP100 direct aan te sluiten op het displayapparaat, om zodoende vast te kunnen stellen waar het probleem ligt.
- Controleer of het displayapparaat ingesteld is om HDMI-gegevens te kunnen ontvangen (bijv. het apparaat staat niet op een ander videosignaal ingesteld).
- Controleer of de HDMI-aansluiting van de ontvanger en/of het displayapparaat aanstaat. Raadpleeg de gebruiksaanwijzing van het aangesloten apparaat om te zien hoe u dit moet doen.
- Gebruik een ander video-apparaat (bijvoorbeeld aangesloten via de composietvideo uitgang) en controleer deze video-uitgang.
- Raadpleeg de handleiding van het displayapparaat om u ervan te verzekeren dat het apparaat de door de BDP100 uitgezonden signalen kan verwerken. De BDP100 ondersteunt het volgende:

| | |
|-------------------------------------|--------------|
| 720 x 480p (NTSC progressieve scan) | 1280 x 720p |
| 720(1440) x 480i (NTSC interlaced) | 1920 x 1080i |
| 720 x 576p (PAL progressive scan) | 1920 x 1080p |
| 720(1440) x 576i (PAL interlaced) | |

Ten minste één van deze standaards moet door het aangesloten apparaat ondersteund worden om met de BDP100 te kunnen functioneren.

Geen video (willekeurig geluid)

Er zal willekeurig geluid te horen zijn als het content-beschermende algoritme het aangesloten apparaat niet herkent. Dit zal bijvoorbeeld gebeuren als een DVI-apparaat dat geen HDCP ondersteunt (zoals bijvoorbeeld een computer monitor), aangesloten wordt op de BDP100.

Om te proberen dit probleem te isoleren, verwijdert u alle schijven uit de BDP100 en zet u daarna de BDP100 en het aangesloten displayapparaat uit. Zet dan het displayapparaat aan en zet vervolgens de BDP100 aan - nu moet het stilstaande logo van de BDP100 op het displayapparaat te zien zijn.. Indien dit niet het geval is, controleer dan de bovenstaande punten die betrekking hebben op een leeg scherm.

Als het geluid te horen is op het moment dat er een schijf (Blur-ray/DVD) wordt afgespeeld die tegen kopiëren beschermd is, dan ligt het probleem bij de authenticatie van de schijf. Neem in dit geval voor meer informatie contact op met uw dealer.

Audioproblemen

Het type audio dat door de HDMI-connector wordt ondersteund is afhankelijk van de configuratie van de BDP100 (zie "Audio" op pagina NL-21). Kies een instelling die overeenkomt met de capaciteiten van uw audiosysteem. Let erop dat pure DVI-apparaten (voor de aansluiting hiervan is een HDMI- of DVI-convertoorkabel nodig) via deze aansluiting geen audio ondersteunen.

Schijven & bestandsformaten

Afspielbare schijven

Deze speler ondersteunt de volgende schijftypes:



Blu-ray Schijven:



DVD-Video's



DVD-R



DVD-RW



CD-Audio



CD-R



CD-RW

OPMERKING

- Alleen BD-RE/-R, DVD-R/-RW en CD-R/-RW schijven die met UDF of ISO9660 formaat opgenomen zijn kunnen worden afgespeeld.
- Dit apparaat ondersteunt Ver 2.0 BD-ROM, Ver 3.0 BD-RE en Ver 2.0 BD-R.
- Onafgewerkte BD-RE/-R, DVD-R/-RW en CD-R/-RW schijven kunnen niet worden afgespeeld.
- Sommige 8 cm BD-RE's/8 cm BD-R's kunnen niet op dit apparaat worden afgespeeld.
- Als er een BD-Java titel wordt afgespeeld, kan het laden iets langer duren dan voor een normale titel, en sommige functies kunnen wat langzamer werken.
- Als een Audio CD wordt afgespeeld die is opgenomen met DTS-ES of Dolby Digital EX, kan er geruis te horen zijn.

Niet-afspielbare schijven

Alle schijftypes die hierboven niet staan vermeld, worden niet door de BDP100 ondersteund. Probeer nooit om een niet-ondersteunde schijf af te spelen.

Sommige BD-RE/BD-R, DVD-RW's/DVD-Rs or CD-R's/CDRW's kunnen niet worden afgespeeld omdat de schijf onvoldoende is afgewerkt, vanwege slechte opnamekwaliteit of slechte staat van de schijf zelf, niet-compatibele kenmerken van het opname-apparaat of software autorisatie, enz. Probeer om de schijf op een lagere snelheid op te nemen of probeer een ander soort media.

Raadpleeg voor meer informatie de gebruiksaanwijzing of de software die met uw opname-apparatuur is meegeleverd.

OPMERKING

- Tekens kunnen niet worden getoond, met uitzondering van "A~Z", "a~z", "0~9" en " - "
- Dit apparaat ondersteunt multisessie schijven. Bij sommige multisessie schijven kan het lang duren voordat ze worden geladen en anderen kunnen mogelijk helemaal niet geladen worden.

Afspielbare bestanden

Deze speler ondersteunt de volgende bestandstypes:

- MP3 ("mp3")**
Bemonsteringsfrequentie: 44,1kHz~48kHz
Bitsnelheid: Tot 320kbps.
ID3 tags worden niet ondersteund.
MP3i en MP3 Pro worden niet ondersteund.
- WMA ("wma")**
Bemonsteringsfrequentie: 44,1kHz~48kHz
Bitsnelheid: Tot 320kbps.
WMA tags worden niet ondersteund.
- AAC ("m4a")**
Bemonsteringsfrequentie: 44,1kHz~48kHz
Bitsnelheid: Tot 320kbps.
AAC tags worden niet ondersteund.
- JPEG ("jpg, jpeg")**
Maximale resolutie: 4,272x2,848 pixels.
Beelden in JPEG formaat die opgeslagen zijn in een progressief formaat kunnen niet worden afgespeeld.
- AVI ("avi")**
Afspeelbare codec: Xvid
Maximale afmetingen van het beeld: 1920 x 1080@30 fps
- WMV ("wmv")**
Afspeelbare codec: WMV9
Maximale afmetingen van het beeld: 1920 x 1080@30 fps

- Bij sommige bestanden kan het zijn dat bepaalde functies tijdens het afspelen niet werken.
- Het is mogelijk dat sommige bestanden niet afgespeeld kunnen worden, ook al hebben ze de juiste extensie voor deze speler.
- Bestanden die door DRM (Digital Rights Management) beschermd zijn, kunnen niet worden afgespeeld.

Regio codering

Alle Blu-ray spelers en Blu-ray of DVD-video schijven hebben regiocodes, afhankelijk van de regio waarin zij worden verkocht. Als de regiocodes niet overeenkomen, zal de schijf niet afgespeeld worden.

| Regiocode van Blu-ray schijven | Gebied |
|--------------------------------|---|
| A | Noord-Amerika, Midden-Amerika, Zuid-Amerika, Korea, Japan, Taiwan, Hong Kong en Zuid-Oost Azië. |
| B | Europa, Groenland, de Franse gebieden, Midden-Oosten, Afrika, Australië en Nieuw-Zeeland |
| C | India, China, Rusland, Centraal- en Zuid-Azië |
| A + B + C | Alle gebieden |

| DVD regiocode | Gebied |
|---------------|--|
| 1 | Noord-Amerika |
| 2 | Europa, Japan, Midden-Oosten, Egypte, Zuid-Afrika, Groenland |
| 3 | Taiwan, Korea, de Filipijnen, Indonesië, Hong Kong |
| 4 | Mexico, Zuid-Amerika, Midden-Amerika, Australië, Nieuw-Zeeland, de eilanden in de Stille Oceaan, de Caraïben |
| 5 | Rusland, Oost-Europa, India, het grootste deel van Afrika, Noord Korea, Mongolië |
| 6 | China |
| Allen | Alle gebieden |

Symbolen die aangeven dat de schijf in Noord-Amerika afgespeeld kan worden:

Blu-ray Schijven:



DVD's



Symbolen die aangeven dat de schijf in Europa afgespeeld kan worden:

Blu-ray Schijven:



DVD's



Netwerkaansluiting

Met BD-live schijven kunt u extra content van het internet downloaden. Om te kunnen profiteren van online content dient u de Netwerkstekker van de BDP100 aan te sluiten op uw router met behulp van een Ethernet patchkabel (verkrijgbaar bij een computerzaak).

Een lokaal netwerk met internetverbinding is noodzakelijk. Als u geen verbinding maakt met het internet via een router (bijv. door een directe aansluiting op een computer), neem dat contact op met uw internetprovider of een IT-professional voor het opzetten van een thuisnetwerk.

OPMERKING

- Als de speler aanstaat terwijl er geen netwerk is geconfigureerd, dan zal er op het scherm een pop-up boodschap verschijnen met een optie om op de **RODE** knop van de afstandsbediening te drukken om toegang te krijgen tot de netwerkinstellingen. Als u op de **RODE** knop drukt heeft u direct toegang tot het menu Netwerkinstellingen. Zie pagina NL-22 voor de details.
- Vergeet niet om op **SHIFT** te drukken, gevolgd door **SETUP**, om de rode knop te kunnen gebruiken.

USB-aansluiting

USB-geheugenapparaten (flash drives) kunnen gebruikt worden voor het afspelen van media en zijn nodig voor de opslag of het downloaden van BD-live content. Om gebruik te kunnen maken van BD-live content, worden de volgende specificaties aanbevolen:

- Capaciteit 2GB
- FAT32 Geformateerd
- USB2.0 high speed (480Mbps)

Sluit het USB-apparaat aan op de USB-uitgang aan de achterzijde van het apparaat.

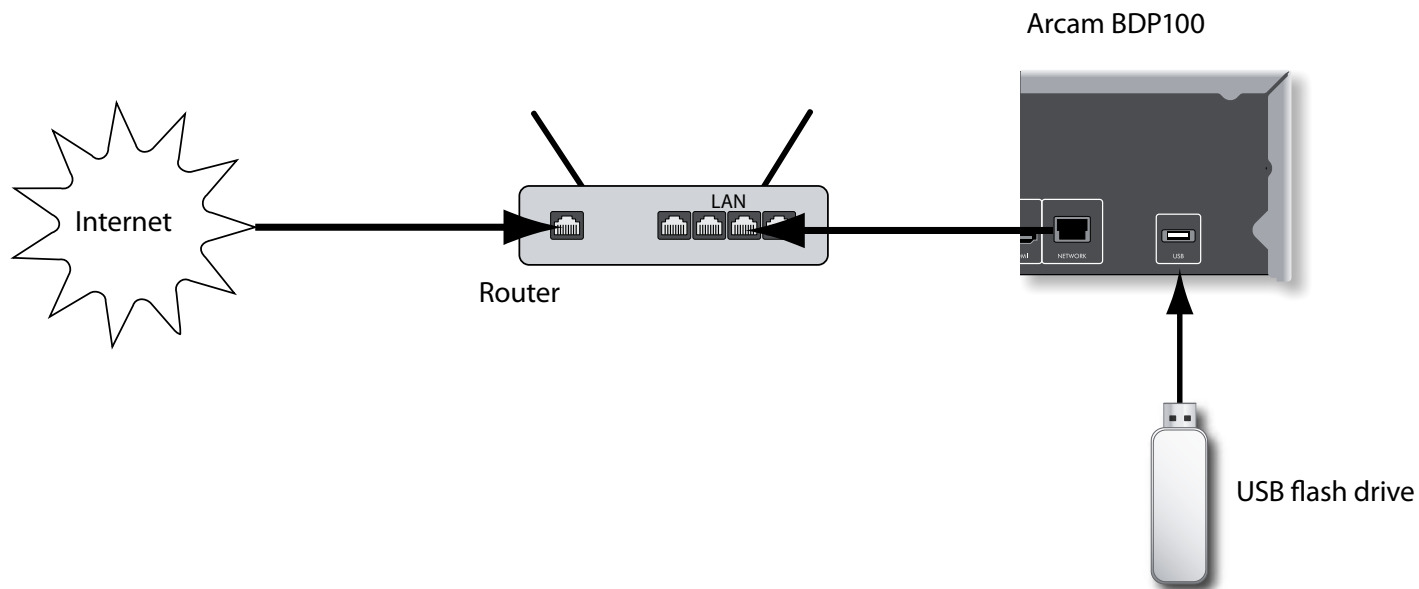

basis bediening



Inleiding

In "Basisgebruik" wordt uitgelegd hoe u een Blu-ray schijf (BD), DVD, CD of ander type schijf af kunt spelen. Let erop dat het misschien nodig is om uw speler correct te configureren voor uw systeem, voordat er optimaal - of zelfs ook maar iets - afgespeeld kan worden. De configuratie van de speler staat beschreven aan het begin van pagina NL-20.

Meer gespecialiseerde opties - zoals afspeelmodi en het programmeren van sprongen en af te spelen scènes - worden beschreven in het onderdeel "geavanceerd gebruik", verderop in deze handleiding.

Aanzetten van het apparaat

Druk op de AAN/UIT (POWER) knop van het apparaat. Het LED-indicatielampje is groen verlicht als het apparaat aanstaat en rood in de standby-stand. De afstandsbediening wordt gebruikt om in en uit de standby-stand te schakelen. Als de AAN/UIT knop wordt ingedrukt (of als de stroom uitvalt) terwijl het apparaat in de standby stand staat, zal het opnieuw in de standby-stand zijn als er weer stroom is.

Let erop dat de sensor van de afstandsbediening zich aan de rechterkant van het display-venster bevindt. Blokkeer de sensor niet, want dan zal de afstandsbediening niet werken.

Een schijf laden

Druk op **■/▲** op het frontpaneel (of **▲** op de afstandsbediening) en plaats de schijf in de schijflade, met de af te spelen kant naar beneden (sommige schijven zijn dubbelzijdig, in dat geval moet de kant waar 'A' op staat naar boven wijzen om de A-kant af te spelen).

Druk op **■/▲** op het frontpaneel om de schijflade te sluiten. De schijf zal na een paar seconden geladen worden.

Een schijf afspelen

Als de schijflade eenmaal dicht is, kan het nog even duren voordat de schijf wordt geladen. Als de 'Optical Disc Autoplay' instelling op 'Aan' staat (standaard instelling), zal het afspelen automatisch starten. (Zie voor de details "Systeem" voor pagina NL-22)

Als Autoplay niet aanstaat, dan zal het hoofdmenu van de speler op uw TV verschijnen. Gebruik de cursortoetsen om de schijf te selecteren en druk dan op **OK** om het afspelen te starten.

Bij sommige titels wordt aan het begin een menu getoond. Selecteer met behulp van de cursor de menukeuze "Afspelen" (of iets dergelijks) en druk daarna op **OK** om het afspelen te starten.

Druk voor schijven die niet automatisch worden afgespeeld op **▶/||** op het frontpaneel of op **▶** op de afstandsbediening.

Versneld afspelen

Druk op **▶▶** of **◀◀** op het frontpaneel of op de afstandsbediening om snel voor- en achteruit te spoelen. De volgende snelheden voor versneld afspelen zijn beschikbaar: x2, x4, x8, x16, x32, x64, en x128 (afhankelijk van het schijftype). Druk herhaaldelijk op de knop om door de verschillende snelheden te scrollen. Om terug te keren naar de normale afspeelsnelheid drukt u op **PLAY (AFSPELEN)**.

Hoofdstukken/nummers overslaan

Om hoofdstukken over te slaan (of nummers op een CD), drukt u op **▶** of op **◀**.

Als u terugspoelt, brengt de eerste druk op de knop u weer terug naar het begin van het huidige hoofdstuk. Nog een druk op de knop brengt u terug naar het begin van het vorige hoofdstuk.

Afspelen op pauze zetten

Druk op **▶/||** op het frontpaneel of op **||** op de afstandsbediening om het afspelen op pauze te zetten. Om verder te gaan met het afspelen drukt u op **▶/||** op het frontpaneel of op **▶** op de afstandsbediening.

Afspelen stopzetten

Druk op de **■/▲** knop op het frontpaneel of **■** op de afstandsbediening om het afspelen te stoppen.

Als u een BD/DVD afspeelt, dan zorgt een druk op de **■** knop voor een "hervatte stop". Indien u nu op **▶** drukt, dan zal het afspelen weer verder gaan vanaf het punt waarop de schijf werd gestopt.

OPMERKING

Als u op een knop drukt en het apparaat weigert om de opdracht uit te voeren, dan ziet u **⊗** op het TV-scherm.

Het kan gebeuren dat sommige opdrachten niet worden geaccepteerd, zelfs als **⊗** niet op het scherm verschijnt.

Ongeldige opdrachten kunnen zoals verwacht optreden indien:

- De regiocodes van het apparaat verschillen van die van de schijf en afspelen niet mogelijk is.
- De optie ouderlijk toezicht is ingeschakeld om de opdracht te blokkeren. (Raadpleeg voor meer informatie pagina NL-21.)
- de functies en werking van BD/DVD Video's kunnen verschillen van hetgeen er in deze gebruiksaanwijzing staat en sommige handelingen kunnen verboden zijn, afhankelijk van de instellingen van de fabrikant van de schijf.

Indien u op **■/▲** op het frontpaneel drukt of twee keer op **■** op de afstandsbediening, dan is dat een 'complete stop' en zal het afspelen weer opnieuw beginnen vanaf het begin van de schijf.

afstandsbediening

De BDP100 wordt geleverd met de universele afstandsbediening CR104.

Gebruik van de afstandsbediening

Houd rekening met het volgende als u de afstandsbediening gebruikt:

- Zorg ervoor dat er zich geen obstakels bevinden tussen de afstandsbediening en de sensor op het frontpaneel. De afstandsbediening heeft een bereik van ongeveer 7 meter. (Als de sensor van de afstandsbediening bedekt is, dan kunt u de aansluiting voor de ontvangst van IR afstandsbedieningssignalen op het achterpaneel gebruiken. Raadpleeg uw dealer voor aanvullend informatie)
- De afstandsbediening kan onbetrouwbaar worden als er sterk zonlicht of fluorescent licht op de sensor van de afstandsbediening schijnt.
- Vervang de batterijen zodra u merkt dat de afstandsbediening niet meer zo goed reageert.

De batterijen in de afstandsbediening plaatsen

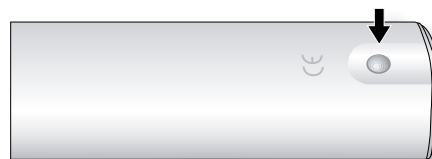

- 1 Open het batterijvakje door op de knop op de achterkant van de afstandsbediening te drukken.

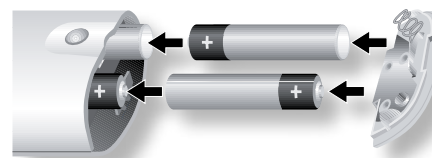

- 2 Plaats vier 'AAA' batterijen in het batterijvakje - twee in de richting van de bovenkant van het apparaat en twee naar beneden gericht, zoals afgebeeld in het diagram.
- 3 Plaats het uiteinde van het afdekplaatje op de plastic uitsparing in de afstandsbediening. Dit werkt als een scharnier en u kunt nu het andere einde van de afdekplaat stevig met een klik op zijn plaats drukken.

Opmerking over de batterijen:

- Onjuist gebruik van batterijen kan leiden tot lek- en explosiegevaar
- Gebruik geen oude en nieuwe batterijen door elkaar.
- Gebruik alleen identieke batterijen met elkaar – zelfs al zien verschillende batterijen er hetzelfde uit, ze kunnen toch verschillende voltages hebben.
- Zorg ervoor dat de (+) en de min (-) uiteinden van iedere batterij overeenkomen met de aanwijzingen in het batterijvak.
- Verwijder de batterijen uit apparaten die u langer dan een maand niet gaat gebruiken.
- Raadpleeg voordat u uw gebruikte batterijen weggooit de lokale regelgeving of de overheidsvoorschriften die in uw regio van kracht zijn.

Bediening van de BDP100

De CR104 is een geavanceerde 'universele' afstandsbediening die tot acht apparaten kan bedienen - met inbegrip van de BDP100. Het is een 'lerende' afstandsbediening en kan bijna iedere functie van een bestaande -voor één apparaat bestemde- afstandsbediening kopiëren. U kunt de CR104 ook programmeren om een aantal verschillende, achtereenvolgende commando's ('macros') uit te voeren met één enkele druk op de knop.

Selecteer eerst de knop 'source'

Vergeet niet om eerst een bronknop te selecteren **voordat** u op de commandoknoppen drukt - de commando's kunnen verschillen, afhankelijk van de geselecteerde bron.

Om de BDP100 met de afstandsbediening te bedienen, moet u eerst de **BD** bronknop indrukken.



DISP (display)

Druk hierop om door de helderheidsopties van de frontpaneeldisplay te scrollen.

Bonselectie en instellen van de afstandsbediening

| | |
|--------------------------|---|
| BD (BLU-RAY DISC) | Blu-ray aansluiting/Blu-ray bediening |
| SAT | Satelliet decoder aansluiting/SAT bediening |
| AV | Televisie (geluid) aansluiting/AV bediening |
| TUN | Radio-ontvanger aansluiting/TUN bediening |
| AMP | Arcam versterker |
| PVR | Persoonlijke Video Recorder aansluiting/bediening |
| VCR | Video Cassette Recorder aansluiting/bediening |
| CD | CD-speler uitgang/CD bediening |

Druk op de desbetreffende knop om de aansluiting te selecteren en configureer de afstandsbediening opnieuw.

Druk op de knop en houd deze ingedrukt tot het aan/uit LED-lampje één keer knippert, als u de afstandsbediening wilt herconfigureren zonder de aansluiting te veranderen.

Navigatieknoppen

Met de pijltoetsen kunt u door de instellingen- en schijfmenu's van de BDP100 bladeren.

Bevestig uw selectie door op **OK** te drukken.

MODE

Deze knop activeert de Picture-in-picture secundaire videofunctie, indien deze beschikbaar is.

MUTE

Druk één keer op mute om het geluid van een Arcam versterker te dempen. Druk nogmaals (of gebruik +/- volume) om dit ongedaan te maken.

VOLUME +/-

Regelt het volume van een compatibele versterker.

OPEN

Opent en sluit de schijflade

SETUP (instellingen)

Druk op **SETUP** om toegang te krijgen tot het instellingenmenu van het systeem.

Aan/Standby

Met deze functie kan de BDP100 in en uit de standby-stand geschakeld worden.

Numerieke toetsen

Te gebruiken voor het invoeren van gegevens. Bieden ook een directe toegang tot de individuele nummers op de audio-CD's

RND

Zet het willekeurige afspelen (shuffle) van hoofdstukken/nummers aan en uit

Druk op **SHIFT** gevolgd door **RND** om door de opties herhaald afspelen te bladeren (hoofdstuk, titel, schijf, enz.)

STATUS

Toont de display met schijfinformatie

Druk op **SHIFT** gevolgd door **STATUS** om de 24p modus te activeren of deactiveren (alleen voor ondersteunde schijven en TV's)

MENU:

Dit activeert het 'pop-up' menu van de Blu-ray speler of het menu van de DVD-schijf.

RTN

Gaat naar het vorige menu.



Druk om terug te gaan naar het vorige nummer op (◀), of om vooruit te gaan naar het volgende nummer (▶).

Afspelen

Pauze (⏸), Play (▶) en Stop (■). Bij **SHIFT**+ Pauze wordt er langzaam afgespeeld.

Geavanceerde bediening

Deze knoppen staan op de volgende pagina beschreven.

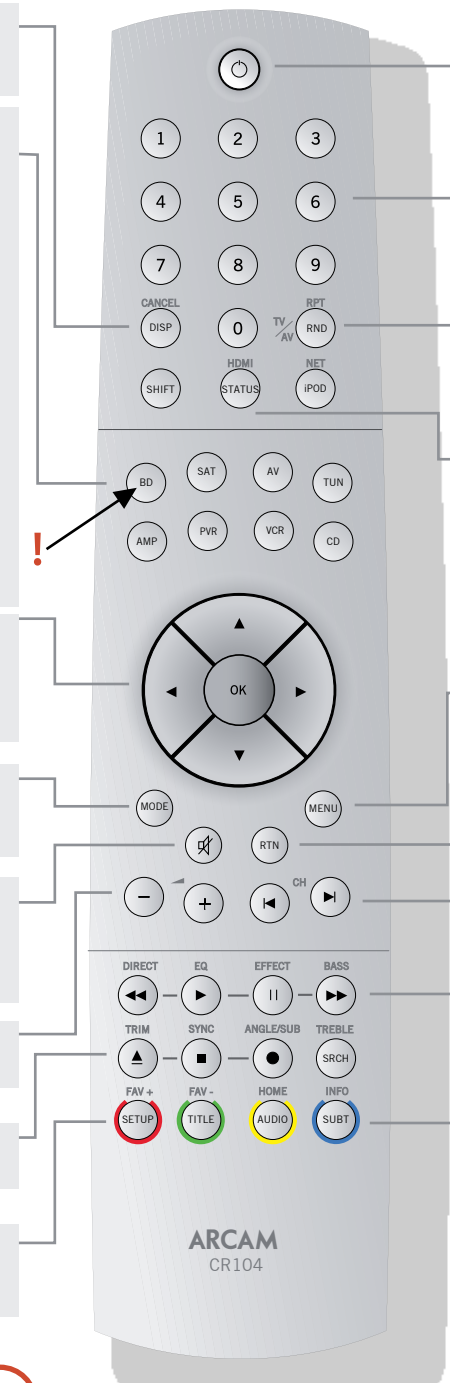

Geavanceerde bediening

OPMERKING

Veel van deze knoppen zijn gelabeld volgens de functies die aan de modi van andere apparaten zijn toegekend. Zo zal de ►► knop bijvoorbeeld de lage tonen regelen van een A/V ontvanger als de afstandsbediening in de AMP modus staat.

Transport bedieningsknoppen

| | |
|----|--|
| ◀◀ | Versneld doorspoelen |
| ▶ | Start afspelen |
| | Pauze tijdens het afspelen Druk op ▶ om verder te gaan met het afspelen. Wanneer het apparaat op pauze staat, druk dan op om een frame door te spoelen. SHIFT + activeert de slow motion afspeelmodus. |
| ►► | Versneld doorspoelen. |
| ▲ | Opent/sluit de schijflade |
| ■ | Stop afspelen |
| ● | Bladert, Indien de functie op de schijf aanwezig is, door de verschillende camerahoeken. |

ROOD (red)/GROEN(green)/GEEL(yellow)/BLAUW(blue)

De knoppen met een kleurencode **ROOD**, **GROEN**, **GEEL** en **BLAUW** maken een interactieve bediening van de Blu-ray schijven mogelijk en sommige afspeelfuncties zullen op het scherm worden weergegeven. U heeft toegang tot deze functies door eerst op **SHIFT** en direct daarna op de gewenste knop te drukken. Hun functie is afhankelijk van de schijf en het deel van de schijf dat afgespeeld wordt.

SETUP (instellingen)

Zorg ervoor dat er geen schijf afgespeeld wordt als u op **SETUP** drukt op toegang te krijgen tot het "Instellingen (setup)" menu.

TITLE (titel)

Druk op **TITLE** voor toegang tot het titelmenu van de DVD (deze functie is alleen beschikbaar voor multitel schijven) of om naar het hoofdmenu van een Blu-ray schijf te gaan.

AUDIO

Sommige schijven bieden de mogelijkheid om verschillende audionummers te selecteren. Druk op **AUDIO** om naar het menu te gaan waar u een selectie kunt maken van de beschikbare nummers. Zie "Soundtrack Selectie" op pagina NL-16.

SRCH (zoeken)

Toont een zoekmenu met tijd, titel en nummeropties.

SUBT (ondertitels)

Hiermee bladert u door de beschikbare ondertitelingstalen, met inberip van de functie "uit". Sommige schijven forceren de ondertitels en onderdrukken iedere vooraf ingestelde voorkeur.

ANGLE (hoek)

Dit laat het menu Camerahoeken zien, om verschillende hoeken te kunnen selecteren indien de optie op de schijf aanwezig is.



Nuttige informatie

Achtergrondverlichting

Een blauwe achtergrondverlichting gaat aan zodra er op een knop wordt gedrukt. Dit is bedoeld om u te helpen in situaties waar weinig licht is. Het is mogelijk dat u een rustige toon hoort vanuit de afstandsbediening als de achtergrondverlichting aan staat. Dit is volkomen normaal.

Het LED-lampje van de aan/uit knop knippert

Kort knipperen betekent dat er een knop is ingedrukt.

Veel korte knippersignalen betekenen dat er informatie (zoals een apparaatcode) doorgegeven wordt of signaleren het begin en het succesvol beëindigen van een programmeersessie.

Lang knipperen betekent dat er een verkeerde knop of functie is ingedrukt.

Het symbool  wordt in de handleiding gebruikt om aan te geven dat het LED-lampje knippert.

Time-out en niet-toegewezen knoppen

Time-out - Na 10 seconden verlaat de CR104 de programmeermodus en keert terug naar de normale modus.

Time-out bij geblokkeerde knoppen - Nadat een willekeurige knop 30 seconden constant ingedrukt blijft, stopt de CR104 met het verzenden van IR signalen om de levensduur van de batterijen te sparen. De CR104 blijft uitstaan totdat alle knoppen weer losgelaten worden.

Niet toegewezen knoppen - de CR104 reageert niet wanneer er in een speciale apparaatmodus op een niet-toegewezen knop wordt gedrukt en zendt dan geen IR-signalen uit.

Laag voltage controlelampje

Als de batterijen bijna leeg zijn, dan zal het controlelampje voor de IR-signalen op de CR104 (het LED-lampje onder de aan/uit knop) iedere keer dat u op een knop drukt, vijf keer knipperen.



Als dit gebeurt, vervang dan zo snel mogelijk de vier AAA alkaline batterijen door vier nieuwe batterijen.

Apparaatmodus / Bronknoppen

Omdat de CR104 niet alleen uw BDP100, AVR500, AVR600 of AV888 kan besturen, maar ook een hele serie andere apparaten, hebben veel knoppen meer dan één functie, afhankelijk van de "apparaatmodus" die op de afstandsbediening is geselecteerd.

Met de Apparaatmodusknoppen (hieronder getoond) selecteert u de bron op de AVR550/AVR600/AV888. Als één van deze knoppen kort wordt ingedrukt, dan wordt er een commando doorgegeven om de apparaatbron te wijzigen. De functie van de afstandsbediening verandert dan ook om het geselecteerde bronapparaat te kunnen bedienen. Het is net alsof u 8 verschillende afstandsbedieningen in uw hand heeft!



| | |
|---------|---|
| BLU-RAY | BDP100 Blu-ray speler |
| SAT | Satelliet set-top box |
| AV | Audio-visuele geluidsaansluiting (te gebruiken met de TV) |
| TUN | DAB, Sirius, FM of AM radio-ontvangen |
| AMP | Regelt de versterker en de instellingen van de AVR500/AVR600 en AV888 |
| PVR | Persoonlijke Videorecorder (of Digitale Videorecorder) |
| VCR | VCR Videocassetterecorder |
| CD | Compact Disc speler |

Als u de apparaatmodusknop een paar seconden ingedrukt houdt, dan verandert u de apparaatmodus van de CR104 **zonder** het bronsignaal van de AVR500/AVR600/AV888 te wijzigen. Dit kan ook gedaan worden door op  te drukken, gevolgd door een apparaatmodusknop (binnen de twee seconden). Dankzij deze twee methodes kunt u het apparaat dat de CR104 bestuurt veranderen zonder de bron van de AVR500.AVR600.AV888 te wijzigen, zodat u ononderbroken kunt luisteren.

Iedere apparaatmodus verandert de eigenschappen van veel van de CR104 bedieningsknoppen, om het bronapparaat goed te kunnen bedienen. Bijvoorbeeld:

In de CD-modus speelt u met een druk op  het vorige CD-nummer af.

In de AV-modus geeft  het commando zet de 'TV 1 zender naar beneden'.

De CR104 blijft staan in de laatst geselecteerde Apparaatmodus, dus het is onnodig om een apparaatmodusknop in te drukken bij ieder commando als u alleen maar aan het afspelen bent of bijvoorbeeld nummers op een CD overslaat.

Navigatieknoppen

De navigatieknoppen sturen de cursor in de instellingenmenu's of op de menu's op het scherm. Ze kopiëren ook de navigatiefuncties van de originele afstandsbedieningen die bij de andere Home Entertainment apparaten van uw systeem meegeleverd zijn.



 bevestigt een instelling.

Volumeregeling

Standaard wordt de CR104 zo ingesteld, dat de knoppen voor de volumeregeling altijd het volume van de Arcam versterker of ontvanger regelen, ongeacht de apparaatmodus waarin de afstandsbediening zich bevindt. Dit heet volume 'punch through' (doorbreken).

Als u bijvoorbeeld naar een CD luistert, dan zal uw CR104 waarschijnlijk in de CD apparaatmodus staan om de CD-speler te kunnen bedienen. U kunt de volumeknoppen op de afstandsbediening zelf gebruiken om het volume van de Arcam versterker aan te passen zonder dat u eerst op  hoeft te drukken om de AMP apparaatmodus te selecteren. De volumeknoppen 'breken' door de CD apparaatmodus op de afstandsbediening heen naar de AMP apparaatmodus. Indien gewenst kan de volume 'punch through' individueel voor iedere apparaatmodus uitgezet worden.

De CR104 voldoet aan lid 15 van de FCC-regels

Deze apparatuur is getest en voldoet aan de eisen die gesteld worden aan een klasse B digitaal apparaat, volgens lid 15 van de FCC-regels. Deze normen zijn bedoeld om een redelijke bescherming te bieden tegen schadelijke interferentie in een huiselijke installatie. Deze apparatuur genereert en gebruikt energie voor radiofrequentie kan deze ook uitstralen, en indien dit apparaat niet volgens de instructies wordt geïnstalleerd, kan er interferentie optreden die schadelijk is voor radiocommunicaties. Dit is echter geen garantie dat de interferentie niet op zal treden in een bijzondere situatie. Als deze apparatuur inderdaad schadelijke interferentie creëert voor de ontvangst van radio of televisie - wat vastgesteld kan worden door de apparatuur aan en uit te schakelen - dan wordt het de gebruiker aangeraden om één of meer van de volgende maatregelen te nemen:

Heroriënteer of verplaats de ontvangstantenne.

Vergroot de afstand tussen de apparatuur en de ontvanger.

Sluit de apparatuur aan op een andere uitgang of op een ander circuit dan dat waarop de ontvanger is aangesloten.

Vraag uw dealer of een ervaren radio/TV-installeur om hulp.

Het bedienen van andere apparaten

Methode 1 (directe code-installatie)

Deze paragraaf beschrijft de eenvoudigste (aangeraden) manier om de CR104 apparaatmodusknoppen te programmeren om de apparaten in uw systeem die niet van Arcam zijn, te kunnen bedienen.



- Sommige van deze modi zijn geblokkeerd voor Arcam-bediening, maar kunnen indien nodig worden vrijgegeven (zie “Een specifieke apparaatmodus blokkeren/deblokkeren” op pagina NL-28).
- **AMP** modus **bestuurt** alleen Arcam-apparatuur.

| | |
|---------------|---------------|
| Blu-ray-modus | Geblokkeerd |
| SAT-modus | Gedeblokkeerd |
| AV-modus | Gedeblokkeerd |
| TUN-modus | Geblokkeerd |
| AUX-modus | Geblokkeerd |
| VCR-modus | Gedeblokkeerd |
| CD-Modus | Geblokkeerd |

Hier is een duidelijk voorbeeld dat laat zien hoe u **AV** knop kunt programmeren om een Addison televisie te bedienen. De principes voor het bedienen van andere apparaten zijn precies hetzelfde.

1. Controleer of uw apparaat aan staat (niet alleen in de standby-stand)
2. Zoek de juiste tabel met apparaatcodes (bijv. TV) voor het type apparaat dat u met behulp van de CR104 wilt bedienen.
3. Zoek de kolom waarin de codes staan van de fabrikant van uw toestel (bijv. Addison) (pagina 34). De meest gangbare code staat bovenaan.
4. Druk op de juiste apparaatmodusknop (bijv. **AV**) op de CR104.
5. Houd de knop **SHIFT** ingedrukt tot het rode aan/uit LED-lampje twee keer knippert: ✨ ✨ ✨ ✨ (In feite knippert het één keer wanneer u op de knop drukt en twee keer na ongeveer drie seconden).
6. Voer de eerste vier cijfers van de apparaatcode in met behulp van de cijfertoetsen. Het aan/uit knopje knippert twee maal: ✨ ✨ ✨ ✨.

7. Richt de CR104 op het apparaat en druk op **OK**. Als het apparaat uit gaat, dan is de instelling voltooid.
8. Zet uw apparaat weer aan en test alle functies van de CR104 om te controleren of alles goed werkt.
9. **Belangrijk!** Schrijf de code van uw apparaat op de rechterzijde van de pagina, zodat u deze terug kunt vinden indien u de CR104 in de toekomst opnieuw wilt instellen.

Wat moet ik doen als ik mijn apparaat nog steeds niet kan bedienen?

- Als uw apparaat niet reageert, herhaal dan de bovenstaande stappen, totdat één van de apparaatcodes die in de lijst van uw merk staan vermeld, wel werkt.
- Indien uw apparaat op geen enkele van de vermelde codes reageert, of als uw merk helemaal niet op de lijst staat, probeer dan de methode Bibliotheek Doorzoeken die in de volgende paragraaf beschreven staat.

Opmerkingen:

- Sommige codes lijken erg op elkaar. Als uw apparaat niet reageert of niet goed werkt met een van de codes, probeer dan een van de andere codes die bij het merk van uw toestel vermeld staan.
- Als de originele afstandsbediening van uw apparaat geen **ON/OFF** (AAN/UIT) knop heeft, druk dan op **▶** in plaats van op **ON/OFF** als u uw apparaat instelt.
- Vergeet niet om op de bijbehorende apparaatknop te drukken voordat u uw apparaat gaat gebruiken.
- Veel TV's gaan niet automatisch aan als u op **ON/OFF** drukt. Probeer dan om op een cijfertoets te drukken (“zenderselectie”) om uw TV weer aan te zetten..
- Om de code voor een ander apparaat te zoeken, gaat u volgens bovenstaande instructies te werk, maar u drukt dan op de daarvoor bestemde apparaatknop in plaats van bij stap 2 op **AV** te drukken.

Methode 2 (Bibliotheek Doorzoeken)

Deze paragraaf beschrijft een andere manier om de CR104 te programmeren teneinde een ander apparaat te kunnen bedienen.

Met behulp van Bibliotheek Doorzoeken kunt u door

alle codes scannen die in het geheugen van de CR104 opgeslagen zijn. Het kan een stuk langer duren dan via de vorige methode, dus gebruik deze manier alleen als:

- Uw apparaat niet reageert op de CR104 nadat u alle codes die voor uw merk vermeld staan, heeft geprobeerd.
- Het merk van uw apparaat helemaal niet in de tabellen met apparaatcodes wordt vermeld.

Bijvoorbeeld: Een TV-code zoeken

1. Zet uw TV aan (niet in de standby-stand) en richt de CR104 op de TV.
2. Druk op **AV** op uw CR104.
3. Houd de knop **SHIFT** ingedrukt tot het aan/uit LED-lampje twee keer knippert.
4. Druk op **9 9 1**. Het aan/uit LED-lampje knippert twee maal: ✨ ✨ ✨ ✨.
5. Druk op **OK**.
6. Richt de CR104 op uw televisie en druk herhaaldelijk op **▶**, totdat uw televisie uitgaat.

Iedere keer dat u op **▶** drukt, verstuurt de CR104 een aan/uit signaal van de eerstvolgende code uit het geheugen. In het ergste geval zult u de knop 150 keer moeten indrukken, dus dit vereist enig geduld! Als u per ongeluk een code heeft overgeslagen, kunt u terug gaan door op **◀** te drukken. Vergeet niet om de CR104 op uw televisie gericht te houden als u op de knop drukt.

7. Zodra uw televisie uitgaat drukt u op **SHIFT** om de code op te slaan.

Opmerkingen:

- Veel TV's gaan niet aan als u op **ON/OFF** drukt. Probeer dan om op een cijfertoets te drukken (“zenderselectie”) om uw TV weer aan te zetten.
- Als u uw TV niet goed kunt bedienen, ga dan door met de zoekmethode; het kan zijn dat u de verkeerde code gebruikt..
- Om de code voor een ander apparaat te zoeken, gaat u volgens bovenstaande instructies te werk, maar u drukt dan op de daarvoor bestemde apparaatknop in plaats van bij stap 2 op **AV** te drukken.
- Als de originele afstandsbediening van uw apparaat geen **ON/OFF** (STANDBY) toets heeft, druk dan in plaats hiervan bij stap 5 op **▶**.

Codeweergave via knippersignalen

Zodra u uw CR104 heeft ingesteld, kunt u via knippersignalen uw apparaatcode weergeven voor toekomstig gebruik.

Bijvoorbeeld: Uw televisiecode weergeven met knippersignalen

1. Druk eenmaal op de juiste apparaatmodusknop (bijv. **AV**).
2. Houd de knop **SHIFT** ingedrukt totdat het rode aan/uit LED-lampje twee keer knippert ✨ ✨ (eigenlijk knippert het eenmaal als u op de toets drukt en daarna twee keer na ongeveer drie seconden).
3. Druk op **9 9 0**. De knop **ON/OFF** knippert twee keer.
4. Druk voor het eerste cijfer van uw viercijferige code op 1 en tel hoe vaak het rode lampje knippert. Als het lampje niet knippert, is het cijfer '0'.
5. Herhaal voor het tweede, derde en vierde cijfer de vorige stappen door achtereenvolgens op **2**, **3**, of **4** te drukken.

Nu heeft u de viercijferige code.

Noteer deze code

Noteer de codes voor uw apparaten in de onderstaande vakjes zodat u ze later opnieuw kunt gebruiken.

| Apparaat | Code |
|----------|------|
| 1 | |
| 2 | |
| 3 | |
| 4 | |
| 5 | |
| 6 | |
| 7 | |
| 8 | |

geavanceerd gebruik

Schijfinformatie

Druk op **STATUS** om de schijfinformatie op uw TV-scherm te kunnen zien. De getoonde informatie is afhankelijk van het type schijf.

Voor Audio-CD's:

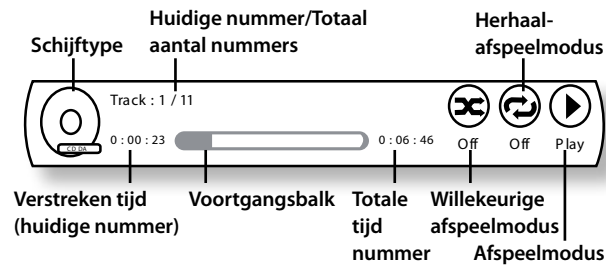

Druk opnieuw op **STATUS** om de informatie niet langer weer te geven.

Zoeken

Met de **(SRCH)** knop kunt u zoeken naar een speciale titel, hoofdstuk of nummer op de schijf. Druk op **(SRCH)** om het zoekvenster weer te geven. Druk herhaaldelijk op **(SRCH)** om het type zoekopdracht te selecteren

| Video schijven | Audio schijven | Mediabestanden |
|-------------------|----------------|---------------------|
| Ga naar titel | Ga naar nummer | Ga naar bestand nr. |
| Ga naar hoofdstuk | | Ga naar tijd |
| Ga naar tijd | | |

Gebruik de cijfertoetsen van de afstandsbediening om de gezochte gegevens in te voeren. Druk op **(OK)** om vanaf de geselecteerde locatie te beginnen met afspelen.

Menu's

Veel Blu-ray video- en DVD-schijven beschikken over een schijfmenu, topmenu of pop-up menu, dat u door de beschikbare functies van de schijf leidt.

De inhoud van de menu's en de bijbehorende menufuncties zijn afhankelijk van de schijf.

- **Schijfmenu:** Druk op **(TITLE)** om het schijfmenu ('topmenu') op de TV weer te geven.
- **Pop-up Menu:** Druk op **(MENU)** om het 'Pop-up' menu weer te geven op de TV.

Gebruik de cursortoetsen van de afstandsbediening om door de menu's te bladeren. Markeer (highlight) een keuze en druk op **(OK)** om deze te selecteren, anders kunt u op de desbetreffende menuknop drukken om het menu weer te verlaten.

OPMERKING

Als de secundaire audio niet kan worden gehoord, zet dan de digitale uitgang op PCM Stereo, Bitstream Mixed, PCM 5.1 of PCM 7.1. (Raadpleeg voor meer informatie "Digitale aansluiting" op pagina NL-21.)

Als de hoofd- en de secundaire audiostroom beiden aanstaan, dan zullen deze gemengd worden en gelijktijdig te horen zijn. Zet de PIP Audio op Uit om de secundaire audiostroom uit te zetten.

Soundtrack Selectie

Sommige schijven bevatten meerdere audiostromen, zoals een standaard Dolby Digital 5.1 soundtrack en een high definition Dolby TRueHD 7.1 surround soundtrack. De audiostroom kan tijdens het afspelen worden gewijzigd. De secundaire audio (bijv. het commentaar van de regisseur) van Blu-ray schijven (indien aanwezig) kan ook worden gewijzigd (indien er alternatieven voorhanden zijn).

Opmerking: De Audio instellingen worden via het instellingenmenu gewijzigd. Zie pagina NL-21.

Druk op **(AUDIO)** om de huidige audiostroom informatie weer te geven:

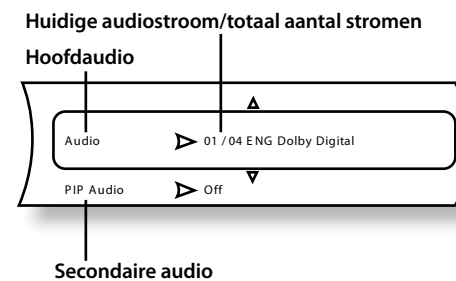

Markeer met behulp van de **(▲)**/**(▼)** knoppen de optie voor hoofd (Audio) of secundaire (PIP) audiostroom. Druk op **(▶)** om te wisselen van audiostroom. Druk op **(▲)**/**(▼)** om de gewenste audiostroom te selecteren en druk dan op **(OK)** om dit te bevestigen.

Ondertitels

Sommige schijven beschikken over meerdere ondertitels. De ondertiteling kan tijdens het afspelen worden gewijzigd. Ondertitels voor de secundaire video (bijv. het commentaar van de regisseur) van Blu-ray schijven (indien aanwezig) kan ook worden gewijzigd (indien er alternatieven voorhanden zijn).

Opmerking: De taal van de ondertiteling kan in het instellingenmenu worden gewijzigd. Zie pagina NL-21.

Druk op **(SUBT)** om informatie over de huidige ondertiteling weer te geven:

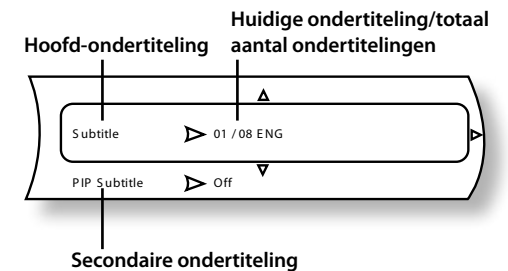

Markeer met behulp van de **(▲)**/**(▼)** knoppen de hoofd- (ondertiteling) of de secundaire (PIP ondertiteling) ondertitelingsoptie.

Druk op **(▶)** om te wisselen van ondertiteling. Druk op **(▲)**/**(▼)** om de gewenste ondertiteling te markeren en druk dan op **(OK)** om deze te bevestigen.

Bonusview & BD-Live

Bonusview en BD-Live zijn functies van het Blu-ray schijfformaat.

Bonusview biedt Picture in Picture en Virtual Package functies voor compatibele schijven. BD-live schijven bieden bovendien een keur aan verschillende functies via het Internet.

Data van Package/BD-live moeten op een USB-geheugenstick opgeslagen worden die aangesloten is op de BDP100. Om van deze functies gebruik te kunnen maken, moet u een USB-apparaat (minimum capaciteit 1GB, aanbevolen wordt 2GB) dat FAT32 ondersteunt en USB 2.0 High Speed (480 Mbit/s) aansluiten op de de USB-ingang. (Raadpleeg voor meer informatie "USB-aansluiting" voor pagina NL-9.)

- als er onvoldoende opslagcapaciteit is, dan zullen de gegevens niet worden gekopieerd/gedownload. Verwijder overbodige data of gebruik een andere USB-geheugenstick.
- Als er een USB-geheugenapparaat wordt gebruikt waar nog meer gegevens op staan (eerder opgeslagen), dan kan het voorkomen dat de video en audio niet goed afgespeeld worden.
- Als het USB-geheugenapparaat gedurende het afspelen van Virtueel Pakket/BD-LIVE uit het apparaat wordt verwijderd, dan zal het afspelen stoppen.
- Het kan even duren voordat de gegevens geladen zijn (gelezen/geschreven).

OPMERKING

- Als er onvoldoende vrije ruimte is op het USB-geheugenapparaat, dan kunnen de BD-live functies mogelijk niet worden gebruikt. Raadpleeg in dit geval "**Verwijder Blu-Ray Opslag**" op pagina NL-22 om de content van het virtuele pakket en de BD-LIVE content van het USB-geheugenapparaat te verwijderen.
- Bediening van USB geheugenapparaten wordt niet gegarandeerd.
- Gebruik geen USB extensiekabel als u een USB-geheugenapparaat op een USB-aansluiting aansluit.

Picture in Picture (secondaire video)

Sommige Blu-ray schijven bevatten ook secondaire videobeelden die afgespeeld kunnen worden als een kleine video die in de hoek van het scherm wordt afgespeeld. Druk op de **MODE** knop van de afstandsbediening om het PiP-menu te tonen

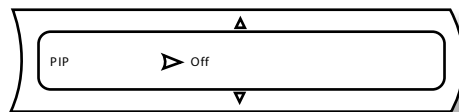

Druk op **MODE** om toegang te krijgen tot het PiP-menu. Selecteer met behulp van de cursortoetsen **▲**/**▼** op de afstandsbediening een secondaire videostroom. Druk op **OK** om de secondaire video in PiP-modus te bekijken.

OPMERKING

- Om naar secondaire audio te luisteren of om secondaire ondertitels te tonen, gaat u naar "Soundtrack selectie" of "Ondertitels" op pagina NL-16.
- Het kan zijn dat secondaire video niet bij iedere scene op de schijf aanwezig is. De functie is afhankelijk van de schijf, raadpleeg de handleiding van de schijf voor meer informatie.

Virtueel Pakket (virtual package)

Blu-ray schijven die een virtueel pakket ondersteunen, kunnen extra content automatisch van de schijf of van het internet overdragen naar USB opslag, voor interactief kijken. De beschikbare functies omvatten secondaire video en audio, ondertitels en filmtrailers.

OPMERKING

- Afspeelmethodes zijn afhankelijk van de schijf — raadpleeg de handleiding van de schijf.
- Voor het afspelen heeft u mogelijk de de knoppen met kleurcodes van de afstandsbediening nodig. Om toegang te krijgen tot de gekleurde knoppen op de **CR104** afstandsbediening, drukt u eerst op **SHIFT**.

BD-Live

De BDP100 is compatibel met BD-live, waardoor er verschillende functies beschikbaar komen indien er gebruikt wordt gemaakt van schijven die compatibel zijn met BD-live. Met BD-live kunt u content zoals bijvoorbeeld de nieuwste filmtrailers en BD-J interactieve spellen, downloaden van het internet en opslaan via USB.

De beschikbare BD-live functies zijn geheel afhankelijk van de Blu-ray schijf die wordt afgespeeld. Raadpleeg de handleiding van de schijf voor de informatie over de bediening.

OPMERKING

- De BDP100 moet over een actieve internetverbinding kunnen beschikken om de BD-live functies te kunnen gebruiken. Raadpleeg "Netwerkaansluiting" op pagina NL-9 en "Netwerk" voor pagina NL-22
- De BD-Live Internet toegang kan gedeactiveerd worden met behulp van de **BD-Live Internet toegang** instelling in het **System**-menu. Zie "Netwerk" voor pagina NL-22
- Voor het afspelen heeft u mogelijk de de knoppen met kleurcodes van de afstandsbediening nodig. Om toegang te krijgen tot de gekleurde knoppen op de **CR104** afstandsbediening, drukt u eerst op **SHIFT**.

Bestanden afspelen

Video- en audiobestanden kunnen vanaf een USB-apparaat of de optische schijf in de speler. De volgende formaten worden ondersteund:

- **Video:** AVI, WMV
- **Afbeeldingen:** JPG
- **Audio:** MP3, WMA

Om mediabestanden af te spelen, steekt u het USB-apparaat of de optische schijf in de speler. Het menu wordt getoond met pictogrammen voor muziek-, video- en/of afbeeldingen:

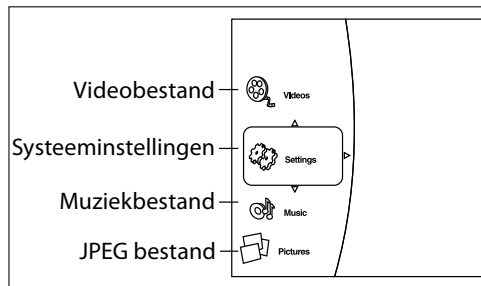

Gebruik de / cursortoetsen op de afstandsbediening om het mediabestand dat u wilt afspelen/bekijken, te markeren. Druk op om het bestandstype te selecteren. Het afspeelmenu wordt getoond:

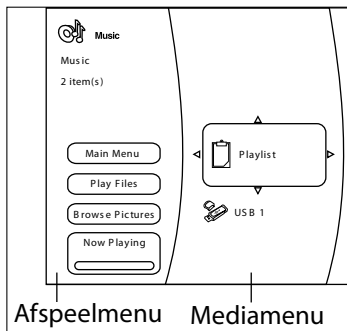

Om alle beschikbare bestanden te tonen zonder iets te selecteren, drukt u op om naar het afspeelmenu te gaan zoals hier beneden beschreven.

Om bepaalde bestanden te selecteren gebruikt u de / cursortoetsen op de afstandsbediening om het media-apparaat te markeren en om door het mediamenu te bladeren. Druk op om het media-apparaat te selecteren en om het bestand en de inhoud van de map te tonen.

OPMERKING

- U kunt alleen door het geselecteerde type bestanden bladeren (muziek, afbeeldingen of video), zelfs als een CD-R/CD-RW of een USB-geheugenapparaat een mix van muziek, afbeeldingen en videobestanden bevat. Om een ander bestandstype af te spelen, gaat u terug naar het hoofdmenu met behulp van de **SETUP** knop.
- Als er zich geen af speelbare bestanden of mappen in de geselecteerde media of map bevinden, dan zal de melding "Leeg" verschijnen.

Een enkel bestand kan afgespeeld worden of er kunnen bestanden toegevoegd worden aan de afspeellijst, zodat er een selectie van bestanden afgespeeld kan worden.

Markeer een bestand door gebruik te maken van de cursortoetsen van de afstandsbediening ///. Druk op om het bestand te selecteren.

Als het bestand niet aan de afspeellijst is toegevoegd, zal het volgende menu verschijnen:



Als het bestand al aan de afspeellijst is toegevoegd, zal het volgende menu verschijnen:

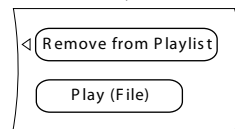

OPMERKING

- "Afspelen (Bestand)" kan niet worden geselecteerd voor JPEG afbeeldingen. Voeg de afbeeldingen die u wilt bekijken toe aan de afspeellijst voor een diavoorstelling van de beelden.
- De afspeellijst wordt iedere keer dat het USB-apparaat of de optische schijf verwijderd wordt, gewist.

Gebruik de / cursortoetsen op de afstandsbediening om een optie in het menu te markeren en druk op om dit te bevestigen.

Selecteer "Afspelen (bestand)" om een enkel bestand af te spelen, of selecteer "Toevoegen aan afspeellijst" om het bestand toe te voegen aan de afspeellijst. Als de gewenste bestanden toegevoegd zijn aan de afspeellijst, druk dan op op de afstandsbediening om terug te keren naar het afspeelmenu.

Het afspeelmenu

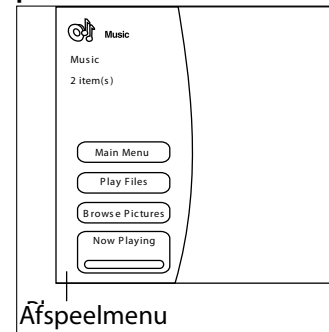

De items die op het afspeelmenu worden getoond kunnen variëren, afhankelijk van de geselecteerde media en huidige status. Als er media wordt afgespeeld, druk dan op **STOP** om het afspeelmenu te tonen.

Selecteer een optie met behulp van de / cursortoetsen en druk op om de keuze te bevestigen.

- **Hoofdmenu:** Keert terug naar het hoofdmenu.
- **Bestanden afspelen:** Gaat naar het afspeelmenu.
- **Zoek afbeeldingen / Zoek muziek:** Verandert het bestandstype dat afgespeeld moet worden en gaat naar het media-apparaat van het geselecteerde bestandstype.
- **Voeg toe aan afspeellijst:** Voegt bestanden toe aan de afspeellijst
- **Verwijder alles van afspeellijst:** Wist alle bestanden van de afspeellijst.
- **Vorige map:** Gaat naar de vorige map of het vorige menu.
- **Speelt nu:** Toont de afspelerstatus van muziekbestanden.

Het afspeelmenu

Gebruik de / cursortoetsen op de afstandsbediening om "Bestanden afspelen" te markeren en druk op om het afspeelmenu te tonen:

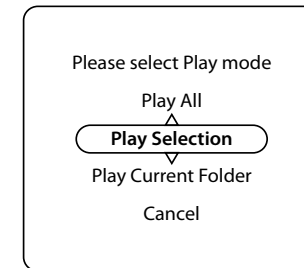

Selecteer een optie met behulp van de / cursortoetsen en druk op om de keuze te bevestigen.

- **Alles afspelen:** Speelt alle bestanden van het geselecteerde type van de schijf of het apparaat.
- **Afspeelselectie:** Speelt alle items af die aan de afspeellijst zijn toegevoegd.
- **Speel huidige map af:** Speelt alle bestanden van het geselecteerde type uit de huidige map.
- **Annuleren:** Keer terug naar het afspeelmenu.

Wanneer een afspeeloptie is geselecteerd, zal de media afgespeeld worden en de "Speelt Nu" informatie zal worden getoond:

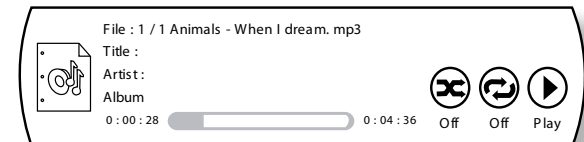

OPMERKING

- Bij het afspelen van JPEG bestanden worden de bestanden met een bepaalde tijdsinterval getoond. Dit kan ingesteld worden door op **SHIFT** te drukken, gevolgd door op de afstandsbediening, of door naar het Diavoorstelling Effectenmenu te gaan zoals hiernaast beschreven.
- De beschikbare afspelermodus is afhankelijk van de bedieningsstatus, de geselecteerde media, enz.

Geavanceerde bedieningsfuncties voor het afspelen

De volgende, geavanceerde bedieningsfuncties zijn beschikbaar tijdens het afspelen van de schijf of het bestand (afhankelijk van het mediatype).

Langzaam afspelen

Druk op **SHIFT** gevolgd door **(II)** om langzaam af te spelen. Druk weer op deze knoppencombinatie om de afspeelsnelheid te wijzigen. Er zijn snelheden van $\frac{1}{2}$, $\frac{1}{4}$ en $\frac{1}{8}$ mogelijk.

Tijdsinterval

Als u de JPEG diavoorstelling bekijkt, kunt u het tijdsinterval tussen de afbeeldingen veranderen van 5 naar 10, 15 of 30 seconden. Druk op **SHIFT** gevolgd door **(II)** om tussen de verschillende tijdsintervallen te wisselen.

Versneld afspelen

Druk op **(II)** of **(II)** tijdens het afspelen om snel voor- of achteruit te spoelen. Nog een druk op de knop wijzigt de afspeelsnelheid. De beschikbare snelheden zijn 2x, 4x, 8x, 16x, 32x, 64x en 128x de normale snelheid. Druk op **(II)** om weer normaal af te spelen.

Bestandsinformatie tonen

Druk op de **STATUS** knop om de bestandsinformatiebalk te bekijken. De bestandsinformatiebalk toont de volgende informatie:

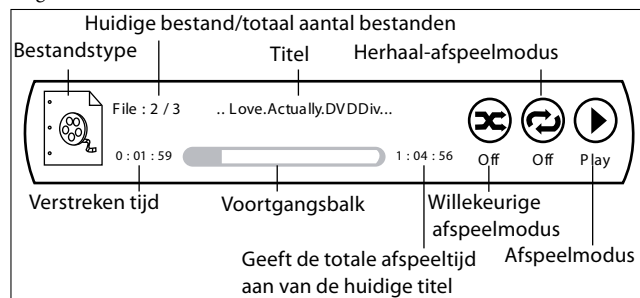

Druk weer op de status knop om de bestandsinformatiebalk te verbergen. Opmerking: de bestandsinformatiebalk wordt altijd getoond als er muziekbestanden afgespeeld worden.

Diavoorstelling Effecten

Als u een JPEG diavoorstelling bekijkt, druk dan op de **(MENU)** knop om het diavoorstellingsmenu op te roepen:

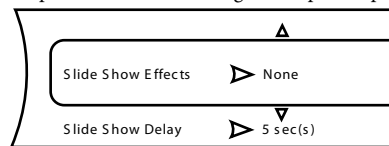

Gebruik de **(▲)**/**(▼)** cursortoetsen op de afstandsbediening om een optie in het menu te markeren en druk op **(OK)** om dit te bevestigen.

- **Diavoorstelling Effecten:** Gebruik de **(▲)**/**(▼)** cursortoetsen om een van de volgende effecten te selecteren:

- Horizontaal Scrollen
- Vervagen
- Luiken
- Niets

Druk op **(OK)** om de selectie te bevestigen.

- **Diavoorstelling Interval:** Gebruik de **(▲)**/**(▼)** cursortoetsen om de intervallengte tussen de afbeeldingen te selecteren:

- 5 seconden
- 2 seconden
- 1 seconde
- Niets
- 10 seconden
- 15 seconden
- 30 seconden

Druk op **(OK)** om de selectie te bevestigen.

Muziek afspelen terwijl u afbeeldingen bekijkt

Als er muziekbestanden worden afgespeeld, druk dan op de **(OK)** knop om het afspeelmenu te tonen. Gebruik de **(▲)**/**(▼)** cursortoetsen op de afstandsbediening om "Afbeeldingen Zoeken" te markeren en druk op **(OK)**. Selecteer de afbeeldingen en speel ze af zoals beschreven in "Het afspeelmenu" voor pagina NL-18. De JPEG afbeeldingen zullen worden getoond terwijl de muziek door blijft spelen.

OPMERKING



- Als u JPEG bestanden en muziek tegelijkertijd afspeelt, dan zullen de bedieningsfuncties alleen effect hebben op de afgespeelde JPEG bestanden.
- De muziekbestanden bedienen:
 1. Druk op de stop-knop **(■)** om de diavoorstelling van de JPEG beelden te stoppen en het afspeelmenu te tonen.
 2. Gebruik de **(▲)**/**(▼)** cursortoetsen op de afstandsbediening om "Speelt Nu" te markeren en druk op **(OK)**. De bedieningsfuncties betreffen nu het afspelen van de muziek.

Instellingenmenu's

Dankzij de instellingenmenu's kunt u alle aspecten van uw BDP100 instellen. In de paar volgende pagina's zullen wij de menu-items bespreken en hun functies uitleggen. De instellingenmenu's kunnen u misschien ontmoedigen als u voor het eerst een Home Cinema systeem instelt, maar het merendeel van de functies hoeft maar één keer te worden ingesteld, alleen op het moment van de installatie.

De enige manier om de Instellingenmenu's te bekijken is via uw displayapparaat (TV of projector), met behulp van de on-screen display (OSD) functie van de BDP100. Om de OSD te kunnen zien voor de installatie-instellingen, moet u één van de video-uitgangen aansluiten op uw display (of de AV-ontvanger die is aangesloten op uw display).

Toegang tot de instellingenmenu's

Om toegang te krijgen tot de instellingenmenu's gebruikt u de  en  cursortoetsen om de 'Instellingen' optie op het hoofdmenu te selecteren. Als het hoofdmenu nog niet wordt getoond, druk dan op **SETUP** op de afstandsbediening om het hoofdmenu te tonen. Let erop dat bij het afspelen van muziek, video of JPEG-bestanden er misschien vaker op de knop moet worden gedrukt om uit deze mappenstructuur te komen. Druk op  om toegang te krijgen tot het Instellingenmenu.









Zijn het OSD-menu of de afbeeldingen onstabiel?

De standaard video-aansluiting van de BDP100, als deze voor het eerst uit de doos wordt gehaald en aan wordt gezet, is gekozen volgens de nationale standaardnorm in het land, zodat de meeste displayapparaten automatisch kunnen synchroniseren met het videosignaal. Dit kan gewijzigd worden in de optie Videoaansluitingen van de Instellingenmenu's.

Als de uitgaande resolutie en framewaarde ingesteld is op een instelling die niet wordt ondersteund door uw apparaat, dan kan het beeld onstabiel worden of zelfs helemaal niet worden getoond. Indien dit het geval is, sluit dan de BDP100 direct aan op uw display met behulp van de composietvideo-aansluiting, zodat u de menu's kunt zien. Zodra de juiste video-instellingen ingevoerd zijn, kan er een verbinding van betere kwaliteit gebruikt worden.

Door de menu's bladeren

U kunt door de menu's van de BDP100 bladeren door de cursor (pijl)toetsen op de afstandsbediening te gebruiken.

1. Druk op de **SETUP** knop om het hoofdmenu weer te geven.
2. Gebruik de  en  knoppen om omhoog en omlaag te scrollen door de belangrijkste hoofdonderdelen in het linkervlak.
3. Zodra u het hoofdonderdeel dat u zoekt heeft gemarkeerd, kunt u de  toets gebruiken om toegang te krijgen tot dit deel.
4. Gebruik de  en  knoppen om omhoog en omlaag te scrollen door de instellingsopties in het rechtervlak. Sommige opties kunnen grijs gemarkeerd zijn. Deze zijn dan slechts voor informatie (bijv. de voorbeeldfrequentie die wordt ontvangen), of kunnen op dat moment niet worden geselecteerd (bijv. het netwerk IP-adres als de DHCP wordt gebruikt).
5. Als u op  drukt, wordt een instelling geselecteerd zodat u deze kunt wijzigen.
6. Gebruik de  en  knoppen om de instelling te wijzigen.
7. Druk op **OK** om de selectie te bevestigen. Ga terug naar stap 4 om de andere instellingen in het huidige onderdeel te wijzigen.
8. Druk op  of op **RETURN** om terug te gaan naar het vorige scherm, om een ander onderdeel te selecteren en in te stellen.

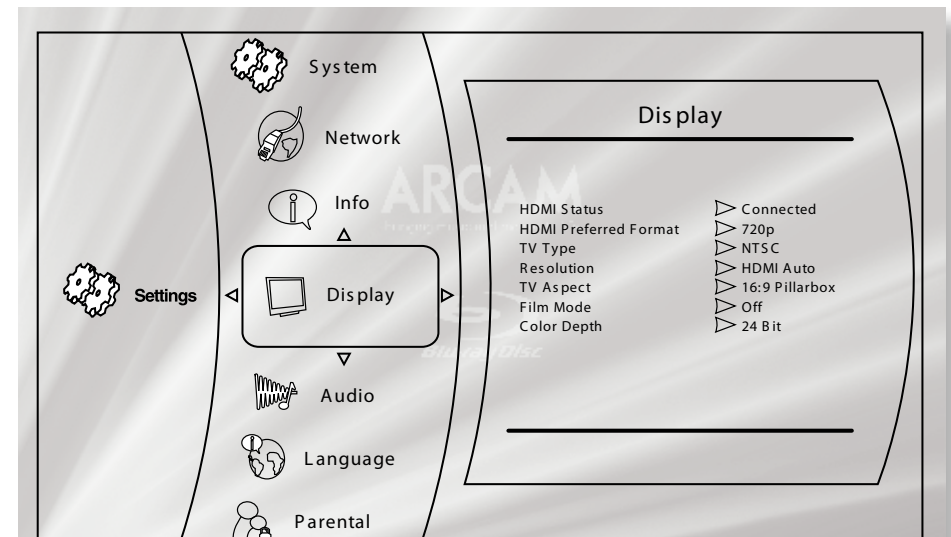

Display

TV Type – Het videoformaat instellen Als de kleur of het beeld van de analoge video niet goed lijkt te zijn, verander dan deze instelling. Bij normaal gebruik zou deze instelling niet veranderd hoeven worden.

- **NTSC:** Videostandaard voor de USA en Canada.
- **PAL:** Videostandaard voor Europa, Australië en China

Resolutie – Regel de videoresolutie van de HDMI en de COMPONENT VIDEO-uitgangen.

- **HDMI Auto:** Regelt de voorkeursresolutie voor de TV.
- **1080p:** Full HD progressieve video.
- **1080i:** interlaced HD video.
- **480p/576p:** 480 lijnen (NTSC) of 576 lijnen (PAL) progressieve video
- **480i/576i:** 480 lijnen (NTSC) of 576 lijnen (PAL) Standard Definition interlaced video.

OPMERKING

- Het kan zijn dat de HDMI Auto instelling niet de best mogelijke resolutie is. Als u een 1080p Full HD display heeft, stel dan de resolutie in op 1080p.
- Raadpleeg de tabel op pagina NL-25 voor meer informatie over outputresoluties die voor verschillende outputs beschikbaar zijn.

TV Aspect – Regelt de aspect ratio (vorm) van uw display.

- **16:9 Breed:** Gebruik dit voor breedbeeld TV's. 4:3 materiaal zal dan ingezoomd worden, zodat het in het scherm past.
- **16:9 Pillarbox:** Wordt gebruikt bij breedbeeld TV's. 4:3 materiaal zal volledig afgebeeld worden, met zwarte verticale balken aan weerszijde.
- **4:3 Letterbox:** Wordt gebruikt bij 4:3 TV's die geen breedbeeld hebben. 16:9 breedbeeldcontent zal getoond worden met zwarte balken aan de boven- en onderkant van het scherm.

OPMERKING

- 1080/24p video signalen kunnen alleen uitgezonden worden met behulp van een HDMI verbinding.
- De aangesloten apparatuur (AV-ontvanger, TV/projector) moet 1080/24p compatibel zijn.
- De outputresolutie dient ingesteld te staan op 1080p of HDMI Auto.

24p Mode – Schakelt 24 frames-per-seconde video-output in of uit (1080/24p).

- **Aan:** Selecteer dit voor de output van 24p signalen via de HDMI uitgang.
- **Uit:** Hiermee zet u de 24p video-output uit.

Color Depth (kleurdiepte) – Regelt het niveau van de Deep Color verwerking voor de HDMI video-output.

- **36-bit:** Selecteer dit voor de output van 36-bit Deep Color signalen via de HDMI uitgang.
- **30-bit:** Selecteer dit voor de output van 30-bit Deep Color signalen via de HDMI uitgang.
- **24-bit:** Selecteer dit voor de output van 24-bit standaard kleursignalen via de HDMI uitgang (Deep Color staat uit).

OPMERKING

- De aangesloten apparatuur (AV-ontvanger, TV/projector) moet Deep Color compatibel zijn om 30/36-bit Deep Color signalen te kunnen gebruiken. Raadpleeg de gebruiksaanwijzing van uw TV en AV-ontvanger.
- Alle onderling verbonden kabels van het HDMI-systeem moeten Deep Color compatibel zijn om 30/36-bit Deep Color signalen te kunnen gebruiken.
- Als u merkt dat het beeld knippert of abnormaal wordt weergegeven nadat u de Deep Color instellingen heeft gewijzigd, sluit dan een composietvideokabel aan en verander de instellingen naar een waarde die door de display wordt ondersteund.

Audio

PCM Downsampling – Stelt de maximale bemonsteringsfrequentie in voor de audio-output van de OPTISCHE of COAXIALE DIGITALE UITGANG.

- **96kHz:** De output van digitale audio met een bemonsteringsfrequentie van 96kHz (beste kwaliteit)
- **48kHz:** De output van digitale audio met een bemonsteringsfrequentie van 96kHz (meest compatibel)

OPMERKING

- Als de aangesloten apparatuur (bijv. een AV-ontvanger) geen 96kHz ondersteunt, dan kan deze instelling stilte of juist luid geluid tot gevolg hebben. Als dit gebeurt, stel dan de **PCM Downsampling** in op 48kHz.

Digitale Output – Stelt het formaat in van de audio-output van de HDMI, OPTISCHE of COAXIALE DIGITALE UITGANG.

- **Bitstream HD:** Verstuur de HD bitstream soundtrack van de Blu-ray schijf om te worden gedecodeerd in uw AV-ontvanger (alleen HDMI output, vereist een compatibele AV-ontvanger).
- **Bitstream Legacy:** Verstuur het benodigde formaat voor de soundtrack. Deze optie is geschikt voor oudere AV-ontvangers die niet HD of HDMI Audio of DTS-compatibel zijn.
- **Gemixte Bitstream:** Converteert alle surround audio naar DTS 5.1 surroundformaat. Deze optie biedt de beste kwaliteit voor AV-ontvangers die niet compatibel zijn met HD of HDMI Audio, maar wel DTS-compatibel zijn.
- **PCM 7.1:** Decodeert alle formaten in de speler en produceert een PCM audio-output. Gebruik deze optie voor HD-ontvangers die niet alle HD-formaten kunnen decoderen. De OPTISCHE en COAXIALE digitale outputs zullen PCM audio-output produceren.
- **PCM 5.1:** Net als PCM 7.1 maar ieder formaat HD 7.1 - surround soundtrack zal geconverteerd worden naar een 5.1-formaat surround (ALLEEN HDMI output).
- **PCM Stereo:** Decodeert alle formaten in de speler en produceert een PCM audio-output. Alle surround-soundformaten worden op alle audio uitgangen geconverteerd naar stereo.

OPMERKING

- Het signaal bij de HDMI uitgang is ook afhankelijk van de formaten die de aangesloten apparatuur ondersteunt.
- Raadpleeg de tabel op pagina NL-25 voor meer informatie over outputformaten.

Dynamic Range Control – Wordt gebruikt om het dynamische bereik tussen de hardste en zachtste geluiden te comprimeren als er Dolby Digital, Dolby Digital Plus of Dolby TrueHD audio wordt afgespeeld.

- **Aan:** Zet de Dynamic Range Control aan, zodat de zachtere geluiden makkelijker te horen zijn.
- **Uit:** Hiermee zet u de Dynamic Range Control uit.
- **Auto:** Hiermee kan de codering die in een Dolby TrueHD soundtrack vastgelegd is, het dynamische bereik instellen. Voor andere soundtracks werkt dit net zoals bij 'Aan'.

Taal

OSD – Stelt de taal in die gebruikt wordt voor de On Screen Display (OSD).

OSD – Stelt de taal in die gebruikt wordt voor het schijfmenu en Pop-up menu.

- **Auto:** Stelt de voorkeurstaal in van de schijf.

Audio – Stelt de taal in voor de soundtrack.

- **Auto:** Stelt de voorkeurstaal in van de schijf.

Ondertitel – Stelt de taal in van de ondertiteling.

- **Uit:** Er worden geen ondertitels getoond.



OPMERKING

- De mogelijkheid om een bepaalde taal te selecteren kan afhankelijk zijn van de schijf die afgespeeld wordt.

Ouderlijk Toezicht

De instellingen voor ouderlijk Toezicht kunnen ingesteld worden om te voorkomen dat schijven of scènes worden afgespeeld die materiaal bevatten dat niet geschikt is voor kinderen. En 4-cijferige code is vereist om Ouderlijk Toezicht te kunnen instellen of verwijderen. Ouderlijk Toezicht heeft verschillende niveaus; afhankelijk van het ingestelde niveau kan een schijf worden stopgezet of worden sommige scènes vervangen door alternatieve scènes, afhankelijk van de schijf.

Ouderlijk Toezicht activeren:

1. Selecteer het Ouderlijk Toezicht menu:
 Optie  Ouderlijk Toezicht 
2. Als Ouderlijk Toezicht aanstaat, moet u uw pincode invoeren met behulp van de cijfertoetsen op de afstandsbediening. De standaard pincode is 3308.

Please Input 4-Digit Parental Password :

Parental Password

▼

3. Zodra u toegang heeft tot het Ouderlijk Toezicht menu, drukt u op de / cursortoetsen om een keuze te maken tussen de volgende opties: Druk op  om een optie te selecteren.

Ouderlijk Toezicht – Zet het ouderlijk toezicht aan en uit.

- **Uit:** Alle schijven worden afgespeeld.
- **Aan:** Het afspelen van schijven is beperkt, afhankelijk van het in de hiernavolgende menu ingestelde niveau.

Ouderniveau – Stel de mate van beperking in. Hoe lager de waarde, hoe groter de restricties.

- 1 [Kid Safe]: Geschikt voor kinderen.
- 2 [G]: Algemeen publiek
- 3 [PG]: Ouderlijk toezicht aangeraden
- 4 [PG-13]: Niet geschikt voor kinderen onder de 13.
- 5 [PG-R]: Ouderlijk toezicht aangeraden
- 6 [R]: Beperkt, bioscopen eisen hierbij dat kinderen onder de 17 vergezeld worden door een volwassene, ouder of voogd.
- 7 [NC-17]: Bioscopen laten geen kinderen onder de 17 jaar toe.
- 8 [Adult]: Schijven van ieder niveau (Volwassenen/Algemeen/Kinderen), kunnen worden afgespeeld.

Ouderlijk Wachtwoord – Druk op  en markeer deze optie om een nieuw wachtwoord in te voeren. Voer een nieuwe 4-cijferige code in met behulp van de numerieke toetsen op de afstandsbediening en ga dan naar de OK knop op het scherm door de cursortoetsen op de afstandsbediening te gebruiken, en druk dan op OK op de afstandsbediening. Er zal u gevraagd worden om de code nogmaals ter bevestiging in te voeren, door de hierboven beschreven procedure te herhalen.

Please enter a new Parental Control Password:

Parental Password

▼

Systeem

Optical Disc Autoplay – controleert of een optische schijf, (DVD, CD) automatisch af zal spelen als deze geladen is.

- **Aan:** Optische schijven zullen automatisch afgespeeld worden.
- **Uit: OM EEN SCHIJF AF TE SPELEN MOET U OP PLAY** drukken.

BD-Live Internet toegang – Stelt beperkingen in met betrekking tot de internettoegang.

- **Beperkte toegang:** Met deze functie krijgen alleen Blu-ray schijven met een eigenaarscertificaat toegang tot het internet.
- **Altijd toegang verlenen:** Alle BD-live schijven hebben toegang tot de BD-live websites.
- **Toegang geweigerd:** Verhindert alle BD-live schijven de toegang tot de BD-Live websites.

OPMERKING

- De beschikbare on-line functies zijn afhankelijk van de schijf.
- Raadpleeg de BD-Live schijf instructies voor meer informatie over het verkrijgen van toegang tot on-line content.
- De BDP100 moet op het internet aangesloten zijn en op de juiste manier zijn geconfigureerd om toegang te krijgen tot on-line content. Zie pagina NL-9 voor netwerkverbindingen en pagina NL-22 voor netwerkinstellingen.

BD-Live Opslag – BD-Live content wordt opgeslagen in het aangesloten USB-geheugenapparaat. Deze menu-optie toont het vrije geheugen van het USB-geheugenapparaat.

Verwijder Blu-Ray Opslag – Druk op OK als deze optie gemarkeerd is om de BD-live content die op het USB-geheugenapparaat staat, te wissen.

Duur van de Schermbeveiliging – Stelt de tijdsduur van het statische beeld in dat op de display te zien is voordat de schermbeveiliging wordt getoond. De schermbeveiliging voorkomt beschadiging van het scherm veroorzaakt door het inbranden van een statisch beeld.

- **Uit:** Deactiveert de schermbeveiligingsfunctie.
- **5/10/20/30 minuten:** stelt de tijdsduur in waarin een statisch beeld getoond kan worden voordat de schermbeveiliging in werking treedt.

OPMERKING

- De schermbeveiliging kan uitgezet worden door op een willekeurige knop op de afstandsbediening te drukken.

Instellingen herstellen – Druk op OK als deze optie gemarkeerd is om alle instellingen terug te zetten naar de fabrieksinstellingen (uitgezonderd ouderlijk toezicht).

Netwerk

Een actieve, geconfigureerde Internetverbinding is een vereiste als u gebruik wilt maken van BD-live websites en content wilt downloaden. Zie pagina NL-9 voor technische aansluitingen.

De meeste thuisnetwerken zullen automatisch de verbinding configureren met behulp van DHCP. Als uw netwerk niet automatisch wordt geconfigureerd, heeft u de volgende gegevens nodig:

- IP Adres
- Subnet Mask
- Poort
- Hoofd DNS
- Secundaire DNS

Verbonden Netwerk

Selecteer en druk op OK om de parameters van het netwerk in te stellen:

Status verbinding – Alleen voor Informatie

MAC adres – Alleen voor Informatie

IP Mode – Hiermee kunt u regelen dat de netwerkinstellingen automatisch of handmatig worden ingesteld.

- **Uit:** Zet de netwerkfuncties uit.
- **Handmatig:** Stelt de instellingen automatisch in, voor zeer ervaren gebruikers.
- **Dynamisch:** Hiermee kan de router of de modem de netwerkinstellingen automatisch instellen met behulp van de DHCP server van het netwerk. Deze instelling zou voor het merendeel van de thuisnetwerken gebruikt moeten worden.

De volgend instellingen zijn alleen beschikbaar als de **IP Mode** op handmatig staat:

IP Address – Druk op OK om het IP adres dat door uw netwerkbeheerder aan uw speler is toegekend, in te stellen. Gebruik de cursors om tussen de segmenten te wisselen en gebruik de numerieke toetsen op de afstandsbediening om het adres in te voeren. Ga naar de OK knop op het scherm en druk op OK op de afstandsbediening om de instelling op te slaan.

Subnet Mask – Druk op OK om het subnet mask van uw netwerk in te stellen. Gebruik de cursortoetsen om tussen de segmenten te wisselen en gebruik de numerieke toetsen op de afstandsbediening om het subnet mask in te voeren. Ga naar de OK knop op het scherm en druk op OK op de afstandsbediening om de instelling op te slaan.

Poort – Druk op OK om het IP adres van uw Internetpoort in te stellen. Gebruik de cursors om tussen de segmenten te wisselen en gebruik de numerieke toetsen op de afstandsbediening om het adres in te voeren. Ga naar de OK knop op het scherm en druk op OK op de afstandsbediening om de instelling op te slaan.

Hoofd DNS – Druk op OK om het IP adres van uw hoofd DNS server in te stellen. Gebruik de cursors om tussen de segmenten te wisselen en gebruik de numerieke toetsen op de afstandsbediening om het adres in te voeren. Ga naar de OK knop op het scherm en druk op OK op de afstandsbediening om de instelling op te slaan.

Secundaire DNS – Druk op OK om het IP adres van uw secundaire DNS server in te stellen. Gebruik de cursors om tussen de segmenten te wisselen en gebruik de numerieke toetsen op de afstandsbediening om het adres in te voeren. Ga naar de OK knop op het scherm en druk op OK op de afstandsbediening om de instelling op te slaan.

Netwerktest

Druk op OK om een netwerktest uit te voeren. Dit zal ook automatisch de netwerkinstellingen configureren als deze nog niet zijn geconfigureerd en als het netwerk geen automatische configuratie (DHCP) ondersteunt.

Problemen oplossen

Als er een storing optreedt, raadpleeg dan eerst de onderstaande tabel voordat u uw toestel wegbrengt voor reparatie.

Als de storing voortduurt, probeer deze dan te verhelpen door het apparaat aan- en uit te schakelen. Als dit geen resultaat heeft, neem dan contact op met uw dealer. Onder geen enkele omstandigheid moet u proberen de speler zelf te repareren, omdat hierdoor de garantie vervalt!

| Probleem | Mogelijke oorzaak | Oplossing |
|---|--|---|
| Geen elektriciteit | <ul style="list-style-type: none"> • De AC netstroomkabel is niet aangesloten. • Slechte aansluiting bij het AC stopcontact of de aansluiting is niet actief. | <ul style="list-style-type: none"> • Sluit het snoer goed aan. • Controleer de aansluiting met behulp van een lamp of een ander apparaat. |
| Er wordt niets afgespeeld | <ul style="list-style-type: none"> • De schijf ligt ondersteboven in de schijfvlade. • De schijf is niet afspeelbaar. • De schijf is vuil. • De opgenomen schijf is niet correct afgewerkt. • Het niveau van het ouderlijk toezicht is niet correct ingesteld. • Het symbool voor ongeldige opdracht wordt getoond. | <ul style="list-style-type: none"> • Laad de schijf opnieuw met de bedrukte zijde boven. • Gebruik een afspeelbare schijf. • Maak de schijf schoon. • Laad een schijf die correct is afgewerkt. • Stel het niveau van ouderlijk toezicht goed in. (Zie pagina NL-21.) • Pas de instelling aan. |
| Storing | <ul style="list-style-type: none"> • Er zitten krassen op de schijf, hij is vuil, slecht opgenomen of niet afspeelbaar. | <ul style="list-style-type: none"> • Druk op de AAN/UIT knop om de stroom af te zetten, druk dan opnieuw op de AAN/UIT knop en haal dan de schijf uit de lade. |
| Geen beeld | <ul style="list-style-type: none"> • De videokabels zijn niet aangesloten. • Onjuiste selectie van de op de TV aangesloten bron. • De schijf is niet afspeelbaar. | <ul style="list-style-type: none"> • Sluit de kabels goed aan. • Selecteer de juiste bronaansluiting. • Gebruik een afspeelbare schijf. |
| Verwrongen beeld of beeld met veel lawaai | <ul style="list-style-type: none"> • Het apparaat is direct aangesloten op een opnameapparaat en de kopieerbeveiligingsfunctie (copyguard) is geactiveerd. • De schijf is vuil. • De schijf wordt snel voor- of achteruit afgespeeld, of alleen per frame. | <ul style="list-style-type: none"> • Sluit het apparaat zo aan dat het beeldsignaal direct naar de TV wordt verstuurd. • Maak de schijf schoon. • Soms kan er een kleine mate van beeldvervalsing optreden. Dit is geen storing. |
| Abnormaal of ontbrekend beeld. | <ul style="list-style-type: none"> • De resolutie voor de videosignalen is niet goed ingesteld om deze via de COMPONENT en de HDMI uitgangen te kunnen verzenden. • De TV ondersteunt geen HDCP. • Het TV-type van dit apparaat is anders dan dat van uw TV of uw schijf. | <ul style="list-style-type: none"> • Pas de instelling aan. (Zie pagina NL-21.) • Dit apparaat zal de videosignalen niet via de HDMI-connector naar een TV doorgeven die geen HDCP ondersteunt. Dit is geen storing. • Stel het juiste type TV in. (Zie pagina NL-21.) |
| Lichte pauze van het beeld | <ul style="list-style-type: none"> • het doorgeven van de lagen gebeurt tijdens het afspelen van DVD video's enz. die opnieuw gecodeerd worden in een dual-layer formaat. | <ul style="list-style-type: none"> • Soms kan daarbij een korte pauze optreden. Dit is geen storing. |
| Geen geluid | <ul style="list-style-type: none"> • De audiokabels zijn niet aangesloten. • De speakers zijn niet aangesloten op de versterker. • Onjuiste selectie van de op de versterker aangesloten bron. | <ul style="list-style-type: none"> • Sluit de kabels goed aan. • Sluit de speakers goed aan. • Selecteer de juiste bronaansluiting. |
| Verwongen of luid geluid | <ul style="list-style-type: none"> • De schijf is vuil. • Slechte aansluitingen. | <ul style="list-style-type: none"> • Maak de schijf schoon. • Controleer de aansluitingen en sluit alle kabels stevig aan. |
| BD-LIVE content kan niet geladen worden | <ul style="list-style-type: none"> • Slechte aansluitingen tussen dit apparaat en de breedband router en/of modem. • het USB-geheugenapparaat is niet aangesloten. • De toegang tot BD-Live Internet staat op "Toegang verboden". • De TBD-schijf ondersteunt geen BD-LIVE. • De netwerkinstellingen zijn niet correct ingesteld. | <ul style="list-style-type: none"> • Controleer de aansluitingen en sluit alle kabels stevig aan. • Sluit het USB-geheugenapparaat aan op dit apparaat. • Stel het in op "Toegang altijd toestaan" (Zie pagina NL-22.) • Laad een schijf die BD-LIVE ondersteunt • Stel de netwerkinstellingen correct in. (Zie pagina NL-22.) |
| De afstandsbediening werkt niet. | <ul style="list-style-type: none"> • Er zitten geen batterijen in of deze zijn leeg. • De sensor van de afstandsbediening is bedekt. | <ul style="list-style-type: none"> • Vervang de batterijen • Verwijder het obstakel. |



audio & video
outputformaten

Audio outputformaat

Her formaat van de audio-output dat beschikbaar is via de digitale audio-aansluitingen is afhankelijk van het formaat van de soundtrack die wordt afgespeeld, de gebruikte audio-uitgang en de **Digitale Output** instellingen in het **Audio** instellingenmenu ("Audio" voor pagina NL-21). De tegenoverliggende tabel laat u alle mogelijke combinaties zien.

Gebruik het stroomdiagram op deze pagina om u te helpen bij het selecteren van de juiste instellingen voor uw Home Cinema installatie.

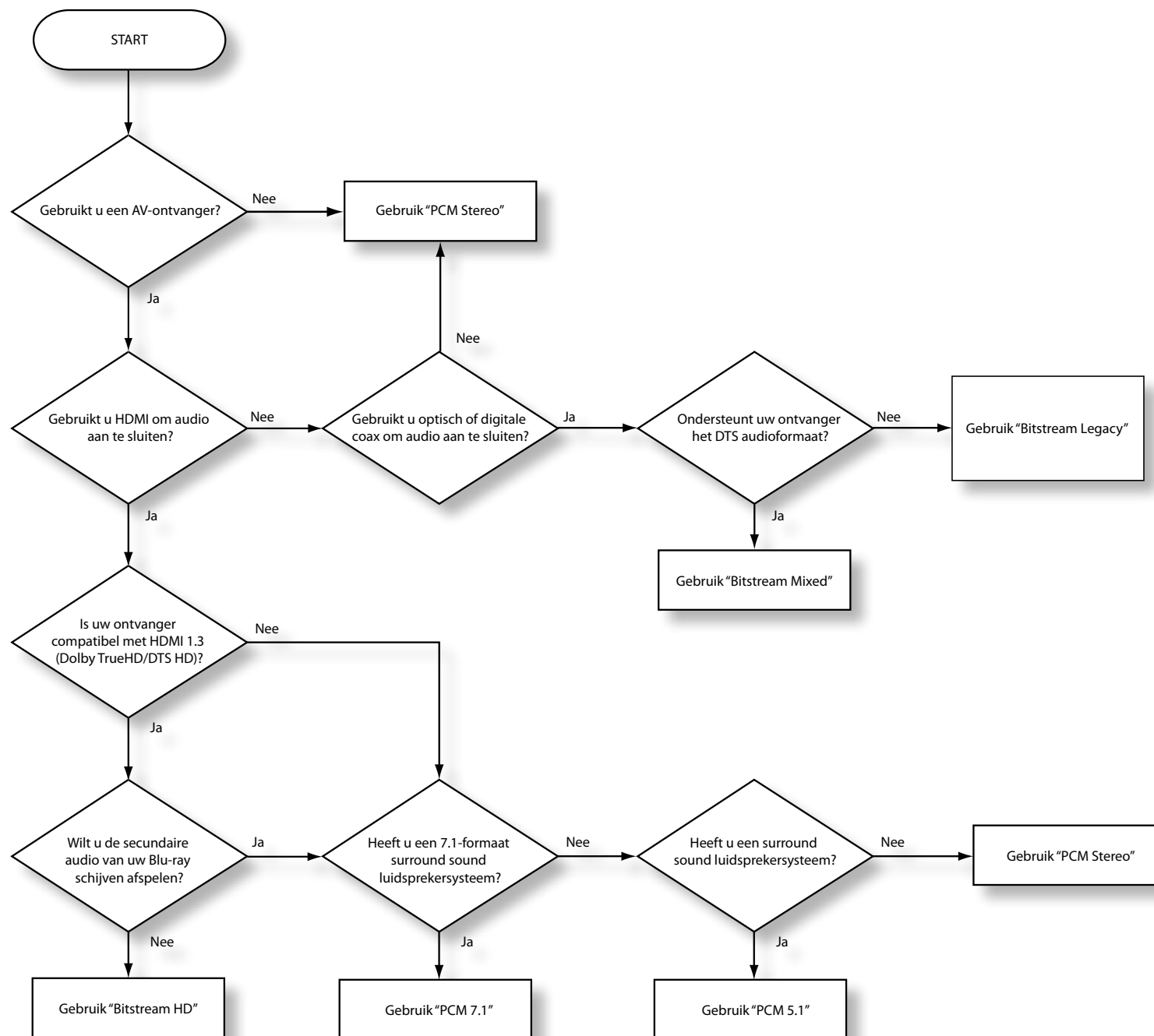

| Audioformaat | Instelling digitale output | HDMI uit | optisch/coax uit |
|--|----------------------------|--|-------------------|
| Dolby Digital | Bitstream HD | Dolby Digital 5.1 | Dolby Digital 5.1 |
| | Bitstream Legacy | Dolby Digital 5.1 | Dolby Digital 5.1 |
| | Bitstream Mixed | DTS 5.1 | DTS 5.1 |
| | PCM 7.1 | PCM 5.1 | PCM Stereo |
| | PCM 5.1 | PCM 5.1 | PCM Stereo |
| | PCM Stereo | PCM Stereo | PCM Stereo |
| Dolby Digital Plus / Dolby TrueHD | Bitstream HD | Dolby Digital Plus / Dolby TrueHD | Dolby Digital 5.1 |
| | Bitstream Legacy | Dolby Digital 5.1 | Dolby Digital 5.1 |
| | Bitstream Mixed | DTS 5.1 | DTS 5.1 |
| | PCM 7.1 | PCM 7.1 | PCM Stereo |
| | PCM 5.1 | PCM 5.1 | PCM Stereo |
| | PCM Stereo | PCM Stereo | PCM Stereo |
| DTS-HD High Resolution Audio / DTS-HD Master Audio | Bitstream HD | DTS-HD High Resolution Audio / DTS-HD Master Audio | PCM Stereo |
| | Bitstream Legacy | DTS 5.1 | DTS 5.1 |
| | Bitstream Mixed | DTS 5.1 | DTS 5.1 |
| | PCM 7.1 | PCM 7.1 | PCM Stereo |
| | PCM 5.1 | PCM 5.1 | PCM Stereo |
| | PCM Stereo | PCM Stereo | PCM Stereo |
| DTS | Bitstream HD | DTS 5.1 | DTS 5.1 |
| | Bitstream Legacy | DTS 5.1 | DTS 5.1 |
| | Bitstream Mixed | DTS 5.1 | DTS 5.1 |
| | PCM 7.1 | PCM 5.1 | PCM Stereo |
| | PCM 5.1 | PCM 5.1 | PCM Stereo |
| | PCM Stereo | PCM Stereo | PCM Stereo |
| LPCM 7.1 (48kHz / 96kHz) | Bitstream HD | PCM 7.1 | PCM Stereo |
| | Bitstream Legacy | PCM 7.1 | PCM Stereo |
| | Bitstream Mixed | DTS 5.1 | DTS 5.1 |
| | PCM 7.1 | PCM 7.1 | PCM Stereo |
| | PCM 5.1 | PCM 5.1 | PCM Stereo |
| | PCM Stereo | PCM Stereo | PCM Stereo |
| LPCM 5.1 192kHz | Bitstream HD | PCM Stereo | PCM Stereo |
| | Bitstream Legacy | PCM Stereo | PCM Stereo |
| | Bitstream Mixed | DTS 5.1 | PCM Stereo |
| | PCM 7.1 | PCM Stereo | PCM Stereo |
| | PCM 5.1 | PCM Stereo | PCM Stereo |
| | PCM Stereo | PCM Stereo | PCM Stereo |
| LPCM 2.0 (44.1kHz / 48kHz) | Bitstream HD | PCM Stereo | PCM Stereo |
| | Bitstream Legacy | PCM Stereo | PCM Stereo |
| | Bitstream Mixed | DTS 2.0 | DTS 2.0 |
| | PCM 7.1 | PCM Stereo | PCM Stereo |
| | PCM 5.1 | PCM Stereo | PCM Stereo |
| | PCM Stereo | PCM Stereo | PCM Stereo |

Video Output Resolutie

De volgende tabel toont u de video-output resolutie van iedere video-uitgang voor de verschillende resolutie-instellingen (zie "Display" voor pagina NL-21).

| Resolutie | Video Outputs | | | | | |
|-----------|--------------------|------|--------------------|-------|-----------|-----------|
| | composietvideo uit | | componentvideo uit | | HDMI uit | |
| | NTSC | PAL | NTSC | PAL | NTSC | PAL |
| HDMI Auto | 480i | 576i | 1080i | 1080i | Preferred | Preferred |
| 1080p | 480i | 576i | 1080i | 1080i | 1080p | 1080p |
| 1080i | 480i | 576i | 1080i | 1080i | 1080i | 1080i |
| 720p | 480i | 576i | 720p | 720p | 720p | 720p |
| 480p/576p | 480i | 576i | 480p | 576p | 480p | 576p |
| 480i/576i | 480i | 576i | 480i | 576i | 480i | 576i |

OPMERKINGEN:

- Als de HDMI en de Component video-uitgangen tegelijkertijd worden gebruikt, zal de Component video een standaard waarde output hebben (480i/576i resolutie).
- DVD's die beveiligd zijn tegen kopiëren kunnen alleen met een standaard definitie over analoge video-aansluitingen geëxporteerd worden (component of composite).
- Als de BDP100 is ingesteld op een resolutie die uw TV niet ondersteunt, dan heeft u mogelijk geen beeld. Sluit indien dit het geval is, de composietvideo-uitgang aan op uw TV. Selecteer de juiste video-uitgang op uw TV om het instellingenmenu te kunnen zien. Wijzig de resolutie naar een waarde die door uw TV wordt ondersteund en wijzig dan opnieuw de aansluitingen zoals gewenst.
- De 'HDMI Auto' instelling gebruikt de resolutiewaarde die uw TV nodig heeft. Het kan echter zijn dat dit niet de beste oplossing is. Wij raden u aan om de documentatie van uw TV te raadplegen om de beste resolutiewaarden te vinden en deze handmatig in te voeren.

De CR104 aanpassen aan uw persoonlijke voorkeuren

Codes leren













De CR104 wordt geleverd met een complete bibliotheek van voorgeprogrammeerde codes. Nadat u de CR104 heeft ingesteld op uw apparaat, is het mogelijk dat er op het toetsenbord van de CR104 geen plaats is voor een of meer functies van uw originele afstandsbediening. Voor uw gemak is de CR104 uitgerust met een zelflerende functie waarmee u tot 16 functies van een originele afstandsbediening kunt kopiëren op het toetsenbord van de CR104.





Zorg ervoor dat, voordat u begint:

- De originele afstandsbediening goed werkt.
- De afstandsbedieningen niet naar uw apparaat wijzen.
- De afstandsbedieningen nieuwe batterijen hebben.
- De afstandsbedieningen niet bloot staan aan direct zonlicht of sterk fluorescent licht.

De geleerde functies zijn afhankelijk van de modi. Theoretisch kunt u tot 8 verschillende functies toewijzen aan een enkele knop (de CR104 kan een totaal van 16 geleerde functies verwerken).





Bijvoorbeeld: De 'tekst vasthouden' functie van een TV-afstandsbediening kopiëren naar de toets van uw CR104



1. Plaats beide afstandsbedieningen op een vlakke ondergrond, 2 tot 5 cm van elkaar verwijderd, terwijl de IR poorten naar elkaar toe gericht zijn.
2. Houd op de CR104 de knop  ingedrukt totdat het aan/uit LED-lampje twee keer knippert:  .
3. Druk op   . Het aan/uit LED-lampje knippert twee maal:  .
4. Druk op de afstandsbediening van de CR104, op de knop die overeenkomt met die van het 'bron' apparaat (bijv. als u een TV-functie wilt 'leren', drukt u op ).
5. Druk op de knop van de CR104 waaraan u de geleerde functie wilt koppelen (bijv. ). De toets van het apparaat knippert twee keer.
6. Druk op de dunne knop van de originele afstandsbediening die u wilt 'leren' en houd deze ingedrukt (bijv. **TEKST VASTHOUDEN**) totdat de toets van de CR104 twee maal knippert:  .

7. Als u andere functies van hetzelfde bronapparaat wilt 'leren', dan kunt u eenvoudigweg de stappen 5 en 6 herhalen en op de volgende toets drukken die u wilt 'leren'.
8. Om de modus Code Leren te verlaten drukt u op  en houdt u de knop ingedrukt totdat de knop twee keer knippert:  .
9. Om alle geleerde functies van de CR104 te gebruiken, drukt u op de apparaatmodusknop, gevolgd door de functietoets. In dit voorbeeld zou u op  moeten drukken, gevolgd door .

Wissel-Leerfunctie

U kunt een aangeleerde functie aan de CR104 toekennen zonder daarvoor de originele functie op te hoeven geven.









U kunt wissel-leerfuncties toekennen aan iedere willekeurige toets, met uitzondering van: Apparaatmodusknoppen (bijv. , , of de nummertoeetsen ( tot ).

1. Om een wissel-leerfunctie toe te wijzen, volgt u eenvoudigweg de stappen in de vorige paragraaf. Tijdens stap 5 drukt u dan eenmaal op  voordat u op de knop drukt waaraan u de geleerde functie wilt toewijzen.
2. Om toegang te krijgen tot een wisselfunctie drukt u op  en daarna op de gewenste toets.

Belangrijke opmerkingen:

- Zodra u een Code Leerfunctie start, heeft u ongeveer 10 seconden om iedere stap uit te voeren. Een langer pauze betekent dat u weer opnieuw met de procedure moet beginnen.
- De leerfunctie is afhankelijk van de modus – u kunt één functie *per modus kopiëren* op een toets.
- In totaal kan de e CR104 ongeveer 16 functies leren.
- Om een geleerde functie te vervangen, wijst u gewoon een nieuwe functie aan dezelfde toets toe.
- Geleerde functies **worden** onthouden, ook als u de batterijen vervangt.
- Als het Code Leren niet lukt, probeer dan om de afstand tussen de twee afstandsbedieningen te wijzigen; zorg ervoor dat het licht in dat gebied niet te sterk is.

Wissen van een geleerde functie









1. Houd de knop  ingedrukt tot het aan/uit LED-lampje twee keer knippert:  .
2. Druk op   . Het aan/uit LED-lampje knippert twee maal: .
3. Druk eenmaal op een apparaatmodusknop. Als u bijvoorbeeld een van uw geleerde TV functies wilt wissen, drukt u op .
4. Druk tweemaal op de toets waarvan u de toewijzing wilt wissen. De afstandsbediening knippert twee maal:   ter bevestiging.

De originele functie van de CR104 is hersteld.

Wissen van een geleerde functie

Om een wissel-leerfunctie te wissen, drukt u op  voordat u op de toets drukt waarvan de functie gewist moet worden (tijdens stap 4 hierboven).

Het wissen van ALLE geleerde functies voor een bepaalde apparaatmodus

1. Houd de knop  ingedrukt tot het aan/uit LED-lampje twee keer knippert:  .
2. Druk op    – het aan/uit LED-lampje knippert tweemaal:  .
3. Druk tweemaal op de juiste apparaatmodusknop

Macro's creëren

U kunt uw CR104 ook programmeren om een aantal verschillende, achtereenvolgende commando's uit te voeren wanneer u op enkele knop drukt. Om het u makkelijk te maken kan iedere achtereenvolgende serie commando's die u regelmatig gebruikt, samengevat worden in één enkele druk op de knop.

Zo wilt u bijvoorbeeld uw TV, videospeler en satelliet tegelijkertijd uitzetten.

- Een toets die met een macro is geprogrammeerd is in alle modi toegankelijk en zal de verschillende functies van die toets voor alle modi vervangen.
- Een macro kan bestaan uit maximaal acht maal een druk op een knop.

Bijvoorbeeld: Een macro toewijzen aan de **SRCH** knop

1. Houd de **SHIFT** knop ingedrukt totdat het aan/uit LED-lampje twee keer knippert: ✨ ✨.
2. Druk op **9 9 5**.
3. Druk op **SRCH** (de macro is nu toegewezen aan deze knop).
4. Druk op a, **TV**, **SAT**, **TV**. (Dit zijn de macrostappen die u wilt opslaan.)
5. Om de macro op te slaan houd u de knop **SHIFT** ingedrukt tot het aan/uit LED-lampje twee keer knippert: ✨ ✨.

Iedere keer als u nu op **SRCH** drukt, zal de CR104 de stroomtoevoer naar uw TV, videorecorder en satelliet omwisselen.

- Het belangrijkste woord is hier 'omwisselen'. Uw TV en satelliet staan bijvoorbeeld aan, maar uw videorecorder staat uit. Als u dan op **SRCH** drukt, dan zullen de TV en de satelliet uitgaan en zal de videorecorder aan gaan (in plaats van dat alle drie de apparaten aan- of uitgaan).
- Vergeet niet dat, als u macro's gebruikt, u misschien van modus moet veranderen of de **SHIFT** toets moet gebruiken, en dat iedere druk op de knop (met inbegrip van het wisselen tussen modi en het drukken op **SHIFT**) voor de macro telt als een stap. U kunt geen macrotoets gebruiken binnen een andere macrotoets.

- Als de vrije geheugencapaciteit voor een bepaalde macro wordt overschreden, dan zal het aan/uit LED-lampje gedurende vijf seconden gaan branden. U kunt de macro stappen die u tot dat punt heeft gemaakt echter wel opslaan door op **SHIFT** te drukken, of u kunt de macro annuleren door op een willekeurige andere toets te drukken.
- Het interval tussen de drukken op de knop wordt opgeslagen als zijnde een deel van de macro. Een interval tot 30 seconden wordt geaccepteerd.

Bijvoorbeeld: Een macro die aan de **SRCH** knop toegewezen is wissen.

1. Houd de knop **SHIFT** ingedrukt tot het aan/uit LED-lampje twee keer knippert: ✨ ✨.
2. Druk op **9 9 5**.
3. Druk op **SRCH**.
4. Houd de knop **SHIFT** ingedrukt tot het aan/uit LED-lampje twee keer knippert: ✨ ✨.

Volume doorbreken

Volume doorbreken betekent dat de CR104 de controle heeft over het volume van de AVR500, AVR600 of AV888, ongeacht de geselecteerde modus. U hoeft niet op **AMP** te drukken op uw CR104; deze functie staat standaard aan.

Het kan echter soms gebeuren dat u de volume van een apparaat direct wilt controleren als u in een specifieke apparaatmodus bent.

Bijvoorbeeld: Volume doorbreken annuleren voor een TV (AV modus)

1. Druk eenmaal op **AV**.
2. Houd de knop **SHIFT** ingedrukt tot het aan/uit LED-lampje twee keer knippert: ✨ ✨.
3. Druk op **9 9 3**.
4. Druk op **-**. Het aan/uit LED-lampje knippert vier maal.

Terwijl u in de TV (AV) modus bent, heeft u een directe toegang tot de volume en mute functies van uw TV.

Alle instellingen voor het volume doorbreken wissen

1. Houd de knop **SHIFT** ingedrukt tot het aan/uit LED-lampje twee keer knippert: ✨ ✨.
2. Druk op **9 9 3**.
3. Druk op **+**. Het aan/uit LED-lampje knippert vier keer ✨ ✨ ✨ ✨.

Nu heeft u, ongeacht de modus waarin u zich bevindt, toegang tot het volume of de mute functies van dat apparaat, op voorwaarde dat deze ook beschikbaar zijn. Om het volume van de AVR500/AVR600/AV888 te wijzigen, moet u overschakelen op de **AMP** modus.

Bijvoorbeeld: Herstellen van de standaard volume doorbreken instellingen in alle apparaatmodi.

1. Houd de **SHIFT** knop ingedrukt tot het aan/uit LED-lampje twee keer knippert: ✨ ✨.
2. Druk op **9 9 3**.
3. Druk op **AMP**. Het aan/uit LED-lampje knippert twee keer: ✨ ✨.

Toetsen verplaatsen

Het kan soms voorkomen dat u merkt dat een toets die u vaak gebruikt voor uw systeem voor u op de "verkeerde" plaats staat op het toetsenbord van de CR014. Het is heel eenvoudig om een favoriete functietoets over te zetten naar een beter toegankelijke toets. Het is zelfs mogelijk om een functie van een apparaatmodus over te zetten naar een andere apparaatmodus.

Bijvoorbeeld: De functie van de **DISP** knop toewijzen aan de **MENU** knop in de SAT-modus.

1. Druk op **SAT**.
2. Houd de **SHIFT** knop ingedrukt tot het aan/uit LED-lampje twee keer knippert: ✨ ✨.
3. Druk op **9 9 4**.
4. Druk op de toets die u wilt verplaatsen (bijv. **DISP**).
5. Druk nu op de toets waar u de toets naar toe wilt verplaatsen (bijv. **MENU**).

Als u nu drukt op **DISP** of op **MENU** terwijl u in de SAT-modus bent, zal de CR104 de functie **DISP** overzetten.

Om geheel van functionaliteit tussen deze twee toetsen te wisselen en de functies van de **MENU** over te zetten naar de **DISP** toets, herhaalt u bovenbeschreven stappen, maar verwisselt u de **DISP** en de **MENU** toetsen van het voorbeeld.

Let erop dat de functie die op de nieuwe toets wordt gekopieerd altijd de originele functie is van de oude toets.

Een verwijderde toets herstellen

Om een toets te herstellen naar zijn vorige functie, herhaalt u het bovenstaande voorbeeld en drukt u twee maal op de toets die moet worden hersteld (kopieert zichzelf terug).

Alle verwijderde toetsen van een apparaatmodus herstellen









Om alle toetsen in een apparaatmodus weer in hun originele functie te herstellen, herhaalt u bovenstaand voorbeeld, maar drukt u bij de stappen 1, 4 en 5 van het voorbeeld op de desbetreffende apparaatmodusknop (bijv. **AMP**).

Een toets tussen twee apparaatmodi

kopiëren

Het is mogelijk om functies te kopiëren tussen apparaatmodi. Denk er echter wel aan dat de knopfuncties afhankelijk zijn van de specifieke modus en daarom in feite 'door de originele apparaatmodus heenbreken' als ze worden gekopieerd.

In het volgende voorbeeld wordt de AVR500/AVR600/AV888 DIRECT functie gekopieerd van de CR104 AMP apparaatmodus naar de wisselfunctie van de  knop in de AV apparaatmodus.

1. Houd de  knop ingedrukt tot het aan/uit LED-lampje twee keer knippert: ✨ ✨.
2. Druk op   .
3. Druk op de apparaatmodusknop van de functie die u wilt verplaatsen (bijv. .
4. Druk op de functietoets die u wilt verplaatsen (bijv. /DIRECT).
5. Druk nu op de toets van de apparaatmodus waar u de functie naar toe wilt verplaatsen (bijv. .
6. Druk op de afbeelding van de  knop.
7. Druk nu op de toets waar u de functie naar toe wilt verplaatsen (bijv. .

Als u de toets liever naar de hoofdfunctie van de  knop wilt kopiëren in plaats van naar de 'wissel'functie, sla dan stap 6 van het bovenstaande voorbeeld over.







Wisselen van Modus



Als uw Home Entertainment systeem toestellen bevat die van hetzelfde type zijn (bijv. twee TV's, misschien van verschillende fabrikanten), dan kunt u deze twee apparaten nog steeds bedienen met de CR104. U hoeft alleen maar een **ongebruikte** apparaatmodusknop toe te wijzen.

OPMERKING





Controleer voordat u de functie Modus Verwisselen gebruikt of zowel het bron- als het gewenste apparaat gedeblokkeerd zijn (zie volgende paragraaf).

Bijvoorbeeld: De toets gebruiken om een tweede TV te bedienen.

1. Houd de knop  ingedrukt tot het aan/uit LED-lampje twee keer knippert: ✨ ✨.
2. Druk op   .
3. Druk op de apparaatmodusknop om het type apparaat te selecteren dat u wilt bedienen (druk bijv. voor een TV op .
4. Druk op de knop van de apparaatmodus die u wilt gebruiken (bijv. .
5. Vergeet niet om de CR104 ook voor een tweede apparaat in te stellen met behulp van een van de methodes van "Het bedienen van andere apparaten" voor pagina NL-15.

Let erop dat de functie volume doorbreken niet werkt in een apparaatmodus die gekopieerd is met behulp van Modus verwisselen. De functie volume doorbreken kan echter wel hersteld worden als u modus verwisselen heeft gebruikt, door ,  en  te kopiëren van de AMP apparaatmodus naar dezelfde knoppen in de nieuwe apparaatmodus, met behulp van het voorbeeld uit de paragraaf Toetsen Verplaatsen.

Een verplaatste apparaatmodusknop herstellen naar de oorspronkelijke instelling.

1. Houd de knop  ingedrukt tot het aan/uit LED-lampje twee keer knippert: ✨ ✨.
2. Druk op   .
3. Druk tweemaal op de knop van de apparaatmodus die u wilt herstellen.

Een specifieke apparaatmodus blokkeren/deblokkeren

Voor uw gemak kunt u, op het moment dat u uw CR104 voor het eerst uitpakt en de batterijen plaatst, sommige Arcam elementen automatisch bedienen (bijv. DVD spelers, versterkers, radio's en CD-spelers). Wij zijn hierin geslaagd door specifieke Arcam apparaatcodes op de desbetreffende apparaatmodustoetsen voor te programmeren, en wij hebben daarna de apparaatmodi geblokkeerd zodat u deze niet per ongeluk herprogrammeert.

Als u deze standaard instellingen wilt opheffen - om bijvoorbeeld een CD-speler van een ander merk te bedienen - dient u eerst de CD-modus te deblokkeren voordat u de CR104 instelt volgens een van de methodes die aan het begin van deze gids staan beschreven.

Hier zijn de standaard fabrieksinstellingen:

| Apparaatmodus | Standaard status | Standaard Arcam codes |
|---------------|------------------|-----------------------|
| BD | Geblokkeerd | 0762 |
| SAT | Gedeblokkeerd | 1205 |
| AV | Gedeblokkeerd | 0586 |
| TUN | Geblokkeerd | 2009 |
| AMP | Geblokkeerd | 1242 |
| PVR | Gedeblokkeerd | 1930 |
| VCR | Gedeblokkeerd | 0111 |
| CD | Geblokkeerd | 2010 |

Er zijn alternatieve codes beschikbaar met oplossingen voor meerdere ruimtes, of voor het geval van conflicterende codes met producten van een andere fabrikant.

Bijvoorbeeld:





AMP (systeem code 19) 1954

U zult de systeemcode van het product dat u wilt gaan bedienen moeten veranderen, net zoals op de CR104.

OPMERKING

De AMP apparaatmodus kan alleen gebruikt worden om Arcam versterkers zoals de AVR500, AVR600 en AV888 te bedienen, hetzij via de standaard codes, hetzij via de IR systeemcodes.

De geblokkeerde instelling van een apparaatmodus wisselen:

1. Druk op de knop van de apparaatmodus die u wilt deblokkeren (bijv. .
2. Houd de  knop ingedrukt tot het aan/uit LED-lampje twee keer knippert: ✨ ✨.
3. Druk op   .
- Het aan/uit LED-lampje knippert twee keer bij het blokkeren en vier keer bij het deblokkeren.
- Als u een ongeldige opdracht geeft door de verkeerde serie toetsen in te drukken, dan zal het aan/uit LED-lampje één keer knippen en dan terugkeren naar de gewone functie.

Als de apparaatmodus geblokkeerd is, zijn de functies Direct Code Instellen en Modus Verwisselen niet beschikbaar.

Modusknop IR doorbreken

De modusknop IR Doorbreken staat standaard op "Aanf"

Bijvoorbeeld: De Modusknop IR Doorbreken instellen met de AMP

1. Houd de knop ingedrukt tot het aan/uit LED-lampje twee keer knippert: .
2. Druk op . Het aan/uit LED-lampje knippert twee maal: .
3. Druk op om hiervandaan de IR te doorbreken.

Nu worden de IR gegevens die aan de AMP zijn gekoppeld, doorgegeven op het moment dat u de Modusknop indrukt en loslaat, ongeacht de huidige modus (het 'breekt' bijvoorbeeld door ieder ander apparaat).

De Modus IR Doorbreken annuleren

1. Houd de knop ingedrukt tot het aan/uit LED-lampje twee keer knippert: .
2. Druk op . Het aan/uit LED-lampje knippert twee maal: .
3. Druk op tot het aan/uit LED-lampje tweemaal knippert: .

De CR104 opnieuw instellen

Wanneer u de CR104 opnieuw instelt, zullen alle geleerde functies door alle modi heen gewist worden, net zoals sommige andere geprogrammeerde functies zoals macro's. Dit zal de Apparaatmodusknoppen echter niet opnieuw instellen; deze zullen geprogrammeerd blijven op het element van uw keuze.

1. Houd de knop ingedrukt tot het aan/uit LED-lampje twee keer knippert: .
2. Druk op . Het aan/uit LED-lampje knippert vier maal: .
3. Houd de knop ingedrukt tot het aan/uit LED-lampje twee keer knippert: .
4. Druk op .
5. Druk op . Het aan/uit LED-lampje knippert twee keer: .
6. Houd de knop ingedrukt tot het aan/uit LED-lampje twee keer knippert: .
7. Druk op . Het aan/uit LED-lampje knippert twee maal: .
8. Druk op . Het aan/uit LED-lampje knippert twee keer: .

Overzicht van commando's

Directe Code Installatie

(bijv. AV-modus, NNNN=codenummer)

NNNN

Bibliotheek Doorzoeken

(bijv. AV-modus)

tot het apparaat uitgaat.

om op te slaan

Codeweergave via Knippersignalen

- ① knippersignaal betekent eerste Nr.
- ② knippersignalen betekent tweedeNr.
- ③ knippersignalen betekent derdeNr.
- ④ knippersignalen betekent vierdeNr.

Codes Leren

(bijv. AV-modus, snel doorspoelen knop)

(veel snelle knippersignalen)

Druk op de toets van de originele afstandsbediening die u wilt kopiëren)

Wissen van een geleerde functie

(bijv. AV-modus, snel doorspoelen knop)

Alle geleerde functies voor een apparaat wissen

(bijv. AV-modus)

Macro's creëren

(bijv. SRCH-knop)

Macro verwijderen

Toetsen Verplaatsen

(bijv. SAT-modus, DISP-knop of MENU-knop)

Wisselen van Modus

(bijv. wisselen tussen SAT en TV(AV))

Apparaatmodus Herstellen

(bijv. om SAT te herstellen)

Een Modus Blokkeren/Deblokkeren

(bijv. CD-modus)

(bijv. twee keer knipperen voor blokkeren)

(bijv. vier keer knipperen voor blokkeren)

Volume Doorbreken overal annuleren

Volume Doorbreken herstellen

Modusknop IR doorbreken

De Modusknop IR Doorbreken annuleren

OPMERKING

Net zoals in de rest van deze handleiding wordt een enkel knippersignaal van het rode LED-lampje achter de aan/uit knop, weergegeven met het symbool .

Apparaatcodes

De tabellen die beginnen op pagina 34 (in het laatste deel van deze handleiding) tonen een lijst van viercijferige codes voor de apparaten van de verschillende fabrikanten.

Gebruik deze codes als u uw CR104 instelt voor het bedienen van uw apparaten, zoals beschreven in methode 1 (zie pagina NL-15).

Als er meer dan een code staat aangegeven, probeer dan de eerste code. Als de resultaten niet naar tevredenheid zijn, ga dan door en probeer de andere nummers voor deze fabrikant, zodat u de beste 'pasvorm' krijgt voor de gevraagde functionaliteit.

Als de fabrikant of uw apparatuur niet op de lijst staan, kunt u methode 2, Bibliotheek Doorzoeken, gebruiken (zie pagina NL-15). Hiermee kunt u door alle codesscannen die in het geheugen van de CR104 opgeslagen zijn.

IR commando's

Dit zijn de IR commando's die uitgezonden worden vanuit de afstandsbediening van de Blu-ray speler en die geaccepteerd worden door de BDP100. De codes zijn handig als u een andere afstandsbediening wilt programmeren om de BDP100 te bedienen. De codes worden gegeven in het SystemCode-CommandCode formaat. 25 (0x19) is de Arcam Systemcode voor een Blu-ray speler.

| Toetsnaam | Decimaal | Hexadecimaal |
|--------------------|----------|--------------|
| 0 | 25-0 | 0x19-0x00 |
| 1 | 25-1 | 0x19-0x01 |
| 2 | 25-2 | 0x19-0x02 |
| 3 | 25-3 | 0x19-0x03 |
| 4 | 25-4 | 0x19-0x04 |
| 5 | 25-5 | 0x19-0x05 |
| 6 | 25-6 | 0x19-0x06 |
| 7 | 25-7 | 0x19-0x07 |
| 8 | 25-8 | 0x19-0x08 |
| 9 | 25-9 | 0x19-0x09 |
| DISP | 25-18 | 0x19-0x12 |
| RND | 25-64 | 0x19-0x40 |
| RPT | 25-29 | 0x19-0x1D |
| SRCH | 25-76 | 0x19-0x4C |
| ▶ | 25-32 | 0x19-0x20 |
| ◀ | 25-33 | 0x19-0x21 |
| ◀◀ | 25-50 | 0x19-0x32 |
| ▶▶ | 25-52 | 0x19-0x34 |
| MENU (POP-UP MENU) | 25-67 | 0x19-0x43 |
| ANNULEREN | 25-58 | 0x19-0x3A |
| RETURN (TERUG) | 25-72 | 0x19-0x48 |
| TITEL (TOP MENU) | 25-66 | 0x19-0x42 |

| Toetsnaam | Decimaal | Hexadecimaal |
|-------------------|----------|--------------|
| GA OMHOOG | 25-86 | 0x19-0x13 |
| GA NAAR LINKS | 25-81 | 0x19-0x51 |
| OK | 25-87 | 0x19-0x57 |
| GA NAAR RECHTS | 25-80 | 0x19-0x50 |
| GA NAAR BENEDEN | 25-85 | 0x19-0x55 |
| LADEN | 25-45 | 0x19-0x2D |
| PAUZE | 25-48 | 0x19-0x30 |
| PLAY (AFSPELEN) | 25-53 | 0x19-0x35 |
| STOP | 25-54 | 0x19-0x36 |
| STATUS | 25-75 | 0x19-0x4B |
| MUTE | 16-13 | 0x10-0x0D |
| VOL+ | 16-16 | 0x10-0x10 |
| VOL- | 16-17 | 0x10-0x11 |
| 24P | 25-88 | 0x19-0x58 |
| HOEK | 25-73 | 0x19-0x49 |
| AUDIO | 25-69 | 0x19-0x45 |
| SUBT(ONDERTITELS) | 25-65 | 0x19-0x41 |
| SETUP | 25-74 | 0x19-0x4A |
| ROOD / A | 25-107 | 0x19-0x6B |
| GROEN / B | 25-108 | 0x19-0x6C |
| GEEL / C | 25-109 | 0x19-0x6D |
| BLAUW / D | 25-110 | 0x19-0x6E |

Specificaties

| Analoge Audio-aansluiting | |
|--|--|
| Digitale naar analoge conversie | 24-bit 192kHz Delta-Sigma DAC |
| Signaal-ruisverhouding | 110dB CCIR |
| Harmonische vervorming (1kHz) | 0.002% |
| Frequentierespons (± 0.5 dB) | 10Hz–20kHz |
| Uitgangniveau (OdB) | 2.2Vrms |
| Output impedantie | 47 Ω |
| Aanbevolen minimale belasting | 5k Ω |
| Video Outputs | |
| Composiet video | 1 x vergulde phono. 1V pk-pk in 75 Ω |
| Component video | Interlaced of Progressieve 3 vergulde phono contacten. Y 1V pk-pk in 75 Ω , Pb 0.7V pk-pk in 75 Ω , Pr 0.7V pk-pk in 75 Ω |
| HDMI | 19-pin HDMI connector Ondersteunde video formaten zijn: 720 x 576p, 720(1440) x 576i, 720 x 480p, 720(1440) x 480i, 1280 x 720p, 1920 x 1080i, 1920 x 1080p Audio naar 6-kanalen 96kHz of 2-kanalen/192kHz (24-bit). |
| Digitale interfaces | |
| USB | USB 2.0 High Speed (480 Mbit/s) |
| Netwerk | 10 BASE-T / 100 BASE-TX |
| Fysiek | |
| Afmetingen | B430 x D400 x H100mm |
| Gewicht | 6.2kg netto/10.0kg verpakt |
| Vermogensverbruik | 30W maximum |
| Digitale output aansluiting | 75 Ω co-axiale optische TOSLINK |
| Meegeleverde accessoires | |
| | Netsnoer CR104 afstandsbediening 4 x AAA batterijen |
| Fouten en weglatingen uitgezonderd | |
| OPMERKING: Alle gespecificeerde waarden zijn typerend, tenzij anders vermeld. | |

Radiostoring

De BDP100 Blu-ray speler is een digitaal apparaat dat ontworpen is volgens zeer hoge standaards voor elektromagnetische compatibiliteit.

Alle Blu-ray spelers genereren RF (radiofrequentie) energie en kunnen deze ook uitstralen. In sommige gevallen kan dit interferentie veroorzaken met FM en AM radio-ontvangst. Als dit het geval is, houd de speler en de aangesloten kabels zo ver van de radio en de antennes vandaan als enigszins mogelijk is. Het kan ook helpen om de speler en de radio aan te sluiten op verschillende stopcontacten.

EG LANDEN – Deze producten zijn ontwikkeld om te voldoen aan de EMC Richtlijn 2004/108/EC.

USA – Deze producten voldoen aan de FCC-norm Lidt 15 Classe B.

Laserstraling

**CLASS I
LASER PRODUCT**

Als de BDP100 Blu-ray speler gebruikt wordt terwijl het omhulsel van de speler is verwijderd, is het mogelijk dat onzichtbare laserstralen oogletsel kunnen veroorzaken.

Beleid van constante verbetering

Het beleid van Arcam is gericht op constante verbetering van de producten. Dit betekent dat ontwerpen en specificaties onderhevig zijn aan veranderingen zonder voorafgaande kennisgeving.

productgarantie

Universele garantie

Deze garantie geeft u het recht om de eenheid gratis te laten repareren tijdens de eerste twee jaar na aankoop bij elke erkende Arcam-distributeur, mits de eenheid oorspronkelijk bij een geautoriseerde Arcam-dealer of -distributeur aangekocht werd. De fabrikant kan geen verantwoordelijkheid aanvaarden voor fouten die ontstaan door ongelukken, verkeerd gebruik, misbruik, slijtage, onachtzaamheid of door ongeoorloofde aanpassingen en/of reparaties, en kan ook geen verantwoordelijkheid aanvaarden voor schade of verlies, ontstaan tijdens vervoer van of naar de persoon die onder de garantie claimt.

De garantie dekt:

Onderdelen en arbeidsloon voor twee jaar vanaf de datum van aankoop. Na twee jaar moet u zowel voor onderdelen als arbeidsloon betalen. **In geen enkel geval worden transportkosten door de garantie gedekt.**

Claims onder garantie

Deze apparatuur dient verpakt in de originele verpakking terug ingeleverd te worden bij de dealer waar het was aangeschaft of anders direct bij de Arcam distributeur **in het land waarin het product was aangeschaft.**

De eenheid dient, vracht betaald, via een gerenommeerde expediteur verstuurd te worden – **niet** per post. Tijdens vervoer naar de dealer of distributeur kan er geen verantwoordelijkheid voor de eenheid aanvaard worden, en klanten worden daarom aangeraden de eenheid tegen verlies of schade tijdens vervoer te verzekeren.

Voor meer informatie kunt u contact opnemen met Arcam:

Arcam Customer Support Department,
Pembroke Avenue, Waterbeach, CAMBRIDGE, CB25 9QR, Engeland.

of www.arcam.co.uk.

Problemen?

Als uw Arcam-dealer uw vragen betreffende dit of een ander Arcam-product niet kan beantwoorden, neemt u contact op met de Arcam-klantendienst op het bovenstaande adres, en wij zullen ons best doen om u te helpen.

On-line registratie

U kunt uw machine on-line aanmelden bij www.arcam.co.uk.

Het op de juiste manier wegdoen van dit product:



Dit teken geeft aan dat dit product niet met het huisvuil mag worden weggegooid; dit geldt voor de gehele EU.

Om eventuele schade door niet gecontroleerde afvalverwerking aan het milieu of gezondheid van de mens te voorkomen en om materiële middelen te behouden, moet dit product op verantwoorde wijze worden gerecycled.

Maak voor het wegdoen van dit product gebruik van uw plaatselijke teruggave en ophaal systemen of neemt u contact op met de handelaar waar het product werd gekocht.

device code tables

TV

| | |
|-------------------|--|
| 888 | 0294 |
| A.R. Systems | 0067 0382 0586 0404 0485 |
| Accent | 0039 0067 0586 |
| Acoustic Research | 1299 |
| Acura | 0039 |
| Adcom | 0655 |
| Addison | 0683 0138 |
| ADL | 1247 |
| Admiral | 0123 0193 0448 0294 |
| Advent | 0906 |
| Adyson | 0247 0246 |
| AEA | 0067 0586 |
| AEG | 0636 1193 |
| Agashi | 0246 0294 0247 |
| Aiko | 0039 0067 0586 0246 0065 0463 0294 0247 |
| Aim | 0067 0586 0783 0238 0736 |
| Aiwa | 1535 |
| Akai | 0039 0632 0238 0586 0067 0463 0065 0783 0193 0759 0744 0745 0578 0510 0247 0661 0246 0294 0208 0407 0636 1067 0503 1289 1278 |
| Akashi | 0890 0039 |
| Akiba | 0485 0067 0586 |
| Akira | 0448 |
| Akito | 0067 0586 |
| Akura | 0067 0294 0586 0698 0039 0744 |
| Alaron | 0246 |
| Alba | 0039 0067 1067 0586 0744 0448 0400 0698 0246 0193 0517 0473 |
| Alkos | 0065 |
| All-Tel | 0895 |
| Allorgan | 0247 |
| Allstar | 0067 0586 |
| Amplivision | 0247 0400 |
| Amstrad | 0039 0067 0294 0463 0586 1067 |

| | |
|---------------|---|
| Anam | 0067 0586 0039 0680 |
| Anam National | 0067 0586 0680 |
| Andersson | 1193 1179 |
| Anglo | 0039 0294 |
| Anitech | 0039 0294 0067 0586 |
| Ansonic | 0400 0067 0586 0039 0698 0404 0193 |
| AOC | 0039 0090 0123 0138 0208 |
| Aolingpike | 0294 |
| Apex Digital | 1247 |
| Apollo | 0503 |
| Arc en Ciel | 0139 |
| Arcam | 0246 0247 |
| Ardem | 0516 0744 0067 0663 0586 |
| Aristona | 0586 0067 |
| Arthur Martin | 0193 |
| ASA | 0135 0376 0100 |
| Asberg | 0067 0586 |
| Asora | 0039 |
| Astra | 0067 0586 |
| Asuka | 0247 0246 0294 |
| ATD | 0728 |
| Atlantic | 0067 0586 0246 |
| Atori | 0039 |
| Auchan | 0193 |
| Audiosonic | 0039 0067 0404 0850 0139 0586 0744 0745 0247 0400 0294 0516 |
| Audioton | 0247 0516 0400 0294 |
| Audioworld | 0728 |
| Autmark | 0090 |
| Autovox | 0247 |
| AWA | 0039 0404 0067 0586 0246 0636 0247 0138 0294 1406 |
| Axxent | 0039 |
| Axxon | 0744 |
| B&D | 1247 |
| Baier | 0906 |
| Baihe | 0039 0294 |
| Baile | 0039 0404 0691 |
| Baird | 0139 0373 0247 0238 1226 |

| | |
|----------------|---|
| Bang & Olufsen | 0595 |
| BaoHuaShi | 0294 |
| Baosheng | 0039 |
| Barco | 0193 |
| Basic Line | 0039 0404 0067 0193 0698 0586 0247 0485 1067 |
| Bastide | 0247 |
| Bauer | 0039 |
| Baur | 0039 0067 0542 0225 0586 1535 |
| Bazin | 0247 |
| Beaumarck | 0208 |
| Beijing | 0039 0238 0256 0294 0404 0512 0691 |
| Beko | 0400 0744 0065 0516 0745 0067 0448 1067 0586 0636 0838 |
| Belson | 1221 |
| Bennett | 0586 0067 |
| Beon | 0067 0586 0448 |
| Berthen | 0698 |
| Best | 0400 |
| Bestar | 0067 0586 0400 0404 |
| Bestar-Daewoo | 0404 |
| Binatone | 0247 |
| Black Diamond | 0850 1067 0586 0783 1193 |
| Black Strip | 0065 |
| Blaupunkt | 0225 0230 0357 0485 0200 |
| Blue Sky | 0067 0586 0698 0744 1067 0517 0745 1939 0485 1221 0838 1393 |
| Boots | 0247 0039 |
| Bosch | 0357 |
| BPL | 0067 0586 0926 |
| Brandt | 0139 0655 0365 |
| Brandt | 0365 |
| Electronique | 0039 0742 0067 |
| Brinkmann | 0067 0586 0698 0448 0516 |
| Brionvega | 0067 0586 |
| Britannia | 0246 0247 |
| Brother | 0294 |
| Bruns | 0516 |
| BSR | 0193 |
| Bush | 0039 1067 0067 0744 0698 0193 0404 0728 0294 0517 0238 0247 0586 0808 1289 1278 |
| C-Tech | 0926 0921 |
| Caihong | 0039 |
| Caishi | 0921 |
| Capsonic | 0294 |
| Carad | 0640 0067 0586 0698 1067 |
| Carena | 0485 0067 0586 |
| Carrefour | 0100 0067 0586 |
| Carver | 0200 |
| Cascade | 0039 0067 0586 |
| Casio | 0067 0586 0193 |
| Cathay | 0067 0586 |
| CCE | 0067 0247 0586 |
| Celestial | 0850 |
| Centrex | 0810 0921 |
| Centrum | 1067 |

| | |
|----------------|--|
| Centurion | 0067 0586 |
| CGE | 0104 0448 0400 0193 |
| Changcheng | 0039 0294 0404 0691 |
| Changfei | 0039 0404 |
| Changfeng | 0294 0783 |
| Changhai | 0039 |
| Changhong | 0850 0039 0294 0538 |
| Chengdu | 0039 |
| Ching Tai | 0039 |
| Chun Yun | 0039 |
| Chunfeng | 0039 0294 |
| Chung Hsin | 0138 |
| Chunsun | 0039 |
| Cimline | 0039 |
| Citizen | 0090 |
| City | 0039 |
| Clarivox | 0067 0448 0586 0100 |
| Clatronic | 0067 0400 0744 0294 0586 0247 0039 0636 1193 |
| Clayton | 1067 |
| CMS | 0246 |
| CMS hightec | 0247 |
| Cobolt | 0921 |
| Concorde | 0039 |
| Condor | 0067 0400 0586 0246 0039 0448 0193 0294 |
| Conia | 0784 0850 |
| Conrac | 0838 |
| Conrad | 0067 0586 |
| Conrowa | 0039 0294 0728 0783 1200 |
| Contec | 0039 0246 0294 0067 0586 |
| Continental | 0139 0517 |
| Edison | 0039 0067 0586 |
| Cosmel | 0039 0067 0586 |
| Crosley | 0104 0193 |
| Crown | 0039 0742 0067 0400 0516 0586 0448 0517 0744 0636 0745 0238 0683 1067 |
| CS Electronics | 0246 |
| Curtis Mathes | 0090 0123 |
| Cytronix | 1328 |
| D-Vision | 0067 0586 |
| Daewoo | 0664 0691 0404 1939 0529 0067 0586 0039 0246 0247 1167 0208 0200 0910 0138 0906 0895 |
| Dainichi | 0246 |
| Dansai | 0067 0586 0294 0065 0246 0039 0247 0238 |
| Dantax | 0400 0516 0744 0636 0745 |
| Datsura | 0238 |
| Dawa | 0039 0067 0586 |
| Daytek | 0728 0736 1406 |
| Dayton | 0039 |
| Daytron | 0039 0404 0067 0586 |
| Dayu | 0404 0691 |
| de Graaf | 0238 0578 0193 |
| DEC | 0890 0921 |

| | |
|----------------|--|
| Decca | 0067 0586 0247 1167 |
| Deitron | 0067 0586 0404 |
| Denko | 0294 |
| Denver | 0067 0586 0636 1219 0617 |
| Desmet | 0067 0586 0039 |
| Diamant | 0067 0586 |
| Diamond | 0294 0728 0039 0855 0246 0890 0850 |
| Digatron | 0067 0586 |
| Digihome | 1179 |
| Digiline | 0067 0586 0135 0698 |
| DigiLogic | 0067 0586 |
| Digitex | 0850 |
| Digitator | 0067 0586 |
| DigiX | 0910 |
| DiK | 0067 0586 |
| Dixi | 0039 0067 0586 0247 |
| DL | 0921 0810 0067 0617 0895 |
| Domeos | 0698 |
| Domland | 0424 |
| Dongda | 0039 |
| Donghai | 0039 |
| Dream Vision | 1734 |
| Drean | 0067 |
| DSE | 0850 |
| DTS | 0039 |
| Dual | 0247 0373 0067 0586 0382 0424 0193 1167 0661 1179 1067 |
| Dual Tec | 0247 |
| Dumont | 0100 0247 |
| Dunai | 0193 |
| Durabrand | 0067 0586 0208 |
| Dux | 0067 0586 |
| DVX | 0921 |
| Dynatech | 0247 |
| Dynatron | 0067 0586 |
| e:max | 0636 |
| Easy Living | 1278 1289 |
| Ecco | 0803 0736 |
| ECE | 0067 0586 |
| Edison-Minerva | 0517 |
| Elbe | 0400 0193 0067 0586 0640 0247 |
| Elcit | 0193 |
| Electrograph | 1785 |
| Elektra | 0039 0067 0586 0294 |
| Elfunk | 1238 1067 |
| ELG | 0067 0586 |
| Elin | 0067 0246 0578 0586 0135 0193 0039 |
| Elite | 0067 0586 |
| Elta | 0039 0294 0246 |
| Emerson | 0208 0744 0067 0586 0100 1939 0516 0400 0193 0698 |
| Enzer | 0783 |
| Erae | 1401 |
| Erres | 0067 0586 |
| ESC | 0067 0586 0247 |
| Estèle | 0193 |
| Ether | 0039 |

| | |
|------------------|--|
| Etron | 0039 0067 0586 0193 0850 |
| Eurofeel | 0294 0247 |
| EuroLine | 0067 |
| Euroman | 0246 0294 0067 0586 0247 0400 |
| Europa | 0067 0586 |
| Europhon | 0067 0193 0247 0586 0246 |
| Evesham | 1278 1289 |
| Excel | 0067 0586 |
| Expert | 0193 |
| Exquisit | 0067 0586 |
| Fagor | 0067 0586 |
| FairTec | 1221 |
| Family Life | 0067 0586 |
| Feilang | 0039 |
| Feilu | 0039 |
| Feiyan | 0294 |
| Feiyue | 0039 |
| Fenner | 0404 0039 |
| Ferguson | 0067 0139 0655 0365 0373 0590 0586 0065 0683 0138 0578 0473 1067 |
| Fidelity | 0193 0246 0542 0067 0586 0294 |
| Filsai | 0247 |
| Finlandia | 0238 0376 0578 0193 0373 |
| Finlux | 0067 0135 0100 0586 0744 0376 0247 0193 0745 0661 0522 0510 0503 0448 0636 0838 |
| Firstar | 0039 |
| Firstline | 0039 0067 0246 0586 0247 0404 0698 0744 0193 1939 0238 1067 1221 0838 1393 1193 1401 |
| Fisher | 0247 0238 0400 0193 |
| Flint | 0067 0485 0586 0640 0294 |
| Force | 1179 |
| Formenti | 0067 0193 0586 0516 0246 |
| Formenti-Phoenix | 0246 |
| Fortress | 0123 |
| Fraba | 0067 0586 0400 |
| Friac | 0039 0067 0586 0400 0529 0640 |
| Frontech | 0193 0294 0247 0039 |
| Fujimaro | 0895 |
| Fujitsu | 0713 0883 0247 0193 0039 0382 0067 0586 |
| Fujitsu General | 0039 0247 0193 |
| Fujitsu Siemens | 1328 1289 1278 1193 |
| Funai | 0698 0294 |
| Furi | 0294 |
| Furichi | 0890 |
| Futronic | 0294 0890 |
| Future | 0067 0586 |
| Galaxi | 0067 0586 0193 |
| Galaxis | 0400 0448 0067 0586 |
| Galeria | 0039 |
| Gateway | 1785 |

| | |
|------------------|--|
| GBC | 0193 0039 0404 |
| GE | 0373 0208 0123 0590 0139 0365 0655 |
| Geant Casino | 0193 |
| GEC | 0067 0193 0247 0586 |
| Geloso | 0039 0193 0404 |
| General | 0139 |
| General Electric | 0373 |
| General Technic | 0039 |
| Genesis | 0039 0067 0586 |
| Genexxa | 0193 0067 0586 0039 |
| Gericom | 0895 1328 1247 0910 |
| Gevalt | 1401 |
| Giant | 0247 |
| Go Video | 0090 |
| Goldfunk | 0698 |
| Goldhand | 0246 |
| GoldStar | 0039 0067 0208 0400 0407 0247 0586 0246 0193 0139 0636 0744 0745 0485 |
| Gooding | 0517 |
| Goodmans | 0664 1289 1278 0247 0586 0744 0373 0698 1939 0404 0294 0039 0517 0065 0510 0590 0365 0691 0910 0617 1406 |
| Gorenje | 0400 |
| Gradiente | 0067 0683 0200 0586 |
| Graetz | 0193 0744 0067 0586 1193 |
| Granada | 0067 0586 0238 0256 0247 0138 0503 0365 0590 0193 0373 0578 |
| Grandin | 0067 0586 0039 0193 0640 0744 0745 0698 0404 0485 1067 0895 1221 0910 |
| Gronic | 0247 0193 |
| Grundig | 0225 0538 1401 0067 0100 0517 0586 0617 0473 0736 0039 0400 0208 1406 0373 |
| Grunkel | 1193 |
| H&B | 0838 |
| Haaz | 0736 |
| Haier | 0728 0921 0294 |
| Haihong | 0039 |
| Haiyan | 0294 |
| Halifax | 0294 0246 0247 |
| Hallmark | 0208 |
| Hammerstein | 0294 0090 |
| Hampton | 0246 0247 |
| Hankook | 0208 |
| Hanseatic | 0067 0586 0529 0193 0691 0424 0664 0400 0039 0247 0407 0744 0838 0516 |
| Hantarex | 0039 0067 0586 |
| Hantor | 0067 0586 |
| Harsper | 0895 |
| Harwa | 0803 1226 1299 |

| | | | | | | | | | | | | | |
|------------------|----------------|---------------|----------------|-----------------|----------------|------------|----------------|-----------------|----------------|---------------|----------------|--------------|----------------|
| Harwood | 0039 0067 0586 | Innova | 0067 | Kingsley | 0246 | Luxor | 1193 0510 0522 | Mitsubishi | 0138 0123 0542 | Nurnberg | 0193 | Pioneer | 0790 0067 0139 |
| | 0517 | Innovation | 0067 0586 | Kioto | 0736 0586 | | 0238 0578 0193 | | 0067 0208 0586 | Oceanic | 0193 0238 0503 | | 0200 0193 0586 |
| Hauppauge | 0067 0586 | Innowert | 0895 1328 | Kiton | 0586 0067 0698 | | 0376 0503 1067 | | 0238 1067 | | 0578 0510 | | 1290 0400 0373 |
| Havermy | 0123 | Innotech | 0803 0850 | KLL | 0067 | | 0247 0661 | Mitsuri General | 0193 | Odeon | 0294 | | 0516 0542 |
| HCM | 0039 0067 0586 | Interactive | 0067 0586 0542 | Kneissel | 0067 0400 0640 | LXI | 0208 | Mivar | 0246 0400 0639 | Okano | 0400 0067 0586 | Pionier | 0400 0516 |
| | 0247 0448 0294 | | 0357 0193 0400 | | 0404 0529 0586 | Madison | 0067 0586 | | 0247 | | 0294 0039 | Plantron | 0067 0586 0294 |
| Hedzon | 0586 0067 | | 0139 | Kolin | 0138 | Magnadyne | 0193 | Monaco | 0039 | Olidata | 1406 | | 0039 |
| helios | 0895 | Interbuy | 0039 0067 0294 | Kolster | 0067 0586 | Magnafon | 0246 | Morgan's | 0067 0586 | Omega | 0294 | Playsonic | 0744 0067 0247 |
| Hema | 0247 0039 | | 0542 0586 | Kongque | 0039 0294 | Magnavox | 0067 0586 0736 | Motorola | 0123 | Omni | 0810 0921 0728 | | 0745 |
| Hifivox | 0139 | Interfunk | 0067 0193 0586 | Konichi | 0039 | | 0810 | MTC | 0090 0400 0542 | Onwa | 0632 0463 | Polaroid | 0895 |
| Higashi | 0246 | | 0542 0357 0400 | Konka | 0067 0586 0744 | Magnum | 0744 0067 0586 | | 0193 0246 | Opera | 0067 0586 | Policom | 0139 0193 0100 |
| Highline | 0294 0067 0586 | Internal | 0067 0586 0529 | Kontakt | 0448 0617 0784 | | 0745 1319 | MTlogic | 0744 | Optimus | 0680 | | 0104 |
| Hinari | 0039 0238 0067 | | 0404 1939 | Korpel | 0067 0586 | Mandor | 0294 | Mudan | 0039 0238 0256 | Optonica | 0123 | Poppy | 0039 |
| | 0586 0193 0473 | International | 0246 | Korting | 0400 | Manesth | 0067 0247 0586 | | 0294 | Orbit | 0067 0586 | Portland | 0404 1939 |
| | 0517 0294 | Intervision | 0067 0247 0485 | Kosmos | 0067 0586 | Manhattan | 0294 0065 0193 | Multitec | 0067 0586 0516 | Orion | 0067 0473 0586 | Powerpoint | 0517 0067 0586 |
| Hisawa | 0485 0640 0744 | | 0294 0407 0516 | Kotron | 0294 | | 0698 1067 0193 | | 0698 1067 | | 0744 0039 0294 | | 0728 |
| HSense | 1393 0238 0039 | Irradio | 0039 0067 0586 | Kyoda | 0039 | Marantz | 0067 0586 | Multitech | 0039 0246 0516 | Orline | 0067 0586 | Precision | 0247 |
| | 0538 0783 1200 | IRT | 0728 | Kreisen | 0906 | Mark | 0067 0586 0247 | | 0067 0247 0400 | Ormond | 0698 1067 0067 | Premier | 0039 0294 |
| | 1238 0810 0586 | Isukai | 0067 0586 0485 | KTV | 0247 | | 0246 0404 0039 | Murphy | 0586 0294 | | 0586 | President | 0890 |
| Hitachi | 0193 0208 1255 | ITC | 0247 | Kuaile | 0039 0294 | | 0744 0745 | Musikland | 0067 0586 | Osaki | 0247 0294 0067 | Prima | 0039 0294 1299 |
| | 0039 0608 0135 | ITS | 0067 0294 0246 | Kuba | 0193 | Master's | 0529 0067 | MyCom | 1406 0208 | | 0404 0586 | Princess | 0728 |
| | 0138 0503 0373 | ITT | 0039 0586 | Kuba Electronic | 0193 | Mastro | 0810 0728 | Myriad | 0586 0067 | Osio | 0067 0586 | Prinston | 1067 |
| | 0247 0139 0511 | | 0039 0586 | Kulun | 0039 | Masuda | 0039 0294 0067 | NAD | 0208 0193 | Otto Versand | 0067 0586 | Profex | 0039 0193 |
| | 0529 0067 0538 | ITT Nokia | 0193 0510 0578 | Kunlun | 0238 0256 0294 | | 0247 0586 | Naiko | 0208 0193 | | 1535 0067 0247 | Profi | 0039 |
| | 0586 0578 0664 | | 0503 0376 0238 | Kyoshu | 0448 0294 | Matsui | 0039 0067 0586 | Nakimura | 0404 0067 0586 | | 0373 0123 0542 | Profitronic | 0067 0586 |
| | 0774 1067 1167 | | 0640 | Kyoto | 0193 0246 0247 | | 0065 0517 0238 | Nanbao | 0039 0294 | | 0586 0225 0139 | Proline | 0067 0586 0655 |
| | 1200 0522 1511 | | 0578 0193 0503 | L&S Electronic | 0895 0744 | | 0247 0473 0463 | Nansheng | 0294 | Pacific | 0067 0586 1167 | | 0664 1406 |
| | 0542 0510 1606 | | 0510 0376 0238 | LaSAT | 0516 0400 | | 0485 0193 0225 | Naonis | 0193 | | 0744 1067 0473 | Prosonic | 0067 0586 0400 |
| Hitachi Fujian | 0138 | ITV | 0294 0067 0586 | Lavis | 1067 0067 0193 | | 0365 0744 1067 | NAT | 0256 | Pael | 0246 | | 0404 0698 0744 |
| Hitsu | 0039 0640 0485 | | 0404 | Legend | 0039 | Matsushita | 0680 | National | 0256 0238 0538 | Palladium | 0400 0067 0448 | Protech | 0247 0067 0586 |
| Hoher | 0744 0895 | IX | 0907 | Lenco | 0067 0357 0586 | Matsuyama | 0617 | NEC | 0200 0617 1200 | | 0744 1167 1535 | | 0247 0294 0448 |
| Home Electronics | 0636 | Jean | 0039 | Leader | 0067 0586 | Maxam | 0294 | | 0208 0039 0485 | | 0230 0586 0357 | | 0698 0193 0516 |
| Hongmei | 0039 0123 0294 | JEC | 0065 | Lecson | 0067 0586 | Maxdorf | 0803 | | 0404 0247 0067 | Palsonic | 0294 0803 0067 | Proton | 0208 0039 0674 |
| Hongyan | 0294 | Jialicai | 0039 0294 | Legend | 0039 | Maxdent | 1785 | | 0586 0294 0538 | | 0247 0407 0728 | Provision | 0529 0067 0586 |
| Hornophon | 0067 0586 | Jinque | 0039 0294 | Meck | 0921 0728 | MCE | 0039 | | 1734 0529 0683 | | 0586 0448 0808 | | 1067 0744 |
| Hoshai | 0485 | Jintax | 0039 0294 | Medion | 0067 0586 | | 0691 | Neckermann | 0067 0400 0586 | | 1226 | PVision | 1221 0906 |
| Hua Tun | 0039 | Jinxiang | 0039 0586 0067 | Mei | 0921 0728 | | 0691 | | 1535 0230 0193 | Panama | 0039 0247 0294 | Pye | 0067 0586 0404 |
| Huafa | 0039 | JMB | 0067 0529 0664 | Medion | 0067 0698 0744 | | 0542 | NEI | 0357 0448 0247 | | 0246 0067 0586 | Pymi | 0039 |
| Huanghaimei | 0039 | Jocel | 0294 0728 | Mei | 1067 0067 0586 | | 0542 | Neovia | 0067 0586 0193 | Panasonic | 0680 0256 0138 | Qingdao | 0238 0256 0294 |
| Huanghe | 0039 | Johua | 0067 0529 0664 | Meile | 0294 | | 1278 1289 0910 | | 0895 1401 0906 | | 1340 0067 0586 | Quasar | 0680 0895 0039 |
| Huanglong | 0039 | Jubilee | 0404 0586 0473 | Meletronic | 0039 0376 0067 | Megas | 0640 | | 1406 | | 0193 0238 0538 | Quelle | 0067 1535 0100 |
| Huangshan | 0039 0294 | Jubilee | 0586 | MEI | 1067 0067 0586 | Megatron | 0208 | Netsat | 0067 0586 | | 0926 0578 0883 | | 0104 0139 0542 |
| Huanyu | 0246 0404 0294 | Juhua | 0294 | Meile | 0294 | | 0208 | Neufunk | 0067 0039 0586 | Panavision | 0067 0586 | | 0247 0357 0135 |
| Huaqiang | 0294 | JVC | 0683 0761 0538 | Meletronic | 0039 0376 0067 | | 0208 | New Tech | 0067 0039 0586 | Panda | 0039 0810 0238 | | 0698 0586 0225 |
| Huari | 0294 | Kaige | 0636 0713 0448 | Meletronic | 0542 0139 0373 | | 0208 | | 0373 0247 | | 0256 0294 0736 | | 0230 0294 1067 |
| Hugoson | 0920 1247 | Kaisui | 0039 0294 | Meletronic | 0404 0510 0522 | | 0208 | Newave | 0039 0208 0123 | Papouw | 0067 0586 | R-Line | 0067 0586 0193 |
| Hygashi | 0247 0246 | Kaisui | 0039 0246 0067 | Meletronic | 0246 0586 0664 | | 0208 | Nicamagic | 0246 | Pathe Cinema | 0193 0246 0400 | Radialva | 0139 0193 0067 |
| Hyper | 0039 0246 0247 | Kaisui | 0247 0586 0485 | Meletronic | 0225 0691 0744 | | 0208 | Nikkai | 0065 0067 0586 | | 0139 | | 0586 |
| Hypson | 0067 0294 0586 | Kambrook | 0407 | Memorex | 0039 1067 0208 | | 0208 | | 0246 0247 0294 | Pathe Marconi | 0139 | Radiola | 0067 0586 0247 |
| | 0744 0745 0247 | Kamp | 0246 | | 0680 0090 | | 0512 | Nikkei | 0744 | Pausa | 0039 | Radiomarelli | 0067 0586 |
| | 0485 1067 0698 | Kanghua | 0926 | Memphis | 0039 | | 0512 | Nikko | 0208 | Peng Sheng | 0921 | RadioShack | 0067 0586 0208 |
| | 0516 | Kangli | 0039 0294 0404 | Mercury | 0067 0039 0586 | | 0512 | Nishi | 0512 | Penney | 0208 0090 | Radiotone | 0039 0067 0586 |
| Hyundai | 0067 0895 0586 | Kangyi | 0039 0294 | Merrmaid | 0067 | | 0512 | Noblex | 0067 0294 0512 | Perdio | 0193 0067 0246 | | 0400 0448 0698 |
| | 0736 0890 0783 | Kapsch | 0193 | Merritt | 0578 0193 | | 0512 | Nobluko | 0100 0246 | Philco | 0067 0586 | Rank | 0100 |
| | 0906 | Karcher | 0067 0586 0400 | Metronic | 0655 | | 0512 | Nogamatic | 0139 | | 0586 0104 0448 | Rank Arena | 0632 0783 |
| Iberia | 0067 0586 | | 0640 0193 0294 | Metz | 0418 0477 0776 | | 0512 | Nokia | 0193 0503 0510 | Phillex | 0193 | RBM | 0100 |
| ICE | 0247 0294 0067 | | 0808 0744 0636 | | 1193 0225 0067 | | 0512 | | 0578 0636 0522 | Philharmonic | 0247 | RCA | 0090 0648 0123 |
| | 0039 0586 0246 | | 0586 0067 | | 0586 0617 0698 | | 0512 | | 0661 0238 0404 | Philips | 0067 0586 0373 | | 0655 0208 0590 |
| Ices | 0246 | | 0247 0667 | | 1067 1563 | | 0512 | | 0376 0640 0139 | | 0802 0039 0230 | Realistic | 0365 0373 0783 |
| Ict | 0067 1167 0586 | | 1247 1067 | | 0698 | | 0512 | | 0247 | | 1319 0744 | Recor | 0067 0448 0586 |
| ILSonic | 1406 | | 0698 | | 0294 | | 0512 | | 0139 0744 0921 | Phocus | 0067 0586 0400 | Rectiligne | 0067 0586 |
| Iiyama | 1247 0920 | | 0067 0640 0586 | | 0067 0193 0586 | | 0512 | | 0373 0590 0225 | Phoenix | 0516 0193 0246 | Redifusion | 0578 0376 |
| Iiyama | 1247 0920 | | 0193 0542 0400 | | 0404 0039 | | 0512 | | 0067 0586 0365 | | 0067 0586 0400 | Redstar | 0067 0586 |
| Imperial | 0067 0104 0193 | | 0407 1067 0516 | | 0067 0586 0193 | | 0512 | | 0193 1289 1278 | | 0516 0193 0246 | Reflex | 0067 0586 1067 |
| | 0400 0448 0586 | | 0407 1067 0516 | | 0247 0294 | | 0512 | | 0193 1289 1278 | Phonola | 0067 0586 0246 | | 0698 |
| Imperial Crown | 0039 0294 0404 | | 0407 1067 0516 | | 0247 0294 | | 0512 | | 0193 1289 1278 | Pilot | 0586 0067 0742 | Relisys | 0895 0906 0907 |
| | 0691 | | 0407 1067 0516 | | 0247 0294 | | 0512 | | 0193 1289 1278 | | 0736 | | 1328 |
| Indiana | 0067 0586 | | 0407 1067 0516 | | 0247 0294 | | 0512 | | 0193 1289 1278 | | | Reoc | 0744 0664 1939 |
| Infocus | 0782 1194 | | 0407 1067 0516 | | 0247 0294 | | 0512 | | 0193 1289 1278 | | | Revov | 0067 0586 0400 |
| Ingelen | 0193 0517 0640 | | 0407 1067 0516 | | 0247 0294 | | 0512 | | 0193 1289 1278 | | | Retx | 0193 0294 |
| | 0744 | | 0407 1067 0516 | | 0247 0294 | | 0512 | | 0193 1289 1278 | | | | |
| Ingersoll | 0039 | | 0407 1067 0516 | | 0247 0294 | | 0512 | | 0193 1289 1278 | | | | |
| Inno Hit | 0039 0067 0586 | | 0407 1067 0516 | | 0247 0294 | | 0512 | | 0193 1289 1278 | | | | |
| | 0247 1193 | | 0407 1067 0516 | | 0247 0294 | | 0512 | | 0193 1289 1278 | | | | |

TV (cont.)

| | | | |
|---------------|------|------|------|
| RFT | 0400 | 0294 | 0067 |
| | 0586 | 0516 | |
| Rhapsody | 0246 | | |
| Ricoh | 0067 | 0586 | |
| Rinex | 0803 | 0448 | |
| Roadstar | 0039 | 1067 | 0294 |
| | 0448 | 0067 | 0586 |
| | 0744 | 0698 | 1219 |
| Rodex | 0067 | 0586 | |
| Rover | 0907 | | |
| Rowa | 0067 | 0294 | 0728 |
| | 0039 | 0247 | 0742 |
| | 0246 | 0617 | 0586 |
| Royal Lux | 0400 | 0365 | |
| Rukopir | 0586 | 0067 | |
| Saba | 0139 | 0655 | 0193 |
| | 0590 | 0365 | 0373 |
| | 0578 | 0680 | 0744 |
| Sagem | 0640 | 0485 | 0860 |
| | 1343 | 0648 | |
| Saige | 0039 | | |
| Saisho | 0039 | 0294 | 0247 |
| | 0193 | | |
| Saivod | 0067 | 0586 | 1193 |
| | 0698 | 0742 | 1067 |
| Sakaï | 0193 | | |
| Sakyno | 0485 | | |
| Salora | 0193 | 0578 | 0238 |
| | 0510 | | |
| Salsa | 0365 | | |
| Sampo | 1785 | 0039 | 0123 |
| | 0208 | 0680 | |
| Samsung | 0090 | 0648 | 0674 |
| | 0512 | 0617 | 0796 |
| | 0067 | 0208 | 0586 |
| | 1279 | 0039 | 0123 |
| | 1265 | 0247 | 0400 |
| | 0294 | 0246 | 0238 |
| | 0193 | 0256 | 0655 |
| Sandra | 0246 | 0247 | |
| Sanjian | 0294 | | |
| Sansui | 0067 | 0759 | 0586 |
| | 0736 | 0632 | 0485 |
| | 0783 | 1401 | |
| Santon | 0039 | | |
| Sanyo | 0238 | 1238 | 0400 |
| | 0246 | 0247 | 0039 |
| | 0538 | 0193 | 0067 |
| | 0138 | 0586 | 0516 |
| | 0200 | | |
| Sanyuan | 0039 | 0123 | |
| Save | 0067 | 0586 | |
| SBR | 0067 | 0586 | |
| Schaub Lorenz | 0578 | 0744 | 0636 |
| | 0516 | 0404 | 1221 |
| Schneider | 0067 | 1167 | 0586 |
| | 0698 | 0424 | 0382 |
| | 0373 | 0247 | 1067 |
| | 0193 | 0744 | 1939 |
| | 0100 | | |
| Scotch | 0208 | | |
| Scotland | 0193 | | |
| Scott | 1219 | 0208 | |
| Sears | 0208 | | |
| Seaway | 0664 | | |
| Seelver | 0586 | 1067 | 0067 |
| SEG | 0067 | 0247 | 0586 |
| | 0294 | 1067 | 0698 |
| | 0517 | 0039 | 0193 |
| | 0664 | 0246 | 1193 |
| | 1939 | 0744 | |
| SEI | 1535 | 0193 | 0067 |
| | 0586 | | |
| Sei-Sinudyne | 1535 | 0067 | 0586 |

| | | | |
|----------------|------|------|------|
| Seitech | 1247 | | |
| Seleco | 0193 | 0294 | 0376 |
| Sencora | 0039 | | |
| Sentra | 0065 | 0039 | |
| Serie Dorada | 0208 | | |
| Serino | 0640 | 0485 | 0246 |
| | 0123 | | |
| Shancha | 0294 | | |
| Shanghai | 0039 | 0238 | 0256 |
| | 0294 | | |
| Sharp | 0123 | 0039 | 1223 |
| | 1423 | 0683 | 0680 |
| | 0230 | 0790 | 1193 |
| Shen Ying | 0039 | | |
| Shencai | 0039 | 0294 | |
| Sheng Chai | 0039 | | |
| Sheng Chia | 0039 | 0123 | |
| Shenyang | 0039 | 0294 | 0783 |
| Sherwood | 0039 | | |
| Shintoshi | 0067 | 0586 | |
| Shivaki | 0067 | 0586 | 0473 |
| | 0404 | 0208 | |
| Show | 0448 | 0039 | |
| Siam | 0067 | 0586 | |
| Siamem | 0193 | | |
| Siemens | 0067 | 0225 | 0230 |
| | 0357 | 0586 | |
| Siera | 0067 | 0586 | 0617 |
| Siesta | 0400 | | |
| Silva | 0067 | 0586 | 0246 |
| Silver | 0067 | 0485 | 0586 |
| | 0745 | 0193 | |
| SilverCrest | 1067 | 0067 | 0586 |
| Singer | 0039 | 0067 | 0586 |
| | 0365 | 0193 | |
| Sinotec | 0803 | | |
| Sinudyne | 0193 | 1535 | 0067 |
| | 0586 | | |
| Sky | 0067 | 0910 | 0208 |
| | 0586 | | |
| SKY Brasil | 0910 | | |
| Skymaster | 0135 | | |
| Skysonic | 0783 | | |
| Skyworth | 0067 | 0586 | 0039 |
| | 0294 | 0728 | 0783 |
| Sliding | 0895 | 0910 | |
| SLX | 0698 | | |
| Smaragd | 0517 | | |
| Soemtron | 0895 | 1328 | |
| Solavox | 0193 | 0578 | 0067 |
| | 0586 | | |
| Songba | 0039 | | |
| Soniko | 0067 | 0586 | |
| Sonitron | 0238 | 0400 | 0247 |
| Sonneclair | 0067 | 0586 | |
| Sonoko | 0039 | 0067 | 0586 |
| | 0294 | 0247 | |
| Sonorol | 0193 | 0238 | 1535 |
| | 0578 | | |
| Sontec | 0067 | 0586 | 0400 |
| | 0039 | | |
| Sony | 1535 | 0104 | 1681 |
| | 0680 | 0683 | 1781 |
| | 0383 | 0067 | 0586 |
| | 0123 | 0200 | |
| Sound & Vision | 0404 | 0067 | 0586 |
| Soundesign | 0208 | | |
| Soundwave | 0067 | 0448 | 0586 |
| | 0745 | | |
| Sowa | 0090 | 0256 | 0208 |
| Soyea | 0803 | | |
| Spectra | 0039 | | |
| Ssangyong | 0039 | | |

| | | | |
|-------------|------|------|------|
| Staksonic | 0039 | | |
| Standard | 0039 | 0067 | 0247 |
| | 0586 | 1067 | 0404 |
| Starlite | 0039 | 0193 | 0067 |
| | 0586 | 0294 | |
| Stern | 0193 | 0294 | |
| Strato | 0067 | 0586 | 0294 |
| | 0039 | | |
| Strong | 1193 | 1179 | 1067 |
| | 0067 | 0586 | |
| Stylandia | 0247 | | |
| Sunic Line | 0067 | 0586 | |
| Sunkai | 0485 | 0640 | 0067 |
| | 0586 | 0517 | 0895 |
| Sunstar | 0067 | 0586 | 0039 |
| | 0294 | | |
| Sunwatt | 0485 | | |
| Sunwood | 0067 | 0586 | 0039 |
| Superla | 0246 | 0247 | |
| SuperScan | 0123 | | |
| Supersonic | 0238 | 0586 | 0728 |
| | 0294 | 0485 | |
| SuperTech | 0039 | 0246 | 0067 |
| | 0586 | | |
| Supra | 0208 | 0404 | 0039 |
| Susumu | 0365 | | |
| Sutron | 0039 | | |
| SVA | 0617 | 0895 | |
| Swisstec | 0910 | | |
| Sydney | 0246 | 0247 | |
| Synco | 0090 | 0123 | 0208 |
| Sysline | 0067 | 0586 | |
| Sytong | 0246 | | |
| T+A | 0477 | | |
| Tacico | 0208 | 0039 | |
| Tai Yi | 0039 | | |
| Taishan | 0039 | 0404 | |
| Tandberg | 0139 | 0193 | |
| Tandy | 0123 | 0247 | 0193 |
| Targa | 1401 | | |
| Tashiko | 0247 | 0680 | 0200 |
| | 0246 | 0193 | |
| Tatung | 0039 | 0067 | 0586 |
| | 0090 | 0247 | 1401 |
| | 1289 | 1278 | 1221 |
| TCL | 0736 | 0728 | |
| TCM | 0744 | 1319 | 0838 |
| Teac | 0039 | 0728 | 0067 |
| | 0542 | 0294 | 1067 |
| | 0448 | 0586 | 0485 |
| | 0742 | 0698 | 0247 |
| | 0736 | 1939 | 0208 |
| | 0200 | 0744 | 1179 |
| | 1785 | | |
| TEC | 0247 | 0039 | 0365 |
| | 0067 | 0586 | 0193 |
| Tech Line | 0067 | 0586 | 0698 |
| | 1193 | | |
| Tech Lux | 1219 | | |
| Technics | 0680 | | |
| TechniSat | 0067 | 0586 | 0193 |
| Technisson | 0744 | 1319 | |
| Technosonic | 0067 | 0586 | |
| Techwood | 1193 | | |
| Tecnimagen | 0586 | | |
| Teco | 0039 | 0123 | 0208 |
| | 0294 | 0683 | |
| Tedelex | 0247 | 0448 | 0636 |
| | 0039 | 0736 | 0238 |
| | 0728 | 0617 | 0921 |
| | 0067 | 0586 | |
| Teiron | 0039 | | |
| Teknika | 0090 | | |
| Tele System | 0906 | | |

| | | | |
|-----------------|------|------|------|
| Teleavia | 0139 | 0373 | |
| Telecor | 0067 | 0586 | 0193 |
| | 0247 | 0424 | |
| Telefunken | 0655 | 0104 | 0590 |
| | 0139 | 0617 | 0365 |
| | 0728 | 0373 | 0742 |
| | 0850 | 0926 | 0784 |
| | 0067 | 0586 | 0516 |
| | 0744 | 0376 | |
| Telefusion | 0067 | 0586 | |
| Telegazi | 0067 | 0193 | 0294 |
| | 0586 | | |
| Telemeister | 0067 | 0586 | |
| Telesonic | 0067 | 0586 | |
| Telestar | 0039 | 0067 | 0586 |
| Teletech | 0039 | 0067 | 0586 |
| | 0698 | 1067 | |
| Teleton | 0247 | 0193 | |
| Televideon | 0193 | 0246 | |
| Television | 0067 | 0586 | |
| Tempest | 0039 | 0067 | 0586 |
| | 0294 | | |
| Tennessee | 0067 | 0586 | |
| Tensai | 0067 | 0586 | 0247 |
| | 0039 | 0135 | 0404 |
| | 0407 | 0745 | 0193 |
| | 1067 | | |
| Tenson | 0039 | | |
| Tesla | 0067 | | |
| Tevion | 1278 | 1328 | 0067 |
| | 1289 | 0586 | 0838 |
| | 0698 | 1167 | 0744 |
| | 1067 | 1319 | |
| Textet | 0246 | 0247 | 0404 |
| | 0039 | | |
| Thomson | 0139 | 0655 | 0590 |
| | 0373 | 0365 | 0067 |
| | 0586 | 0246 | |
| Thorn | 0065 | 0138 | 0067 |
| | 0139 | 0104 | 0373 |
| | 1535 | 0529 | 0542 |
| | 0586 | 0365 | 0404 |
| | 0100 | | |
| Thorn-Ferguson | 0138 | 0373 | 0139 |
| | 0365 | 0529 | 0065 |
| Tiane | 0123 | | |
| Tiny | 1226 | 1299 | |
| TMK | 0208 | | |
| Tobo | 0039 | 0294 | |
| Tokai | 0067 | 0586 | 0698 |
| | 0193 | 0247 | 0404 |
| | 0039 | 1067 | |
| Tokaido | 1067 | | |
| Tokyo | 0246 | 0065 | |
| Tongguang | 0294 | | |
| Tongtel | 0810 | 0617 | |
| Topline | 1067 | 0698 | |
| Toshiba | 0538 | 0090 | 0680 |
| | 1538 | 0039 | 0065 |
| | 0123 | 1734 | 1194 |
| | 1319 | 0100 | 1295 |
| | 0744 | 0294 | 0247 |
| | 0139 | 0225 | 0648 |
| | 0674 | 0728 | 0067 |
| | 1193 | | |
| Towada | 0247 | | |
| Toyota | 0039 | 0294 | |
| Trakton | 0039 | 0294 | 0247 |
| Trans Continens | 0698 | 0247 | 1067 |
| | 0067 | 0586 | 0516 |
| TRANS- | 0895 | | |
| continents | | | |
| Transonic | 0067 | 0728 | 0586 |
| | 0742 | 0485 | 0617 |
| | 0542 | 0294 | 0448 |
| | 0039 | | |

| | | | |
|---------------|------|------|------|
| Transtec | 0246 | | |
| Triad | 0067 | 0586 | |
| Trident | 0247 | | |
| Tristar | 0294 | | |
| Triumph | 0376 | 0586 | 0067 |
| Tuntex | 0039 | | |
| TVTEXT 95 | 0586 | | |
| Uher | 0067 | 0586 | 0404 |
| | 0448 | 0516 | 0400 |
| | 0510 | | |
| Ultravox | 0404 | 0246 | 0193 |
| | 0067 | 0586 | |
| Unic Line | 0067 | 0586 | 0503 |
| | 0485 | | |
| United | 0744 | 0067 | 0745 |
| | 0586 | 1067 | 0617 |
| Universal | 0744 | 0067 | 0586 |
| Universum | 0067 | 0376 | 0104 |
| | 0135 | 0225 | 0294 |
| | 0503 | 0400 | 0522 |
| | 0510 | 0230 | 0448 |
| | 0542 | 0100 | 0193 |
| | 0586 | 0357 | 1535 |
| | 0698 | 0247 | 0139 |
| | 0661 | 0039 | 1067 |
| | 0200 | 1193 | 1179 |
| | 0648 | | |
| Univox | 0067 | 0586 | 0193 |
| Utax | 0193 | | |
| V7 Videoseven | 1785 | 0208 | 0910 |
| | 1406 | 1247 | |
| Vestel | 0067 | 0193 | 0247 |
| | 0586 | 0698 | 1067 |
| | 1193 | | |
| Vexa | 0039 | 0067 | 0586 |
| Victor | 0683 | 0680 | |
| Videocon | 0538 | | |
| Videologic | 0246 | | |
| Videologique | 0246 | 0247 | |
| VideoSystem | 0067 | 0586 | |
| Videotechnic | 0246 | 0247 | 0404 |
| Videoton | 0193 | | |
| Vidtech | 0208 | | |
| Viewpia | 0906 | | |
| ViewSonic | 1785 | | |
| Visiola | 0246 | | |
| Vision | 0067 | 0294 | 0586 |
| | 0247 | | |
| Vortec | 0067 | 0586 | |
| Voxson | 0193 | 0208 | 0067 |
| | 0586 | 0448 | |
| Waltham | 0247 | 0448 | 0067 |
| | 0586 | 0698 | 0139 |
| | 1067 | 0193 | 0473 |
| Wards | 0208 | | |
| Warumaia | 0404 | 0691 | |
| Watson | 0067 | 1067 | 1278 |
| | 1289 | 0586 | 0193 |
| | 0039 | 0698 | 0424 |
| | 1406 | 0357 | |
| Watt Radio | 0193 | 0246 | |
| W | | | |

VCR

| | |
|----------------|--|
| Accent | 0102 |
| Admiral | 0078 |
| Adventura | 0030 |
| Adyson | 0102 |
| Aiko | 0308 |
| Aim | 0308 0672 0378 |
| Aiwa | 0030 0378 0382 0667 0772 1167 0062 |
| Akai | 0067 0136 0345 0672 0382 0270 0378 |
| Akashi | 0102 |
| Akiba | 0102 |
| Akura | 0102 |
| Alba | 0308 0102 0382 0030 0345 0378 0111 |
| Allorgan | 0270 |
| Allstar | 0111 |
| America Action | 0308 |
| Amstrad | 0030 0308 0102 |
| Anam | 0067 0256 0270 0308 |
| Anitech | 0102 |
| Ansonic | 0030 |
| Aristona | 0111 |
| ASA | 0067 0111 |
| Asha | 0270 |
| Asuka | 0102 0067 0111 0030 |
| Audiosonic | 0308 |
| Audiovox | 0067 0308 |
| AVP | 0382 0030 |
| AWA | 0067 0308 0672 0073 |
| Baird | 0136 0308 0134 0030 |
| Basic Line | 0308 0102 0134 |
| Beaumarck | 0270 |
| Beko | 0134 |
| Bell & Howell | 0134 |
| Bestar | 0308 |
| Black Diamond | 0672 0308 |
| Black Panther | 0308 |
| Blaupunkt | 0256 1592 0111 |
| Blue Sky | 0067 0378 0102 0382 0308 0030 0510 0672 1167 |
| Bondstec | 0102 |
| Brandt | 0350 |
| Brinkmann | 0378 |
| Broksonic | 0378 |
| Bush | 0102 0308 0345 0382 0030 0378 0111 0672 0772 |
| Calix | 0067 |
| Carena | 0111 |
| Carrefour | 0075 |
| Carver | 0111 |
| Casio | 0030 |
| Cathay | 0308 |
| CCF | 0102 0308 |
| CGE | 0030 |
| Cimline | 0102 |
| Cineral | 0308 |
| CineVision | 1167 |
| Citizen | 0067 0308 |
| Clatronic | 0102 0030 |
| Colt | 0102 |

| | |
|------------------|---|
| Combitech | 0382 |
| Condor | 0308 |
| Craig | 0067 0102 0270 |
| Crown | 0067 0308 0102 0510 |
| Cybernex | 0270 |
| Cyrus | 0111 |
| Daewoo | 0308 0672 0667 1167 0075 0378 0382 |
| Dansai | 0102 0308 |
| Dantax | 0382 |
| Daytron | 0308 |
| de Graaf | 0072 0196 0111 0378 |
| Decca | 0030 0111 0097 0378 0382 |
| Deitron | 0308 |
| Denko | 0102 |
| Denon | 0072 |
| Diamant | 0067 |
| Diamond | 0308 |
| Digitron | 0672 |
| DSE | 0672 |
| Dual | 0111 0308 0030 0378 |
| Dumont | 0030 0111 0134 |
| Durabrand | 0672 |
| Dynatech | 0030 |
| Elbe | 0308 |
| Elcatech | 0102 |
| Electrohome | 0067 |
| Electrophonic | 0067 |
| Elin | 0270 |
| Elsay | 0102 |
| Elta | 0102 0308 |
| Emerex | 0062 |
| Emerson | 0030 0102 0067 0075 0073 1167 0308 |
| ESC | 0308 0270 |
| EuroLine | 0378 |
| Ferguson | 0350 0030 0308 |
| Fidelity | 0030 0102 0270 0462 0382 |
| Finlandia | 0134 0111 0072 0196 0030 0078 0067 0073 0136 0256 |
| Finlux | 0030 0111 0134 0072 |
| Firstline | 0102 0378 0073 0067 0075 0072 0308 1167 |
| Fisher | 0134 |
| Flint | 0378 |
| Frontech | 0102 |
| Fujitsu | 0030 |
| Fujitsu General | 0067 |
| Funai | 0030 |
| Galaxi | 0030 |
| Galaxis | 0308 |
| Garrard | 0030 |
| GE | 0350 0078 0270 |
| GEC | 0111 |
| General Electric | 0067 |
| General Technic | 0378 |
| Genexxa | 0134 |
| Go Video | 0462 1167 |
| Goldhand | 0102 |
| GoldStar | 0067 0510 0030 1167 |

| | |
|------------------------|---|
| Goodmans | 0030 0102 0270 0308 0067 0111 0378 0667 0382 0672 |
| GPX | 0067 |
| Gradiente | 0030 |
| Graetz | 0134 0270 |
| Granada | 0134 0078 0111 0270 0067 0256 0072 0030 |
| Grandin | 0102 0067 0030 0308 |
| Grundig | 0270 0377 0111 0256 0350 0378 0102 0382 0772 |
| Haaz | 0378 |
| Hanimex | 0382 |
| Hanseatic | 0067 0308 0111 |
| Harley Davidson | 0030 |
| Harman/Kardon | 0111 |
| Harwood | 0102 |
| HCM | 0102 |
| Hinari | 0102 0382 0308 0270 |
| Hisawa | 0382 |
| Hischito | 0075 |
| Hitachi | 0072 0196 0030 0270 0111 0134 |
| Höher | 0308 0672 |
| Hornophon | 0111 |
| Hughes Network Systems | 0072 |
| Hypson | 0102 0308 0382 0030 0067 0510 |
| Imperial | 0030 0270 |
| Ingersoll | 0270 |
| Inno Hit | 0270 0308 0102 |
| Interbuy | 0067 0102 |
| Interfunk | 0111 0134 |
| Internal | 0308 0667 |
| International | 0308 0067 |
| Intervision | 0030 0308 0067 0378 |
| Irradio | 0102 0067 0111 1167 |
| ITT | 0136 0134 0270 |
| ITT Nokia | 0078 |
| ITV | 0308 0067 |
| JMB | 0382 0378 |
| Joyce | 0030 |
| JVC | 0097 |
| Kaisui | 0102 |
| Kambrook | 0067 |
| Karcher | 0308 |
| KEC | 0067 0308 |
| Kendo | 0136 0345 0378 0102 0067 0308 |
| Kenwood | 0097 |
| KIC | 0030 |
| Kioto | 0378 |
| KLH | 0102 |
| Kneissel | 0382 0378 0067 0308 |
| Kodak | 0067 |
| Kolster | 0378 |
| Korpel | 0102 |
| Kyoto | 0102 |
| Lenco | 0308 |
| Leyco | 0102 |
| LG | 0067 0510 0030 0308 1167 |
| Lifetec | 0378 |
| Lloyd's | 0030 |

| | |
|----------------|---|
| Loewe | 0111 1592 0256 0067 |
| Logik | 0270 0102 0136 |
| Lumatron | 0308 |
| Lux May | 0102 |
| Luxor | 0136 0073 0102 0134 0078 0345 |
| LXI | 0067 |
| Magnasonic | 0308 |
| Magnavox | 0111 0030 0672 |
| Magnin | 0270 |
| Magnum | 0672 |
| Manesth | 0102 0075 0111 |
| Marantz | 0111 |
| Mark | 0308 0030 |
| Marta | 0067 |
| Mastec | 0672 |
| Master's | 0308 |
| Matsui | 0378 0067 0270 0382 0030 0772 |
| Mediator | 0111 |
| Medion | 0378 0382 |
| Melectronic | 0030 0067 |
| Memorex | 0134 0030 0067 0078 0378 0270 |
| Memphis | 0102 |
| Metronic | 0111 |
| Metz | 1592 0377 0866 0111 0256 0067 |
| MGA | 0073 0270 |
| MGN Technology | 0270 |
| Micormay | 0378 |
| Micromaxx | 0378 |
| Migros | 0030 |
| Minolta | 0072 |
| Mitsubishi | 0073 0097 0078 0111 0510 0030 0672 |
| Motorola | 0078 |
| MTC | 0270 0030 |
| Multitec | 0067 |
| Multitech | 0030 0102 0134 |
| Murphy | 0030 |
| Myryad | 0111 |
| NAD | 0134 |
| Naiko | 0672 0378 |
| National | 0256 1592 |
| NEC | 0097 0070 0134 0067 0308 1167 |
| Neckermann | 0111 |
| Nesco | 0102 0030 0382 |
| Neufunk | 0067 |
| Nikkai | 0102 0308 |
| Nikko | 0067 |
| Noblex | 0270 |
| Nokia | 0134 0136 0345 0308 0270 0078 0072 0111 |
| Nordmende | 0350 0097 |
| NU-TEC | 0378 |
| Oceanic | 0030 0078 0136 0111 0134 |
| Okano | 0345 0378 0102 0308 |
| Olympus | 0256 |
| Onimax | 0672 |
| Optimus | 0067 0078 0134 0462 |
| Orbit | 0102 |
| Orion | 0382 0378 0772 |
| Orson | 0030 |
| Osaki | 0030 0067 0102 |

| | |
|---------------|---|
| Osume | 0102 |
| Otto Versand | 0111 |
| Pace | 0382 |
| Pacific | 0030 |
| Palladium | 0102 0345 0067 0270 0378 0462 |
| Palsonic | 0102 0030 0672 |
| Panasonic | 0256 1592 0866 |
| Pathe Cinema | 0073 |
| Penney | 0067 0070 0072 0270 |
| Pentax | 0072 |
| Perdio | 0030 |
| Philco | 0102 |
| Philips | 0111 |
| Phoenix | 0308 |
| Phonola | 0111 |
| Pilot | 0067 |
| Pioneer | 0097 0111 0072 |
| Portland | 0308 0667 |
| Prinz | 0030 |
| Profitronic | 0111 0270 |
| Proline | 0030 0308 0350 0672 |
| Proscio | 0308 |
| Prosonic | 0308 0030 |
| Protech | 0102 0111 0308 |
| Provision | 0308 |
| Pye | 0111 0030 |
| Quasar | 0308 |
| Quelle | 0111 |
| Radialva | 0067 0102 0111 0078 |
| Radiola | 0111 |
| Radionette | 1167 0067 |
| RadioShack | 0030 |
| Radix | 0067 |
| Randex | 0067 |
| RCA | 0136 0072 0078 0350 0270 |
| Realistic | 0030 0067 0078 0134 |
| Reoc | 0378 0667 0308 |
| RFT | 0102 |
| Roadstar | 0270 0102 0067 0308 0772 0111 |
| Royal | 0102 |
| Saba | 0350 0308 |
| Saisho | 0378 |
| Salora | 0073 0136 0134 |
| Samsung | 0270 0462 0075 |
| Sanky | 0078 |
| Sansei | 0078 |
| Sansui | 0097 0030 0136 0102 0378 |
| Sanyo | 0134 0270 0078 0097 0378 |
| Saville | 0382 0308 0270 |
| SBR | 0111 |
| ScanSonic | 0270 |
| Schaub Lorenz | 0134 0030 0136 0345 |
| Schneider | 0102 0030 0067 0111 0308 0270 1167 0072 0382 0672 |
| Scott | 0073 0075 |
| Sears | 0030 0067 0072 0134 |
| Seaway | 0308 |
| SEG | 0102 0270 0308 0672 0111 0667 |
| SEI | 0111 |

| | |
|----------------|------------------------------------|
| Sei-Sinudyne | 0111 |
| Seleco | 0067 |
| Semivox | 0075 |
| Semp | 0075 |
| Sentra | 0102 |
| Setron | 0102 |
| Sharp | 0078 0067 0599 |
| Shintom | 0102 0134 |
| Shivaki | 0067 |
| Shogun | 0270 |
| Siemens | 0067 0134 0111 0350 0377 |
| Siera | 0111 |
| Silva | 0067 |
| Silver | 0308 |
| SilverCrest | 0672 |
| Singer | 0378 0075 0102 |
| Sinudyne | 0111 0382 |
| Smaragd | 0378 |
| Sonneclair | 0102 |
| Sonoko | 0308 |
| Sonolor | 0078 |
| Sontec | 0067 0308 |
| Sonwa | 0672 |
| Sony | 0062 0030 0136 |
| Soundwave | 0067 0378 |
| Ssangyong | 0102 |
| Standard | 0308 |
| Starlite | 0067 0134 |
| Stern | 0308 |
| STS | 0072 |
| Sunkai | 0378 0308 |
| Sunstar | 0030 |
| Suntronic | 0030 |
| Sunwood | 0102 |
| Supra | 0067 0270 0378 0308 |
| Sylvania | 0030 0073 0111 |
| Symphonic | 0030 0102 |
| T+A | 0256 |
| Tandberg | 0308 |
| Tandy | 0030 0134 |
| Tashiko | 0030 0078 0270 0111 0067 |
| Tatung | 0030 0111 0078 0073 0378 0382 |
| Tchibo | 0378 |
| TCM | 0378 |
| Teac | 0102 0030 0308 0672 0067 0111 0667 |
| TEC | 0308 0102 |
| Tech Line | 0102 |
| Technics | 0256 |
| TechniSat | 0378 |
| Tedelex | 0067 0378 0672 |
| Teknika | 0030 0067 |
| Telefunken | 0672 0350 0308 |
| Telestar | 0067 |
| Teletech | 0102 0308 0030 |
| Tenosal | 0102 |
| Tensai | 0030 0067 0102 0308 |
| Tevion | 0378 0672 |
| Textet | 0308 |
| Thomas | 0030 |
| Thomson | 0350 0097 0308 |
| Thorn | 0134 0067 |
| Thorn-Ferguson | 0350 |
| TMK | 0270 |
| Tokai | 0102 0067 0134 |

| | |
|-------------------|------------------------------------|
| Tokiwa | 0102 |
| Topline | 0378 |
| Toshiba | 0073 0075 0111 0772 0382 |
| Totevision | 0067 0270 |
| Towada | 0102 |
| Tradex | 0111 |
| Tredex | 0308 |
| Triad | 0308 |
| Uher | 0067 0270 |
| Ultravox | 0308 |
| Unittech | 0270 |
| United | 0378 0772 |
| United Quick Star | 0308 |
| Universum | 0030 0111 0270 0067 0136 0378 0134 |
| Vector | 0075 |
| Vector Research | 0070 |
| Victor | 0097 |
| Video Concepts | 0070 0075 |
| Video Technic | 0030 |
| Videosonic | 0270 |
| Wards | 0030 0072 0078 0102 0111 0270 |
| Watson | 0111 0382 0308 0672 |
| Weltblick | 0067 |
| Wharfedale | 0672 |
| White | 0102 0308 |
| Westinghouse | |
| World | 0378 |
| XR-1000 | 0030 0102 |
| Yamishi | 0102 0308 |
| Yokan | 0102 |
| Yoko | 0067 0102 0270 |
| Yoshita | 0102 |
| Zenith | 0030 0667 1167 |
| ZX | 0378 0382 |

CBL

| | |
|--------------------|----------------|
| ADB | 1260 1299 |
| Amstrad | 1252 |
| Auna | 1299 1260 |
| Austar | 0306 |
| Canal Plus | 0473 |
| Comcrypt | 0473 |
| Comtec | 0049 |
| Contec | 0049 |
| Daeryung | 0507 |
| Fastweb | 1660 |
| Filmnet | 0473 |
| Foxtel | 1252 |
| France Telecom | 0847 1764 |
| freebox | 1512 |
| Funai | 0049 |
| General | 0306 |
| Instrument | |
| Jerrold | 0306 0049 |
| Macab | 0847 |
| Madritel | 1260 |
| MNet | 0473 0049 |
| Motorola | 0306 1136 1513 |
| Multichoice | 0049 0473 |
| Nokia | 1599 |
| Noos | 0847 1654 |
| NTL | 1090 1098 |
| Oak | 0049 |
| Ono | 1098 |
| Optus | 0306 1090 |
| Pace | 1098 1607 1090 |
| Philips | 0847 |
| Sagem | 0847 1654 |
| Samsung | 1696 |
| Scientific Atlanta | 0507 |
| Tele+1 | 0473 |
| Telepiu | 0473 |
| Telewest | 1098 1090 |
| Telsey | 1660 |
| Thomson | 1764 1612 |
| Trans PX | 0306 |
| UPC | 1612 |
| US Electronics | 0306 |
| Visiopass | 0847 |

VIDAC

| | |
|------------------|------|
| Gateway | 1302 |
| Hewlett Packard | 1302 |
| Microsoft | 1302 |
| Pinnacle Systems | 1477 |
| Sony | 1302 |

CD

| | |
|------------------|----------------|
| Advantage | 0062 |
| Aiwa | 0187 |
| Arcam | 0187 2010 |
| Audio Research | 0187 |
| Audiolab | 0187 |
| Audiomeca | 0187 |
| Audioton | 0187 |
| Balanced Audio | 0187 |
| Technology | |
| Cairn | 0187 |
| California Audio | 0059 0333 |
| Labs | |
| Cambridge | 0187 |
| Audio | |
| Carver | 0187 |
| CCE | 0187 |
| Copland | 0423 |
| Cyrus | 0187 |
| Denon | 0033 0796 0656 |
| DKK | 0030 |
| Dual | 0033 |
| Dynaco | 0187 |
| Elektra | 0423 |
| Garrard | 0423 |
| Genexxa | 0030 0062 |
| Goldmund | 0187 |
| Grundig | 0187 |
| Harman/Kardon | 0187 |
| Hitachi | 0062 |
| JVC | 0102 |
| Kenwood | 0220 0656 0066 |
| Krell | 0187 |
| Linn | 0187 |
| Loewe | 0187 |
| Magnavox | 0187 |
| Marantz | 0187 0656 0059 |
| Matsui | 0187 |
| MCS | 0059 |
| Memorex | 0062 |
| Meridian | 0187 |
| Micromega | 0187 |
| Mission | 0187 |
| Musical Fidelity | 0423 |
| Myrrad | 0187 |
| NAD | 0751 0030 |
| Naim | 0187 |
| NSM | 0187 |
| Onkyo | 0131 |
| Optimus | 0030 0062 |
| Orion | 0423 |
| Panasonic | 0333 0059 |
| Philips | 0187 0656 |
| Pioneer | 0062 |
| Primare | 0187 |
| Proton | 0187 |
| QED | 0187 |
| Quad | 0187 |
| Quasar | 0059 |
| Radiola | 0187 |
| Restek | 0187 |
| Revox | 0187 |
| Rotel | 0187 |
| SAE | 0187 |
| Sansui | 0187 |
| Siemens | 0187 |
| Simaudio | 0187 |
| Sony | 0030 0520 0187 |
| Tag McLaren | 0187 |

| | |
|-------------|----------------|
| Tandy | 0062 |
| Teac | 0423 |
| Technics | 0333 0059 |
| Thorens | 0187 |
| Thule Audio | 0187 |
| Traxdata | 0656 |
| Universum | 0187 |
| Victor | 0102 |
| Wards | 0187 |
| Yamaha | 0066 0520 0062 |
| Zonda | 0187 |

TUNER

| | |
|------------------|----------------|
| AEG | 1420 |
| AFK | 1419 |
| Aiwa | 0151 0219 1088 |
| | 1188 1288 1652 |
| Akai | 0639 1250 1420 |
| All-Tel | 1420 |
| Anam | 0639 |
| Arcam | 0219 1119 1219 |
| | 1299 1319 2009 |
| ASCOMTEC | 1419 |
| Audiolab | 1119 1219 1299 |
| | 1319 0219 |
| Audiosonic | 1419 |
| Audiovox | 1420 |
| Audioworld | 1420 |
| Balanced Audio | 1119 1219 1299 |
| Technology | 1319 0219 |
| Bang & Olufsen | 0829 |
| Basic Line | 1584 |
| Belson | 1419 |
| Blue Sky | 1420 |
| Bose | 1259 1385 |
| Bush | 1119 1219 1299 |
| | 1319 |
| Cairn | 0219 |
| Cambridge Audio | 0219 1219 |
| Carver | 0219 1119 1219 |
| CCE | 1382 |
| Centrum | 1250 1584 1419 |
| Classic | 1382 |
| Clatronic | 1250 |
| Copland | 1119 1219 1299 |
| | 1319 |
| Denon | 1390 1134 |
| Denver | 1419 |
| Diamond | 1420 |
| DK digital | 1450 |
| DMTECH | 1420 |
| Dual | 1250 1420 1450 |
| Electrocompanion | 1219 |
| Elta | 1420 |
| Fisher | 1831 |
| Genexxa | 0216 |
| Goldmund | 0219 1119 1219 |
| | 1299 1319 |
| Goodmans | 0639 1229 1450 |
| | 1641 1419 |
| Grundig | 1119 1219 1299 |
| | 1319 0219 |
| Hanseatic | 1420 |
| Harman/Kardon | 1334 1119 1219 |
| | 1299 1319 0219 |
| HCM | 1420 |
| HE | 1419 |
| Hitachi | 1831 1250 1584 |
| Hiteker | 1419 |
| Integra | 0165 1350 |
| JVC | 0104 1404 1229 |
| | 1525 |
| Kenwood | 1057 1343 1599 |
| | 0216 |
| KLH | 1420 |
| KXD | 1419 |
| Lenoxx | 1641 |
| Lenoxx Sound | 1641 |
| LG | 1323 |
| Linn | 0219 1119 1219 |
| | 1299 1319 |
| Loewe | 1119 1219 1299 |
| | 1319 0219 |

| | |
|-----------------|----------------|
| Magnavox | 0219 1119 1219 |
| | 1299 |
| Magnum | 1641 |
| Marantz | 0219 1119 1219 |
| | 1299 1319 |
| Mark | 1119 1219 1299 |
| | 1319 |
| MBO | 1382 |
| Medion | 1450 |
| MEI | 1420 |
| Meletronic | 0639 |
| Meridian | 1119 1219 1299 |
| | 1319 |
| Metz | 1584 |
| Micromaxx | 1450 |
| Micromega | 1119 1219 1299 |
| | 1319 0219 |
| Mitsubishi | 0206 |
| Mustek | 1382 |
| Myrrad | 1219 1119 1299 |
| | 1319 0219 |
| NAD | 0350 0639 |
| Naim | 1119 1219 1299 |
| | 1319 |
| Nikkai | 1419 |
| Nikko | 0639 |
| Norcent | 1419 |
| Okano | 0639 |
| Onkyo | 0165 1350 |
| Optimus | 0216 1053 |
| Palladium | 1250 |
| Panasonic | 1548 1338 1339 |
| | 1793 1809 1795 |
| Philco | 1420 |
| Philips | 0219 1219 1299 |
| | 1119 1319 |
| Pioneer | 1053 0216 1119 |
| | 1219 1299 1319 |
| | 1489 |
| Polk Audio | 1319 |
| Proline | 1420 |
| Proson | 0639 |
| Provision | 1419 |
| QONIX | 1450 |
| Quad | 1119 1219 1299 |
| | 1319 |
| Radiola | 1119 1219 1299 |
| | 1319 0219 |
| Radionette | 1664 1323 |
| RCA | 1184 1420 1489 |
| Red Star | 1419 |
| Restek | 0219 |
| Revox | 1119 1219 1299 |
| | 1319 0219 0216 |
| Revoy | 1119 1219 1299 |
| | 1319 |
| Roadstar | 1641 |
| Rotel | 0823 |
| Saba | 1184 |
| Samsung | 1325 1229 |
| Sansui | 0219 1119 0639 |
| Sanyo | 1831 |
| Schneider | 1420 1229 1250 |
| SEG | 1584 |
| Sharp | 0216 1664 1644 |
| Sherwood | 0683 |
| Siemens | 0639 |
| Silva Schneider | 1323 |
| Sony | 1188 1288 1888 |
| | 1789 1088 1688 |
| | 1752 1652 1142 |
| Soundwave | 0639 |
| Sunfire | 1343 |

| | |
|-------------|----------------|
| Sunstech | 1450 |
| Tag McLaren | 1219 |
| Teac | 1229 0639 1420 |
| Technics | 1338 1339 1793 |
| | 1548 1795 |
| Techwood | 0639 1584 |
| Telefunken | 1419 |
| Tevion | 1641 |
| Thomson | 1184 1384 |
| Thorens | 1219 1119 1299 |
| | 1319 0219 |
| Toshiba | 1602 |
| United | 1420 |
| Universum | 1250 0639 1420 |
| | 1119 1219 1299 |
| | 1319 0219 |
| Venturer | 1420 |
| Victor | 0104 |
| Voxson | 1450 |
| Waitec | 1382 |
| Wards | 0219 |
| Wharfedale | 0639 1420 |
| Yamaha | 0206 1361 1306 |
| | 0216 0742 |
| Yukai | 1382 |

DVD

| | |
|--------------------|----------------|
| 3D LAB | 0569 |
| 4Kus | 1188 |
| A-Trend | 0744 |
| Acoustic Solutions | 0760 0743 1258 |
| AEG | 0818 0800 0820 |
| AFK | 1258 1182 |
| Aim | 0808 0702 |
| Airis | 1254 1351 0702 |
| | 1035 1375 |
| Aiwa | 0725 0899 0563 |
| Akai | 0820 0809 0800 |
| | 0818 0725 1145 |
| | 0928 0746 0743 |
| | 0882 0735 1725 |
| | 1263 |
| Akashi | 0868 |
| AKI | 1035 |
| Akira | 0808 1351 |
| Akura | 1201 0928 1081 |
| | 1170 |
| Alba | 0747 0743 0753 |
| | 0725 0760 0569 |
| | 0702 1170 1081 |
| | 1560 1725 |
| Alize | 1181 |
| All-Tel | 0820 1481 0865 |
| Amitech | 0800 0880 |
| Amoi | 0882 |
| Amoisonic | 0865 |
| Amstrad | 0743 1145 1181 |
| | 1601 |
| AMW | 0902 |
| Ansonic | 0789 0861 |
| Apex Digital | 0702 0747 1034 |
| Arcam | 0762 |
| Arena | 0882 |
| Asono | 1254 |
| ATACOM | 1254 |
| Audiobox | 0820 0747 |
| Audioworld | 0820 |
| Audix | 1134 1182 |
| Autovox | 0743 |
| Auvio | 0873 |
| Avious | 1195 |
| AWA | 0760 0902 |
| Axion | 0760 |
| Base | 1481 |
| Basic Line | 0743 |
| Baze | 1195 0928 0702 |
| BBK | 0892 1254 |
| Bel Canto Design | 1601 |
| Bellagio | 0902 |
| Best Buy | 0887 |
| Black Diamond | 0743 0863 |
| Blaupunkt | 0747 |
| Blusens | 1263 |
| Blue Parade | 0601 |
| Blue Sky | 0743 0725 0702 |
| | 0873 0808 0681 |
| | 0820 |
| BNI | 1351 |
| Boghe | 1034 |
| Boman | 0818 0928 1035 |
| Brainwave | 0800 1145 |
| Brandt | 0681 0581 0533 |
| Broksonic | 0725 1449 |

| PVR | |
|--------------------------|----------------|
| @sat | 1330 |
| @Sky | 1364 |
| Amstrad | 1205 |
| Arnion | 1330 |
| ASCI | 1364 |
| Astro | 1130 |
| Aurora | 1463 |
| Austar | 1206 |
| B@ytronic | 1442 |
| Brainwave | 1244 |
| British Sky Broadcasting | 1205 |
| BSkyB | 1205 |
| Bush | 1675 |
| CanalSatellite | 1369 |
| Chess | 1364 |
| CityCom | 1206 |
| Comag | 1442 |
| DigiFusion | 1675 |
| DigiQuest | 1330 |
| Dream Multimedia | 1267 |
| eMTech | 1244 |
| Foxtel | 1206 1386 |
| Galaxis | 1206 |
| GbSAT | 1244 |
| Gecco | 1442 |
| General Satellite | 1206 |
| Globo | 1364 1442 |
| Hanseatic | 1130 |
| HB | 1244 |
| HDT | 1189 |
| Hirschmann | 1442 |
| Homecast | 1244 |
| Humax | 1206 1457 1705 |
| Hyundai | 1189 |
| ID Digital | 1206 |
| Imperial | 1130 1364 |
| Interstar | 1244 |
| Jaeger | 1364 |
| Jepssen | 1244 |
| Kathrein | 1591 |
| Kongque | 1330 |
| L&S Electronic | 1364 |
| Maximum | 1364 |
| Mediacom | 1236 |
| Medion | 1364 1442 |
| Multichoice | 1463 |
| Neotion | 1364 |
| Opentel | 1442 |
| Orbis | 1364 1442 |
| Orbitech | 1130 |
| Pace | 1205 1386 1453 |
| | 1880 |
| Panasonic | 1334 |
| Pilotime | 1369 |
| Pino | 1364 |
| Premiere | 1130 1206 |
| Rebox | 1244 |
| Sagem | 1283 |
| Samsung | 1236 |
| Sat Control | 1330 |
| Satplus | 1130 |
| Schaub Lorenz | 1244 |
| Schneider | 1236 |
| Schwaiger | 1364 1442 |
| Siemens | 1364 |
| Sky | 1205 |
| SKY talia | 1878 1880 |

| | |
|-----------|----------------|
| Sky XL | 1442 |
| SKY+ | 1205 |
| Skymaster | 1364 |
| skyplus | 1364 1442 |
| Stream | 1878 |
| Strong | 1189 1330 |
| Sunny | 1330 |
| Systec | 1364 |
| TechniSat | 1130 |
| Technosat | 1236 |
| Telestar | 1130 1364 |
| Televs | 1244 1330 1364 |
| Tevion | 1364 |
| Thomson | 1205 1930 |
| Topfield | 1236 1575 1813 |
| TPS | 1283 |
| UEC | 1386 |
| Worldsat | 1244 |
| XSat | 1244 |
| Xtreme | 1330 |
| Zehnder | 1364 1442 |
| Zinwell | 1206 |

| SAT | |
|--------------------------|----------------|
| @sat | 1330 |
| @Sky | 1364 |
| ABsat | 1353 0743 |
| ADB | 0672 0917 1289 |
| | 1397 1503 1521 |
| Adcom | 0230 |
| Akai | 0230 |
| Alba | 0743 1314 |
| Allsat | 0230 1047 |
| Allsonic | 0399 |
| Alltech | 0743 |
| Allvision | 1262 |
| Alpha | 0230 |
| Amitronica | 0743 |
| Ampere | 0162 |
| Amstrad | 0877 1205 0743 |
| | 0162 1143 |
| Anglo | 0743 |
| Ankaro | 0399 0743 1309 |
| AntSat | 1047 |
| Arcon | 1309 0162 1105 |
| Armstrong | 0230 |
| Arnion | 1330 |
| ASA | 0329 |
| Asat | 0230 |
| ASCI | 1364 |
| ASLF | 0743 |
| AssCom | 0883 |
| Aston | 1159 1291 |
| Astra | 0743 |
| Astratec | 1773 |
| Astro | 0163 0203 0399 |
| | 0688 1143 1129 |
| | 1130 0230 |
| Audioline | 1459 |
| Aurora | 0909 0672 1463 |
| Austar | 1289 0672 0909 |
| | 1206 |
| Axil | 1487 |
| Axis | 1141 0399 |
| B@ytronic | 1442 |
| Bentley Walker | 1047 |
| Best | 0399 |
| Big Sat | 1487 |
| Black Diamond | 1314 |
| Blaupunkt | 0203 |
| Blue Sky | 0743 |
| Blue Star | 1309 |
| Boca | 0162 1396 0743 |
| | 1262 |
| Boston | 0162 |
| Brainwave | 1244 0688 1702 |
| British Sky Broadcasting | 0877 1205 |
| Broco | 0743 |
| BSkyB | 0877 1205 |
| BT | 1326 |
| Bubu Sat | 0743 |
| Bush | 1501 1702 1675 |
| | 1773 |
| Canal Digital | 1883 0883 0197 |
| | 1076 |
| Canal+ | 0883 1883 |
| CanalSatellite | 0883 1369 1883 |
| Centrex | 1577 |
| CGV | 1443 |
| Cherokee | 1353 |
| Chesley | 1577 |
| Chess | 1364 0743 1656 |

| | |
|------------------|----------------|
| CityCom | 1206 1262 0329 |
| | 0848 0534 1105 |
| Clatronic | 1443 |
| CNS | 1397 |
| Colombia | 0162 |
| Columbia | 0162 |
| Comag | 0162 1396 1443 |
| | 1262 1442 |
| Condor | 0399 |
| Connexions | 0399 |
| Conrad | 0399 0162 |
| Coship | 1487 |
| Crown | 1314 |
| Cyrus | 0230 |
| D-box | 1144 0753 |
| Daewoo | 1326 0743 1773 |
| | 1141 |
| Deltasat | 1105 |
| DGTEC | 1272 1572 |
| Digatron | 1324 |
| Digenius | 0329 1191 |
| DigiFusion | 1675 1773 |
| Diginet | 1577 |
| DigiQuest | 1487 1330 |
| DigiSat | 1262 |
| Digisky | 1487 |
| Digital+ | 1883 |
| DigitAll World | 1257 |
| DiPro | 1577 1503 1397 |
| DirecTV | 0129 0886 |
| Distratel | 1313 |
| Distrisat | 0230 |
| DMT | 1105 |
| DNT | 0230 |
| Dream Multimedia | 1267 |
| DStv | 0672 0909 |
| Dune | 0399 |
| Durabrand | 1314 |
| Echostar | 1230 0640 0197 |
| | 0883 0743 1353 |
| | 1503 1439 1797 |
| Einhell | 0162 0743 |
| Elap | 0743 1159 1597 |
| Elsat | 0743 |
| Elta | 0230 0399 |
| Emme Esse | 0399 |
| eMTech | 1244 |
| Engel | 1047 0743 1281 |
| EuroLine | 1281 |
| Europa | 0230 |
| Europhon | 0329 0162 |
| Eurosat | 1597 |
| Eurosky | 0162 0329 0399 |
| Eurostar | 0848 |
| Eutelsat | 0743 |
| Eycos | 1309 |
| Fenner | 0743 0399 |
| Ferguson | 1321 0741 1773 |
| Flair Mate | 0743 |
| FMD | 1281 1487 1443 |
| Force | 1224 |
| Fortec Star | 1047 |
| Foxtel | 1386 0909 0750 |
| | 1206 1192 |
| Fracarro | 0155 |
| Freecom | 0203 |
| FTEmaximal | 0399 0743 |
| Fuba | 1831 0399 0203 |
| | 1191 0329 1281 |
| Fugionkyo | 0155 |
| Galaxis | 1141 1206 0883 |
| | 0399 0909 |

| | |
|-------------------|----------------|
| Gardiner | 0848 |
| Garnet | 1105 |
| GbSAT | 1244 |
| Gecco | 1442 1303 |
| General Satellite | 1206 |
| Globo | 1281 1656 1442 |
| | 1459 1364 |
| GOD Digital | 0230 |
| Gold Box | 0883 |
| Gold Vision | 1047 |
| Golden Interstar | 1313 |
| Goodmans | 1314 |
| Gradiente | 0917 |
| Grundig | 0203 0877 1321 |
| | 0909 0883 |
| H&B | 1577 |
| Hanseatic | 1129 1130 |
| Hänsel & Gretel | 0162 |
| Hauptpauge | 1324 1702 |
| HB | 1244 |
| HDT | 1189 |
| HE@D | 1309 |
| Hills | 1262 |
| Hirschmann | 1141 1143 0203 |
| | 0329 1262 0399 |
| | 0155 1442 |
| Hitachi | 1314 |
| HNE | 1262 0162 |
| Homecast | 1244 |
| Humax | 1206 1457 1705 |
| | 1255 1773 |
| Huth | 0162 1047 1105 |
| Hyundai | 1189 1105 |
| iCan | 1397 |
| ID Digital | 1206 |
| Imperial | 1459 1364 1129 |
| | 1130 1225 1227 |
| | 0230 1702 |
| International | 0162 |
| Interstar | 1047 1244 |
| iotronic | 0162 |
| ITT Nokia | 0753 |
| Jadeworld | 0672 |
| Jaeger | 1364 |
| Jepssen | 1244 |
| K-SAT | 0743 |
| Kamm | 0743 |
| Kaon | 1330 |
| KaTelco | 1141 |
| Kathrein | 0534 1597 0510 |
| | 1591 0688 0203 |
| | 0230 0743 0848 |
| | 1353 1446 |
| Kennex | 0155 |
| Kenwood | 0883 |
| Key West | 0162 |
| Kongque | 1330 |
| Kreiling | 0688 |
| Kreismeyer | 0203 |
| Kyostar | 0162 |
| L&S Electronic | 0399 0162 1364 |
| Labgear | 1326 |
| LaSAT | 0399 0162 0329 |
| Lenco | 0743 0399 |
| Lennox | 0399 |
| Lenox | 1641 |
| Lexus | 0230 |
| LG | 1444 1105 |
| Lifesat | 0162 0399 0329 |
| | 0743 |
| Lodos | 1314 |
| Logik | 1314 |

| | |
|------------------|----------------|
| Logix | 1047 1105 |
| Lorenzen | 0329 1324 1191 |
| | 0162 |
| Lupus | 0399 |
| Macab | 0883 |
| Madritel | 0672 |
| Manata | 0743 0162 |
| Manhattan | 1047 |
| Marantz | 0230 |
| Maspro | 0743 0203 |
| Matsui | 0203 1773 |
| Maximum | 1105 1364 |
| MDS | 1255 |
| Mediabox | 0883 |
| Mediacom | 1236 |
| MediaSat | 0883 |
| Medion | 1262 0329 0743 |
| | 0162 1105 1442 |
| | 1656 1364 0399 |
| Medison | 0743 |
| Mega | 0230 |
| Meletronic | 0848 |
| Metronic | 0743 1309 1313 |
| | 0848 0162 |
| Metz | 0203 |
| Micro | 0743 1324 |
| Micro electronic | 0743 |
| Micro Technology | 0743 |
| Micromaxx | 0329 0399 |
| Microstar | 1105 |
| Microtec | 0743 |
| Morgan's | 0230 0743 0162 |
| | 1439 |
| Motorola | 0886 |
| Multichoice | 0672 0909 1463 |
| Myryad | 0230 |
| Mysat | 0743 |
| Neotion | 1364 |
| Netgem | 1352 |
| Netsat | 0917 0129 |
| Neuf TV | 1352 |
| Neuhaus | 0743 |
| Neuling | 1262 |
| Neusat | 0743 1309 |
| Neveling | 1191 |
| NextWave | 1047 |
| Nikko | 0743 0753 0230 |
| Nokia | 1144 1253 1053 |
| | 0753 0883 1753 |
| Nordmende | 1641 |
| Nova | 0909 |
| OctalTV | 1324 |
| Opentel | 1262 1442 |
| Optex | 1313 0743 1641 |
| Optus | 0909 0883 |
| Orbis | 1364 1442 |
| Orbitech | 1129 1130 0230 |
| P/Sat | 1262 |
| Pace | 0877 0917 1205 |
| | 1386 1880 0271 |
| | 1353 0821 0750 |
| | 0230 0883 1453 |
| Pacific | 1314 |
| Packard Bell | 1141 |
| Palcom | 0329 1191 1439 |
| Panasat | 0909 |
| Panasonic | 0877 1334 1434 |
| Panda | 0203 |
| Patriot | 0162 |
| peekTON | 1487 |

| | |
|---------------------|----------------|
| Philips | 0230 1144 0883 |
| | 0129 0163 0848 |
| | 1702 0203 1459 |
| Phoenix | 1303 |
| Phonotrend | 1047 1230 |
| Pilotime | 1369 |
| Pino | 1364 |
| Pioneer | 0883 1338 0382 |
| Portland | 1326 |
| Power Sky | 1309 |
| Preisner | 0162 1143 1396 |
| Premiere | 0883 1144 0753 |
| | 1141 1206 1225 |
| | 1130 0688 |
| Primacom | 1141 |
| QNS | 1397 1434 |
| Quadral | 0399 1353 |
| Quelle | 0329 |
| Radiola | 0230 |
| Radix | 1143 |
| RCA | 1321 |
| Rebox | 1244 |
| Red Star | 0399 |
| Regal | 1281 |
| RFT | 0230 |
| Roadstar | 0743 0883 |
| Rover | 0743 0399 |
| Rownsonic | 1597 |
| S-ZWO | 1237 |
| SAB | 1281 |
| Sagem | 1144 1283 1720 |
| Samsung | 1273 1600 1488 |
| | 1047 1236 0883 |
| Sat Control | 1330 |
| Sat Team | 0743 |
| SAT+ | 1439 |
| Satec | 0743 |
| Satelco | 0399 |
| Satplus | 1130 |
| Schaub Lorenz | 1244 |
| Schneider | 1281 1236 |
| Schwaiger | 0534 1364 1487 |
| | 1442 1141 0162 |
| | 1105 |
| SCS | 0329 |
| Sedeae Electronique | 0155 0162 1313 |
| | 1656 1309 |
| SEG | 1281 0399 1656 |
| | 1105 |
| Serino | 0640 |
| Servimat | 1641 |
| ServiSat | 1281 0743 |
| Sherwood | 1641 |
| Siemens | 0203 1459 1364 |
| Silva | 0329 |
| Skantin | 0743 |
| SKR | 0743 |
| Sky | 0129 0877 0886 |
| | 0917 1205 0741 |
| SKY Brasil | 0672 0917 |
| SKY Italia | 1878 1880 |
| Sky XL | 1442 1281 |
| SKY+ | 1205 |
| Skymaster | 0743 1439 1230 |
| | 1105 1641 1364 |
| Skymax | 0230 |
| skyplus | 1262 1364 1442 |
| SkySat | 0743 |
| SL | 0162 1702 |
| SM Electronic | 0743 1230 1105 |

| | | | |
|---------------------------|------|------|------|
| Smart | 1303 | 0162 | 0329 |
| | 1143 | 1262 | 0743 |
| | 1443 | | |
| Soniq | 1597 | | |
| Sony | 0877 | 1588 | 0312 |
| | 0883 | | |
| SR | 0162 | | |
| Star Sat | 0162 | | |
| Starland | 0743 | | |
| Stream | 1878 | | |
| Strong | 0155 | 1397 | 1439 |
| | 1656 | 0399 | 0909 |
| | 0883 | 1189 | 1330 |
| | 1503 | 1314 | |
| Sunny | 1330 | | |
| Sunny Sound | 0399 | | |
| Sunsat | 0743 | | |
| Sunstar | 0399 | 0162 | 0672 |
| Supermax | 1313 | | |
| Systec | 0162 | 1364 | |
| Tarbs | 1255 | | |
| TBoston | 1487 | | |
| Teac | 1257 | 1255 | 1352 |
| Tecatel | 1230 | | |
| TechniSat | 1129 | 1130 | 1225 |
| | 1227 | 0230 | 1352 |
| Technomate | 1313 | | |
| Technosat | 1236 | | |
| Technosonic | 1702 | | |
| Technotrend | 1459 | | |
| Technowelt | 0162 | | |
| Techsan | 1047 | | |
| Techwood | 1314 | 1656 | |
| tekComm | 1047 | | |
| Tele System | 1281 | 1439 | 1641 |
| | 1831 | | |
| Tele System Electronic | 1641 | | |
| TeleClub | 1397 | | |
| Telecom | 0743 | | |
| Telestar | 1129 | 1130 | 0230 |
| | 1281 | 1364 | 1656 |
| Televés | 0162 | 1244 | 1330 |
| | 1364 | 1439 | |
| Televisa | 0917 | | |
| Telewire | 1262 | | |
| Tevion | 1364 | 1702 | 0743 |
| | 1439 | 1597 | |
| Thomson | 0741 | 0877 | 1321 |
| | 1930 | 0743 | 1205 |
| | 0883 | 1076 | |
| Tiny | 1702 | | |
| Tioko | 0162 | | |
| Tokai | 0230 | | |
| Tonna | 1641 | 0743 | |
| Topfield | 1236 | 1237 | 1575 |
| | 1813 | | |
| TPS | 1283 | | |
| Triax | 0230 | 0743 | 0883 |
| | 1281 | 1326 | 1321 |
| | 0162 | 1129 | 1143 |
| | 1257 | 1656 | |
| Trio | 1105 | | |
| TT-micro | 1459 | | |
| Turnsat | 0743 | | |
| Twinner | 0162 | 0743 | |
| UEC | 0909 | 1192 | 1386 |
| Unimax | 1577 | | |
| Unisat | 0230 | 0162 | |
| United | 1281 | | |
| Universum | 0203 | 0329 | 1129 |
| Van Hunen | 1191 | 0329 | |
| Variosat | 0203 | | |

| | | | |
|-----------------|------|------|------|
| Vega | 0399 | | |
| Ventana | 0230 | | |
| Vestel | 1281 | | |
| VH-Sat | 1191 | 0329 | |
| Viasat | 1353 | 1053 | |
| Visionic | 0155 | 1309 | |
| Visiosat | 0743 | 1159 | 1487 |
| Vivid | 1192 | | |
| VTech | 0848 | | |
| Wavelength | 1262 | 1443 | |
| Wharfedale | 1314 | | |
| Winbox | 1831 | | |
| Wisi | 0203 | 0329 | 0162 |
| Worldsat | 1503 | 1244 | 1281 |
| XMS | 1105 | | |
| Xrypton | 0399 | | |
| XSat | 0743 | 1244 | 0877 |
| | 1353 | | |
| Xtreme | 1330 | | |
| YES | 0917 | | |
| Yess | 1577 | | |
| Zehnder | 1281 | 1262 | 1364 |
| | 1442 | 1105 | 1443 |
| | 0534 | 0848 | 0399 |
| Zenith | 0886 | | |
| Zeta Technology | 0230 | | |
| Zinwell | 1206 | | |
| Zodiac | 1831 | | |

ARCAM

Pembroke Avenue, Waterbeach, CAMBRIDGE CB25 9QR, England